



W  
E  
R  
S  
M

CATÁLOGO PRODUCTO  
**2022 -2023**





# aspes





En Aspes llevamos más de 60 años trabajando en el mundo de los electrodomésticos. Somos una marca consolidada con gran experiencia, lo que nos convierte en referentes de nuestro sector.

Nuestro objetivo es mostrarte todas las novedades de producto y gamas que hemos ido ampliando pensando en tu día a día.

Estamos deseando formar parte de tu vida para quedarnos y confirmar juntos nuestra razón de ser:

**#ContigoDesdeSiempre**

# ÍNDICE

COCCIÓN

6

Hornos

Encimeras

Campanas

Cocinas

Microondas

LAVADO Y  
SECADO

54

Lavadoras

Secadoras

LAVAVAJILLAS

84

Lavavajillas

FRÍO Y  
CONGELACIÓN

94

Frigoríficos

Congeladores

AIRE  
ACONDICIONADO

152

Split

Conductos

AGUA CALIENTE

164

Termos  
eléctricos

Calentadores

TELEVISIÓN

178

Televisión

DIBUJOS  
TÉCNICOS

190



# COCCIÓN

<b>A</b>	CLASIFICACIÓN ENERGÉTICA	20L CAPACIDAD	700W POTENCIA	60cm DIMENSIÓN ANCHO			
	Nº ZONAS DE COCCIÓN		Nº FUNCIONES / NIVELES COCCIÓN		CONTROL ELECTRÓNICO		CONTROL TÁCTIL
	DISPLAY LED		TOUCH DISPLAY LED		DISPLAY TFT LCD		LOOK CRISTAL
	INOX ANTIHUELLAS		BLOQUEO INFANTIL		CORTINA DE AIRE		GUÍA TELESCÓPICA
	COCINADO VAPOR		VAP CLEAN		LIMPIEZA PIRÓLISIS		TURBO VENTILADOR
	FUNCIÓN 3D		MENÚ AUTO COOKING		GRILL		DESCONGELACIÓN
	COCINADO EXPRESS 30"		BOOSTER		INDUCCIÓN		FLEXIZONE
	VITROCERÁMICA		TRIPLE CORONA		KEEP WARM		STOP & GO
	TEMPORIZADOR		AUTO DESCONEXIÓN		GAS BUTANO		KIT CONVERSIÓN GAS NATURAL
	QUEMADOR WOK		IGNICIÓN AUTOMÁTICA		SEGURIDAD FFD		BANDEJA RECOGE AGUA
800 m <sup>3</sup> /h	POTENCIA ASPIRACIÓN		NIVELES DE POTENCIA		LUZ LED		

VOLVER AL INDICE

# Hornos

## Mayor capacidad en el mismo espacio

Disponer de un horno con más litros de capacidad equivale a cocinar mayor cantidad de alimentos. Respetando siempre las medidas estándares hemos conseguido mayor cavidad interior en nuestros hornos.



LOOK  
CRISTAL



INOX  
ANTIHUELLAS



## Elige tu estilo

En nuestra gama de hornos Aspes puedes elegir entre acabados cristal, acero inoxidable o color blanco.

La serie de hornos compactos de 45cm de altura es una opción muy interesante para cocinas con espacio reducido.



LIMPIEZA  
PIROLÍTICA



VAP  
CLEAN

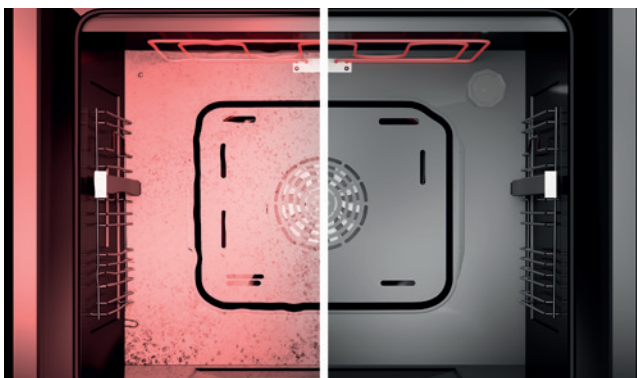

## Limpeza pirolítica

Con el sistema de limpieza pirolítica, el horno alcanza altas temperaturas, desintegrando los restos de su interior convirtiéndolos en cenizas, pudiéndolo limpiar pasando un paño.



## Limpeza vapor

Depositando en la solera del horno un vaso de agua, éste genera vapor haciendo que se desincrusten todos los restos del interior, quedando depositados en la parte inferior para poder ser limpiados con facilidad.





**GUÍA TELESCÓPICA**

**Guía telescópica**

Los raíles telescópicos son desmontables para una mejor limpieza, te permiten colocarlos a diferentes alturas y resulta más fácil manipular cualquier alimento, evitando así quemaduras indeseadas.

**Cristales desmontables**

Todos nuestros hornos incorporan un sistema de desmontaje íntegro de puerta y cristal.



**TURBO VENTILADOR**



**Turbo ventilador**

Gracias al ventilador y al anillo de resistencia que el horno tiene en la parte posterior distribuye el calor de forma homogénea por toda la cavidad, junto con la resistencia superior e inferior se podrá cocinar simultáneamente con varias bandejas ya que se conseguirá tener la misma efectividad de cocinado al mismo tiempo.



**CORTINA DE AIRE**

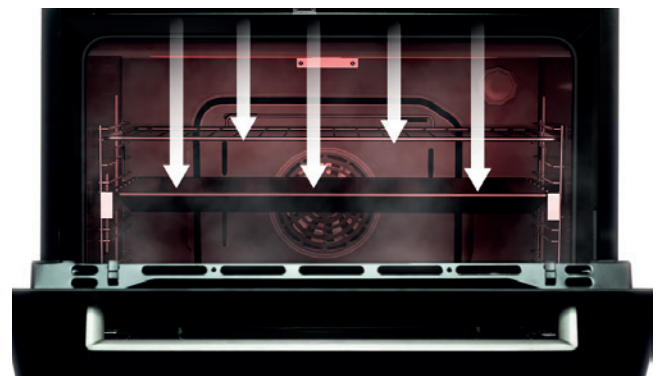

**Cortina de Aire**

Al abrir la puerta del horno durante la cocción, desde la parte superior se genera una cortina de aire vertical de arriba hacia abajo, evitando la pérdida de temperatura al conseguir que el calor no salga de la cavidad interior y disminuyendo por completo los golpes de calor.

# Hornos



## Display TFT LCD 4.3"

Nuestro horno de vapor AHE1400VP cuenta con un recetario de 151 recetas y 12 funciones.

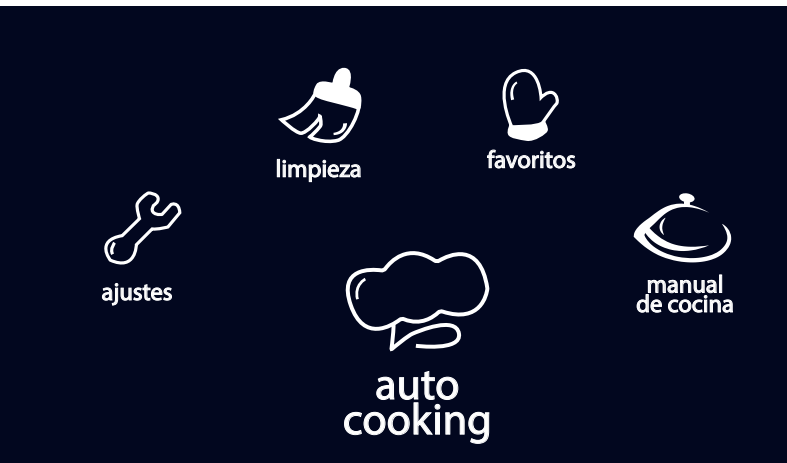

## BOOSTER

### Función

#### Booster

Consigue obtener la temperatura deseada del horno en muy poco tiempo. Precalienta el horno de manera muy rápida, ahorrando tiempo y energía, porque se alcanza la temperatura establecida con tiempos mínimos de espera.



## AUTO COOK

### Auto

#### Cook

Con este modo se pueden seleccionar recetas ya preestablecidas en el horno con la función y temperatura óptimas para cada una. Simplemente hay que elegir el tipo y el peso del alimento a hornear.



## COCCIÓN VAPOR

### Cocción

#### al vapor

La cocina al vapor conserva todos los nutrientes e intensifica el sabor de los alimentos de una forma sana y natural. En nuestro horno AHE1400VP se puede cocinar 100% al vapor de forma automática o de manera manual pudiendo elegir los matices de vapor que añadir.

# AHE1400VP

HORNO DE VAPOR 60CM

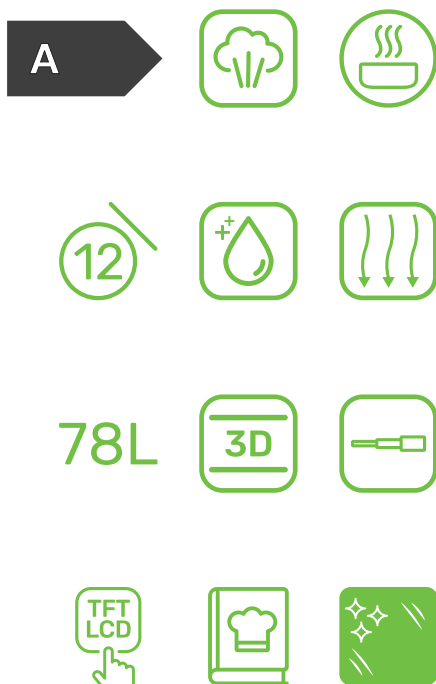

- Clasificación energética A
- 12 modos de funcionamiento: Cocción al vapor, función 3D, limpieza VapClean, pizza, turbo ventilador, ventilador, descongelar, doble grill con ventilador, doble grill, grill, cocción estática y luz
- Capacidad horno 78 litros
- Panel Display TFT LCD 4,3" y mandos tipo Joystick
- Función Ready Cook
- Menú Auto cooking con 151 recetas en 11 idiomas
- Precalentamiento rápido con función Booster
- Cortina de aire
- Guías telescópicas
- 5 alturas de cocinado con rejillas
- EasyFix y selector en Display
- Acabado cristal templado negro

CÓDIGO EAN

8.436.545.164.464

DIMENSIONES (mm )

ALTO	ANCHO	FONDO
595	595	575

# Hornos

## AHE1400PI

HORNO PIROLÍTICO 60CM



## AHE1300B

HORNO MULTIFUNCIÓN 60CM



- Clasificación energética A
- 8 modos de funcionamiento: limpieza pirolítica, turbo ventilador, ventilador, doble grill, doble grill con ventilador, grill, descongelar, cocina estática
- Capacidad horno 68 litros
- Panel Touch Display LED
- Luz interior
- Precalentamiento rápido con función Booster
- Guías telescópicas
- 5 alturas de cocción con rejillas EasyFix
- Acabado cristal templado negro

- Clasificación energética A
- 10 modos de funcionamiento: limpieza VapClean, pizza, turbo ventilador, ventilador, descongelar, doble grill con ventilador, doble grill, grill, cocción estática y luz
- Capacidad horno 78 litros
- Panel Touch Display LED y mandos Push and pull
- Cortina de aire
- Guías telescópicas
- 7 alturas de cocción con rejillas EasyFix
- Acabado cristal templado blanco

### DIMENSIONES (mm)

ALTO	ANCHO	FONDO
595	595	575

CÓDIGO EAN  
8.436.545.164.693

### DIMENSIONES (mm)

ALTO	ANCHO	FONDO
595	595	575

CÓDIGO EAN  
8.436.545.203.620

## AHE1300X

HORNO MULTIFUNCIÓN 60CM



## AHE1200CB

HORNO MULTIFUNCIÓN 60CM

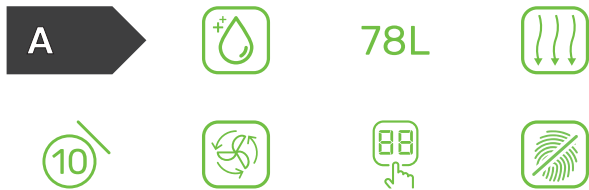

- Clasificación energética A
- 10 modos de funcionamiento: limpieza VapClean, pizza, turbo ventilador, ventilador, descongelar, doble grill con ventilador, doble grill, grill, cocción estática y luz
- Capacidad horno 78 litros
- Panel Touch Display LED y mandos Push and pull
- Cortina de aire
- Guías telescópicas
- 7 alturas de cocinado con rejillas EasyFix
- Acabado inox antihuellas

- Clasificación energética A
- 10 modos de funcionamiento: limpieza VapClean, pizza, turbo ventilador, ventilador, descongelar, doble grill con ventilador, doble grill, grill, cocción estática y luz
- Capacidad horno 69 litros
- Panel Touch Display LED y mandos estándar
- Guías telescópicas
- 5 alturas de cocinado con rejillas EasyFix
- Acabado cristal templado blanco

### DIMENSIONES (mm)

ALTO	ANCHO	FONDO
595	595	575

CÓDIGO EAN  
8.436.545.203.637

### DIMENSIONES (mm)

ALTO	ANCHO	FONDO
595	595	575

CÓDIGO EAN  
8.436.545.163.726

# Hornos

## AHE1116XD

HORNO MULTIFUNCIÓN 60CM



## AHE1114X

HORNO MULTIFUNCIÓN 60CM



- Clasificación energética A
- 10 modos de funcionamiento: limpieza VapClean, pizza, turbo ventilador, ventilador, descongelar, doble grill con ventilador, doble grill, grill, cocción estática y luz
- Capacidad horno 69 litros
- Panel Touch Display LED y mandos estándar
- Guías telescópicas
- 5 alturas de cocinado con rejillas EasyFix
- Acabado inox antihuellas



- Clasificación energética A
- 6 modos de funcionamiento: turbo ventilador, ventilador, descongelar, grill con ventilador, grill y cocción estática
- Capacidad horno 69 litros
- Panel Display LED y mandos estándar
- Luz interior
- 5 alturas de cocinado con rejillas EasyFix
- Acabado inox antihuellas

### DIMENSIONES (mm )

ALTO	ANCHO	FONDO
595	595	575

CÓDIGO EAN  
8.436.545.163.719

### DIMENSIONES (mm )

ALTO	ANCHO	FONDO
595	595	575

CÓDIGO EAN  
8.436.545.163.702

## AHE1100X

HORNO ELÉCTRICO 60CM



## AHE1110B

HORNO ELÉCTRICO 60CM



- Clasificación energética A
- 3 modos de funcionamiento: cocción estática, calentamiento inferior y superior
- Capacidad horno 76 litros
- Panel electrónico y mandos estándar
- Luz interior
- 5 alturas de cocinado con rejillas EasyFix
- Acabado inox antihuellas



- Clasificación energética A
- 3 modos de funcionamiento: cocción estática
- Capacidad horno 76 litros
- Panel electrónico y mandos estándar
- Luz interior
- 5 alturas de cocinado con rejillas EasyFix
- Acabado blanco esmaltado

DIMENSIONES (mm)

ALTO	ANCHO	FONDO
595	595	575

CÓDIGO EAN  
8.436.545.163.696

DIMENSIONES (mm)

ALTO	ANCHO	FONDO
595	595	575

CÓDIGO EAN  
8.436.545.163.689

## AHE1459N / AHE1459B / AHE1459X

HORNO MULTIFUNCIÓN 45CM



50L



- Clasificación energética A
- 9 modos de funcionamiento: pizza, turbo ventilador, ventilador, descongelar, doble grill con ventilador, grill con ventilador, grill, cocción estática y luz
- Capacidad horno 50 litros
- Panel Display LED y mandos estándar
- 7 alturas de cocción con rejillas EasyFix
- Acabado cristal templado negro o blanco o acero inoxidable.

### DIMENSIONES (mm)

ALTO	ANCHO	FONDO
455	595	575

NEGRO · CÓDIGO EAN  
8.436.545.200.841

BLANCO · CÓDIGO EAN  
8.436.545.200.858

INOX · CÓDIGO EAN  
8.436.545.200.834





# Placas

En Aspes, podrás encontrar infinidad de placas con diferentes estéticas y funciones con los que podrás crear multitud de platos según tus preferencias. Éstas ofrecen desde un cocinado mucho más rápido e innovador hasta uno más tradicional.

Explora toda nuestra increíble selección de placas y conviértete en un auténtico chef.



## PLACAS DE INDUCCIÓN



Las placas de inducción te permitirán realizar tus platos de una manera mucho más sencilla y segura en el menor tiempo posible. Esta tecnología solo calienta la zona bajo la olla o sartén utilizada, proporcionando un cocinado mucho más preciso y eficiente. Además, reduce la posibilidad de quemaduras en la piel o en los alimentos al contacto con la superficie, ya que ésta se enfría una vez retirados los recipientes.

## PLACAS VITROCERÁMICAS



Con las placas vitrocerámicas ya no tendrás pereza en cocinar. Su fácil y óptimo funcionamiento agilizará tu cocinado teniendo tus platos listos en cuestión de minutos. Cocina cómodamente con su superficie lisa libre de elementos sobresalientes y no te preocupes por su posterior limpieza, será muy fácil. Diviértete y da forma a tus ideas. ¡Cocinar nunca fue tan fácil!

## PLACAS DE GAS

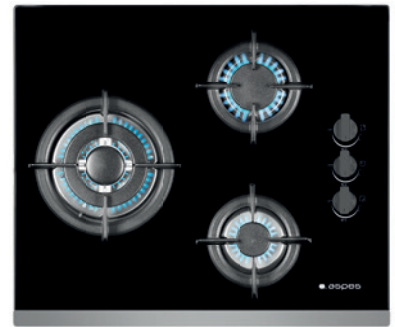

¿Buscas que tus platos tengan un sabor mucho más intenso? Prueba una de nuestras encimeras de gas y verás las ventajas de cocinar con una llama. Tus platos adoptarán sabores y texturas mucho más tradicionales, garantizando un menor consumo. Podrás utilizar gran variedad de recipientes y utensilios, como cazuelas de barro o sartenes de hierro fundido.

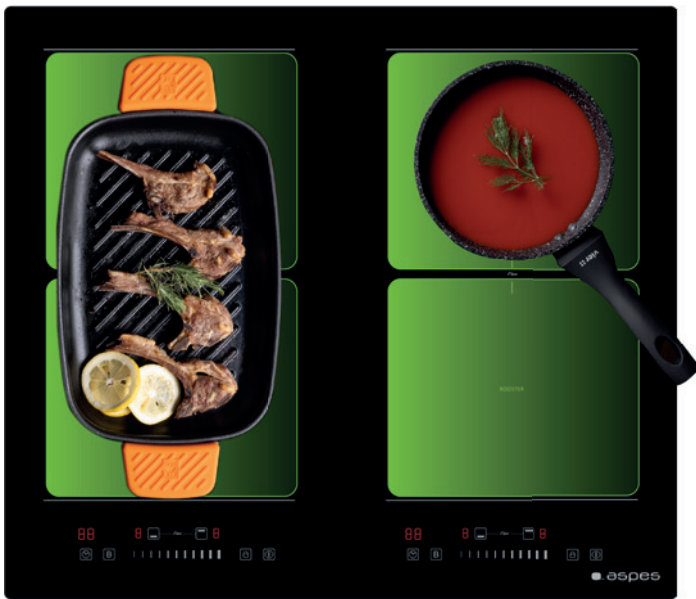

### Placas de Inducción

Cocina de forma rápida y eficiente. La tecnología de inducción funciona con campos electromagnéticos calentando sólo la zona necesaria, es decir, bajo los recipientes con los que vayas a cocinar. De esta manera el calor actúa de manera instantánea, disipándose igual de rápido cuando apagamos nuestra inducción y garantizando total seguridad.

Mientras cocinamos si algún alimento se desborda, al contacto con la superficie, apenas se quemará porque no estará suficientemente caliente.

Además, gracias a las funciones extra que incorpora: temporizador, Booster y Keep Warm, podrás tener todos tus platos perfectamente elaborados.



#### TEMPORIZADOR

Gracias al temporizador podrás programar tu placa hasta 99min y despreocuparte.



#### KEEP WARM

Esta función es ideal para mantener preparaciones calientes o para conseguir una temperatura constante, consiguiendo que la preparación no sobrepase los grados marcados: 42°C, 72°C o 94°C.



#### SLIDER TÁCTIL

El control deslizante táctil que incorporan nuestros modelos de placas de inducción permite seleccionar de forma fácil y precisa la temperatura deseada en cada momento.



#### BOOSTER

Esta función añade un plus a tu placa de inducción, utilízala cada vez que necesites un extra de potencia de forma rápida.

### Libertad de cocinado

Con las placas flexizone se pueden cocinar diferentes platos según las necesidades.

Se puede utilizar con cuatro fuegos independientes, con dos zonas flexizone o con una zona flexizone y dos fuegos.

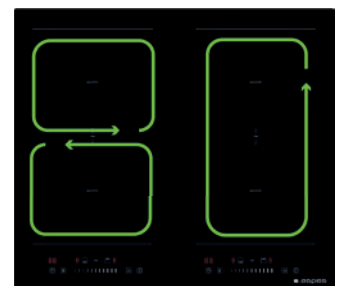
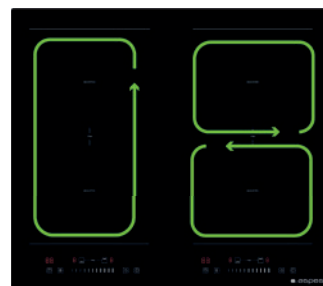

## API1400FZ PLACA INDUCCIÓN

NOVEDAD

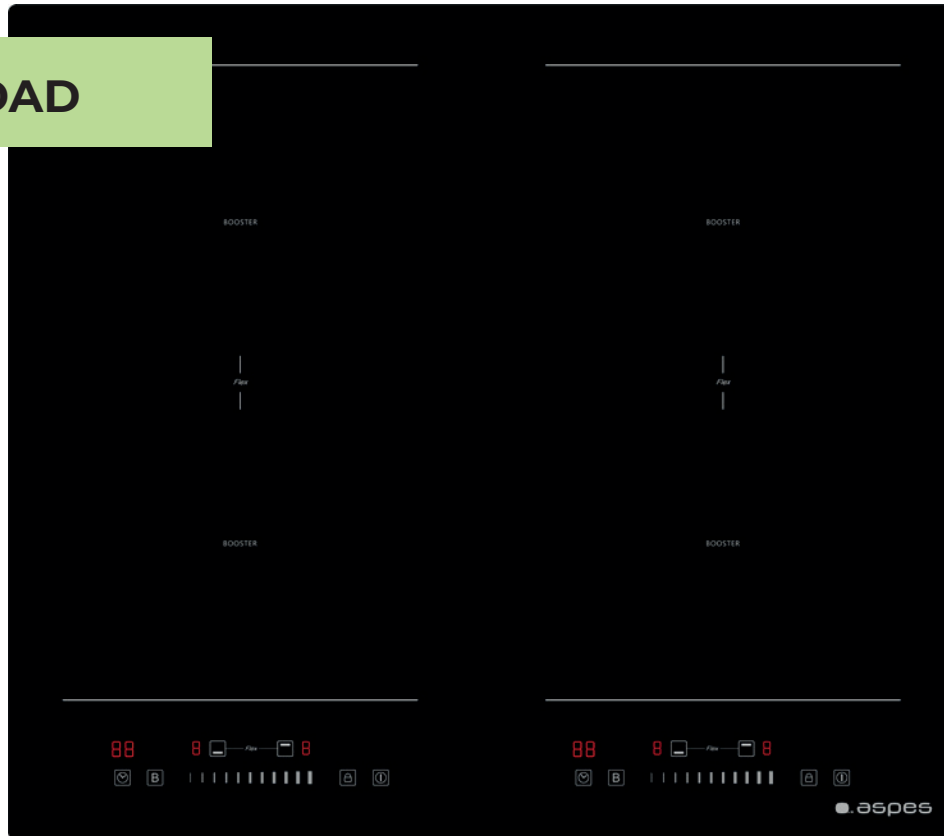

- Inducción con 4 zonas independientes y doble flexizone
- Potencia total 7200 W
- Slider táctil con 9 niveles de cocción
- Función Booster
- Temporizador hasta 99 min
- Autodesconexión adaptada al nivel de cocción
- Función detección de recipientes
- Bloqueo infantil de seguridad
- Protección sobrecalentamiento automático
- Acabado cristal cerámico negro
- Medidas de encastre 560x490 mm

### DIMENSIONES (mm)

ALTO	ANCHO	FONDO
60	590	520

CÓDIGO EAN  
8.436.545.163.634

## API2300I

PLACA INDUCCIÓN



- Inducción con 3 zonas independientes
- Potencia total 7200 W
- Táctil con 9 niveles de cocción
- Función Booster
- Temporizador hasta 99 min
- Autodesconexión adaptada al nivel de cocción
- Función detección de recipientes
- Stop&Go
- Bloqueo infantil de seguridad
- Protección sobrecalentamiento automático
- Acabado cristal cerámico negro
- Medidas de encastre 560x490 mm

### DIMENSIONES (mm )

ALTO	ANCHO	FONDO
62	590	520

CÓDIGO EAN  
8.436.545.203.965

## API1300I

PLACA INDUCCIÓN



- Inducción con 3 zonas independientes
- Potencia total 7200 W
- Slider táctil con 9 niveles de cocción
- Función Booster
- Temporizador hasta 99 min
- Autodesconexión adaptada al nivel de cocción
- Función detección de recipientes
- Función conservación del calor Keep Warm
- Bloqueo infantil de seguridad
- Protección sobrecalentamiento automático
- Acabado cristal cerámico negro
- Medidas de encastre 560x490 mm

### DIMENSIONES (mm )

ALTO	ANCHO	FONDO
60	590	520

CÓDIGO EAN  
8.436.545.163.627

# Placas

## APV3303

PLACA VITROCERÁMICA

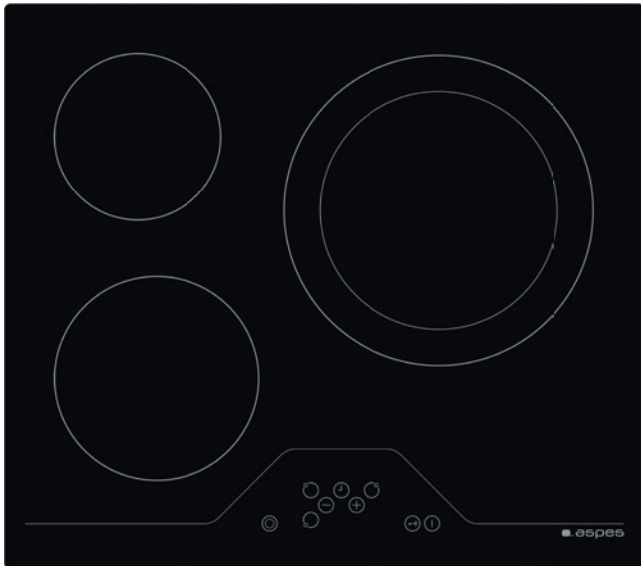

- Vitrocerámica con 3 zonas de cocción
- Triple corona  $\varnothing$ 29 cm
- Potencia total 5700 W
- Control táctil con 9 niveles de cocción
- Temporizador hasta 99 min
- Autodesconexión adaptada al nivel de cocción
- Bloqueo infantil de seguridad
- Protección sobrecalentamiento automático
- Acabado cristal cerámico negro
- Medidas de encastre 560x490 mm

### DIMENSIONES (mm)

ALTO	ANCHO	FONDO
48	590	520

CÓDIGO EAN  
8.436.545.224.946

## APV1201

PLACA VITROCERÁMICA



- Vitrocerámica con 2 zonas de cocción
- Potencia total 3000 W
- Control táctil con 9 niveles de cocción
- Temporizador hasta 99 min
- Autodesconexión adaptada al nivel de cocción
- Bloqueo infantil de seguridad
- Protección sobrecalentamiento automático
- Acabado cristal cerámico negro
- Medidas de encastre 270x490 mm

### DIMENSIONES (mm)

ALTO	ANCHO	FONDO
50	290	520

CÓDIGO EAN  
8.436.545.203.644

## APV1200

PLACA VITROCERÁMICA

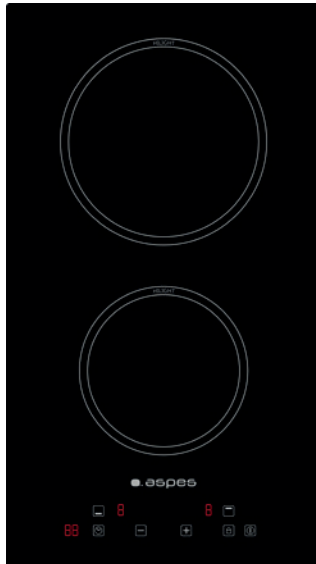

- Vitrocerámica con 2 zonas de cocción
- Potencia total 3000 W
- Control táctil con 9 niveles de cocción
- Temporizador hasta 99 min
- Autodesconexión adaptada al nivel de cocción
- Bloqueo infantil de seguridad
- Protección sobrecalentamiento automático
- Acabado cristal cerámico negro
- Medidas de encastre 270x490 mm

DIMENSIONES (mm)

ALTO	ANCHO	FONDO
50	290	520

CÓDIGO EAN  
8.436.545.163.658



# Placas

## AEC1301FJ

ENCIMERA CRISTAL GAS

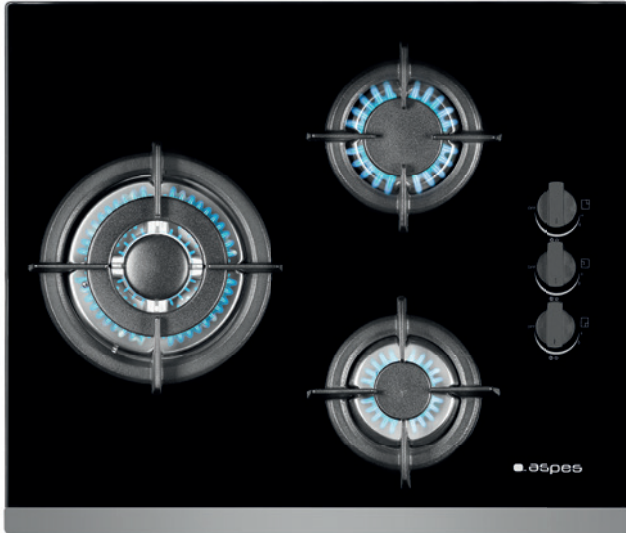

- Encimera de gas con 3 zonas de cocción
- Quemador Wok con 3,40 kW de potencia
- Control electrónico con ignición automática
- Tipo de gas instalado Butano
- Kit conversión gas natural incluido
- Seguridad integrada FFD
- Bandeja recoge agua
- Acabado cristal templado negro
- Perfil delantero metálico de protección
- Parrillas independientes de forja
- Medidas de encastre 552x470 mm

### DIMENSIONES (mm )

ALTO	ANCHO	FONDO
100	600	510

CÓDIGO EAN  
8.436.545.163.665

## AEI1401X

ENCIMERA GAS INOXIDABLE



- Encimera de gas con 4 zonas de cocción
- Control electrónico con ignición automática
- Tipo de gas instalado Butano
- Kit conversión gas natural incluido
- Seguridad integrada FFD
- Acabado inox
- Parrillas esmaltadas
- Medidas de encastre 552x470 mm

### DIMENSIONES (mm )

ALTO	ANCHO	FONDO
90	580	500

CÓDIGO EAN  
8.436.545.163.672



# AEG3F

ENCIMERA GAS



- Encimera de gas con 3 zonas de cocción
- Quemador Wok con 3,40 kW de potencia
- Control electrónico con ignición automática
- Tipo de gas instalado Butano
- Kit conversión gas natural incluido
- Seguridad integrada FFD
- Acabado inox
- Perfil delantero metálico de protección
- Parrillas de forja
- Medidas de encastre 552x470 mm



BUTANO



KIT GAS CIUDAD



SEGURIDAD FFD



DIMENSIONES (mm )

ALTO	ANCHO	FONDO
90	580	500

CÓDIGO EAN  
8.436.545.226.162

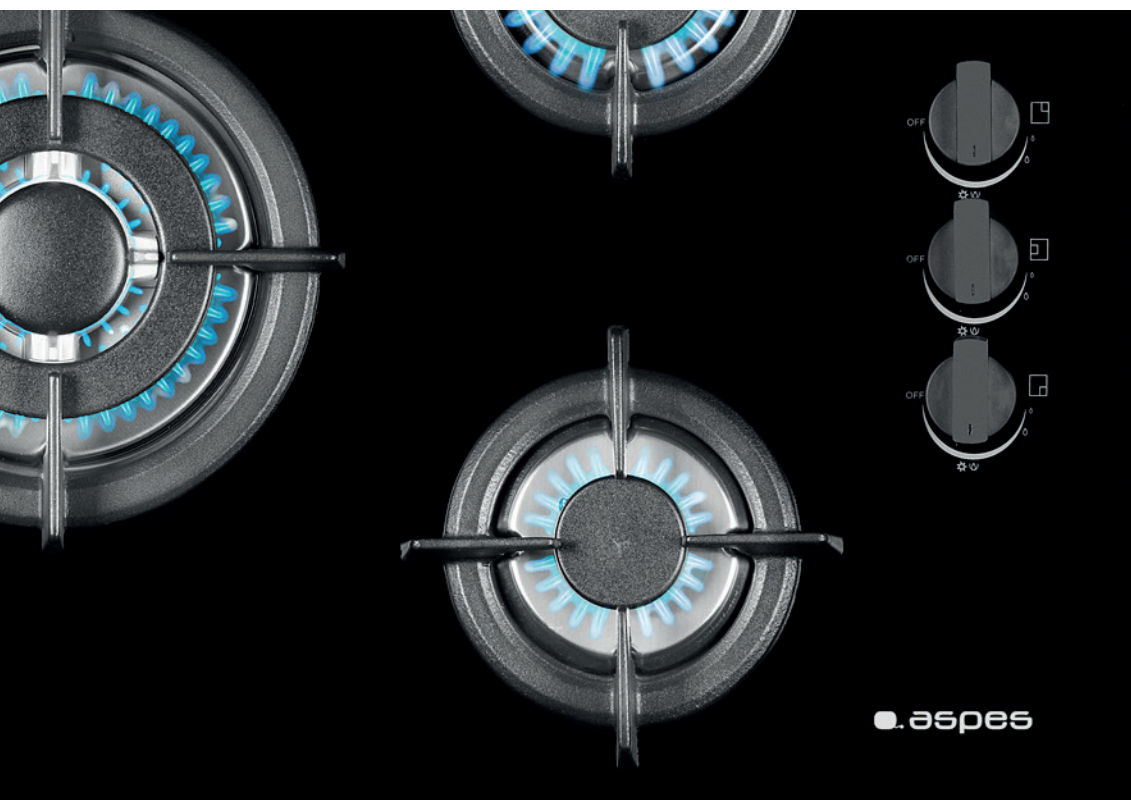

# Campanas Extractoras

## Una campana para cada espacio

Encuentra la campana que mejor se adapte a tu cocina. En Aspes contamos con campanas inclinadas, tipo "T", piramidales y telescópicas. Sea cuál sea tu elección, en nuestra gama de campanas encontrarás la tuya.



## Fuera humos

La cocina es un espacio que se adapta a las necesidades de cada uno y en Aspes encontrarás la campana ideal que se adapte a la tuya.

Lo idóneo es renovar el aire de los **m<sup>3</sup>** de la cocina **10** veces en una hora.

Desde Aspes te recomendamos que para la mejor elección de tu campana realices esta sencilla operación:

$$\text{m}^3 \text{ de tu cocina} \times 10 = \text{m}^3/\text{h}$$

**800**  
m<sup>3</sup>/h

ASPIRACIÓN M<sup>3</sup>/H



NIVELES DE POTENCIA



Todas nuestras campanas llevan integradas luces LED, permitiendo una visión perfecta con un mínimo consumo.



## ACI1960N / ACI1960B

CAMPANA INCLINADA 90CM



**A++**



600  
m<sup>3</sup>/h



90cm

- Clasificación energética A++
- Potencia de aspiración 600m<sup>3</sup>/h
- 3 niveles de potencia
- Control táctil
- Filtros de aluminio
- Luz LED
- Acabado cristal templado negro o blanco y detalles inox

DIMENSIONES (mm)

ALTO	ANCHO	FONDO
760-1140	897	403

NEGRA · CÓDIGO EAN  
8.436.545.200.971

BLANCA · CÓDIGO EAN  
8.436.545.200.964

## ACI1660N / ACI1660B

CAMPANA INCLINADA 60CM



**A++**



600  
m<sup>3</sup>/h



60cm

- Clasificación energética A++
- Potencia de aspiración 600 m<sup>3</sup>/h
- 3 niveles de potencia
- Control táctil
- Filtros de aluminio
- Luz LED
- Acabado cristal templado negro o blanco y detalles inox

DIMENSIONES (mm)

ALTO	ANCHO	FONDO
760-1050	597	403

NEGRA · CÓDIGO EAN  
8.436.545.200.940

BLANCA · CÓDIGO EAN  
8.436.545.200.933

# Campanas Extractoras

## ACE648X

CAMPANA TELESCÓPICA 60CM



## ACT1980/ ACT1780/ ACT1680

CAMPANA TIPO "T" INVERTIDA  
90 CM / 70 CM / 60 CM



**D**



**400**  
m<sup>3</sup>/h



60cm

- Clasificación energética D
- Potencia de aspiración 400 m<sup>3</sup>/h
- 2 niveles de potencia
- Control electrónico
- Filtros de aluminio
- Luz LED
- Acabado inox

DIMENSIONES (mm)

ALTO	ANCHO	FONDO
176	595	300-420

**CÓDIGO EAN**  
8.436.545.203.613

.....

**A**



**800**  
m<sup>3</sup>/h



- Clasificación energética A
- Potencia de aspiración 800 m<sup>3</sup>/h
- 4 niveles de potencia
- Control Touch Display LED
- Filtros de aluminio
- Luz LED
- Acabado frontal cristal negro y estructura inox

DIMENSIONES (mm)

ALTO	ANCHO	FONDO
485-820	898	500
485-820	698	500
485-820	598	500

**90 cm · CÓDIGO EAN**  
8.436.545.200.889

**70 cm · CÓDIGO EAN**  
8.436.545.200.872

**60 cm · CÓDIGO EAN**  
8.436.545.200.865

.....



# Campanas Extractoras

## ACT1901X

CAMPANA TIPO "T" INVERTIDA 90CM



## ACT2901X

CAMPANA TIPO "T" INVERTIDA 90CM



C



650  
m<sup>3</sup>/h

90cm



D



650  
m<sup>3</sup>/h

90cm



- Clasificación energética C
- Potencia de aspiración 650 m<sup>3</sup>/h
- 3 niveles de potencia
- Control electrónico
- Filtros de aluminio
- Luz LED
- Acabado inox

- Clasificación energética D
- Potencia de aspiración 650 m<sup>3</sup>/h
- 3 niveles de potencia
- Control electrónico
- Filtros de aluminio
- Luz LED
- Acabado inox

DIMENSIONES (mm)

ALTO	ANCHO	FONDO
425-760	900	500

CÓDIGO EAN  
8.436.545.163.856

DIMENSIONES (mm)

ALTO	ANCHO	FONDO
565-865	900	500

CÓDIGO EAN  
8.436.545.225.035

## ACT1601X

CAMPANA TIPO "T" INVERTIDA 60CM



**C**



650  
m<sup>3</sup>/h

60cm



- Clasificación energética C
- Potencia de aspiración 650 m<sup>3</sup>/h
- 3 niveles de potencia
- Control electrónico
- Filtros de aluminio
- Luz LED
- Acabado inox

DIMENSIONES (mm)

ALTO	ANCHO	FONDO
425-760	600	500

CÓDIGO EAN  
8.436.545.163.849

## ACT2601X

CAMPANA TIPO "T" INVERTIDA 60CM



**D**



650  
m<sup>3</sup>/h

60cm



- Clasificación energética D
- Potencia de aspiración 650 m<sup>3</sup>/h
- 3 niveles de potencia
- Control electrónico
- Filtros de aluminio
- Luz LED
- Acabado inox

DIMENSIONES (mm)

ALTO	ANCHO	FONDO
565-845	600	500

CÓDIGO EAN  
8.436.545.225.028

# Campanas Extractoras

## ACP1900X



CAMPANA PIRAMIDAL 90CM





## ACP2900X



CAMPANA PIRAMIDAL 90CM





**B**  **520**  
m<sup>3</sup>/h 

- Clasificación energética B
- Potencia de aspiración 520 m<sup>3</sup>/h
- 3 niveles de potencia
- Control electrónico
- Filtros de aluminio
- Luz LED
- Acabado inox

**D**  **520**  
m<sup>3</sup>/h 

- Clasificación energética D
- Potencia de aspiración 520 m<sup>3</sup>/h
- 3 niveles de potencia
- Control electrónico
- Filtros de aluminio
- Luz LED
- Acabado inox

DIMENSIONES (mm)

ALTO	ANCHO	FONDO
610-850	900	448

CÓDIGO EAN  
8.436.545.163.832

DIMENSIONES (mm)

ALTO	ANCHO	FONDO
900	900	450

CÓDIGO EAN  
8.436.545.225.004



## ACP1600X

CAMPANA PIRAMIDAL 60CM



**B** **520**  $\text{m}^3/\text{h}$

- Clasificación energética B
- Potencia de aspiración 520  $\text{m}^3/\text{h}$
- 3 niveles de potencia
- Control electrónico
- Filtros de aluminio
- Luz LED
- Acabado inox

.....

DIMENSIONES (mm)

ALTO	ANCHO	FONDO
610-850	600	448

.....

CÓDIGO EAN  
8.436.545.163.825

## ACP2600X

CAMPANA PIRAMIDAL 60CM



**D** **520**  $\text{m}^3/\text{h}$

- Clasificación energética D
- Potencia de aspiración 520  $\text{m}^3/\text{h}$
- 3 niveles de potencia
- Control electrónico
- Filtros de aluminio
- Luz LED
- Acabado inox

.....

DIMENSIONES (mm)

ALTO	ANCHO	FONDO
640-890	600	450

.....

CÓDIGO EAN  
8.436.545.224.991

## Versatilidad en casa

Una cocina de libre instalación proporciona libertad a la hora de elegir dónde se quiere ubicar, ya que existe la opción de colocarla de manera independiente o integrarla en la cocina. Los modelos con portabombonas resuelven el problema del espacio en muchos ambientes.



## Mayor espacio para cocinar

Los modelos de 90cm disponen de hasta 5 quemadores para utilizar según las necesidades. Destacando el quemador Wok por su rapidez y eficacia en la elaboración de los platos gracias a su triple llama.



## Cocinar a gas con total seguridad

Gracias al sistema de seguridad FFD que incorporan nuestros modelos de cocción, nunca ha sido tan seguro cocinar con gas.

El Sistema de seguridad FFD cierra el paso del gas en caso de detectar ausencia de llama.



## Diseño cuidado y práctico

Las cocinas Aspes te sorprenderán por su nivel de detalle. Disponibles en blanco o con acabado inox, incluyen un compartimento para almacenar la bombona de butano, doble toma de gas a ambos lados y tapa de cristal desmontable.

## ACOP1560X

COCINA GAS 90CM LIBRE INSTALACIÓN



60L



- Encimera de gas con 5 zonas de cocción
- Quemador Wok
- Parrillas esmaltadas
- Capacidad horno 60 litros
- 2 modos de funcionamiento: calentamiento inferior o superior
- Control electrónico
- Tipo de gas instalado Butano
- Seguridad integrada FFD
- Doble toma de gas, una a cada lado de la cocina
- Acabado inox
- Tapadera abatible de cristal templado
- Compartimento portabombona
- Faldón abatible de almacenaje

### DIMENSIONES (mm )

ALTO	ANCHO	FONDO
885	900	545

CÓDIGO EAN  
8.436.545.164.037

## ACOP1560B

COCINA GAS 90CM LIBRE INSTALACIÓN



60L



- Encimera de gas con 5 zonas de cocción
- Quemador Wok
- Parrillas esmaltadas
- Capacidad horno 60 litros
- 2 modos de funcionamiento: calentamiento inferior o superior
- Control electrónico
- Tipo de gas instalado Butano
- Seguridad integrada FFD
- Doble toma de gas, una a cada lado de la cocina
- Acabado blanco esmaltado
- Tapadera abatible de cristal templado
- Compartimento portabombona
- Faldón abatible de almacenaje

### DIMENSIONES (mm )

ALTO	ANCHO	FONDO
885	900	545

CÓDIGO EAN  
8.436.545.163.993

## ACOP1460X2

COCINA GAS 90CM LIBRE INSTALACIÓN



60L



- Encimera de gas con 4 zonas de cocción
- Dos quemadores Wok
- Parrillas esmaltadas
- Capacidad horno 60 litros
- 2 modos de funcionamiento: calentamiento inferior o superior
- Control electrónico
- Tipo de gas instalado Butano
- Seguridad integrada FFD
- Doble toma de gas, una a cada lado de la cocina
- Acabado inox
- Tapadera abatible de cristal templado
- Compartimento portabombona
- Faldón abatible de almacenaje

### DIMENSIONES (mm)

ALTO	ANCHO	FONDO
880	895	540

CÓDIGO EAN  
8.436.545.164.686

## ACOP1460B2

COCINA GAS 90CM LIBRE INSTALACIÓN



60L



- Encimera de gas con 4 zonas de cocción
- Dos quemadores Wok
- Parrillas esmaltadas
- Capacidad horno 60 litros
- 2 modos de funcionamiento: calentamiento inferior o superior
- Control electrónico
- Tipo de gas instalado Butano
- Seguridad integrada FFD
- Doble toma de gas, una a cada lado de la cocina
- Acabado blanco esmaltado
- Tapadera abatible de cristal templado
- Compartimento portabombona
- Faldón abatible de almacenaje

### DIMENSIONES (mm)

ALTO	ANCHO	FONDO
880	895	540

CÓDIGO EAN  
8.436.545.164.679

## ACM1404B

COCINA GAS 50CM LIBRE INSTALACIÓN



55L



50cm

- Encimera de gas con 4 zonas de cocción
- Parrillas esmaltadas
- Capacidad horno 55 litros
- 2 modos de funcionamiento: calentamiento inferior o superior
- Control electrónico
- Tipo de gas instalado Butano
- Kit conversión gas natural incluido
- Seguridad integrada FFD
- Una toma de gas a la derecha
- Acabado blanco esmaltado
- Tapadera abatible metálica

### DIMENSIONES (mm)

ALTO	ANCHO	FONDO
850	500	565

CÓDIGO EAN  
8.436.545.163.757

## ACHB1301

COCINA GAS 50CM LIBRE INSTALACIÓN



50cm



- Encimera de gas con 3 zonas de cocción
- Quemador Wok
- Parrillas esmaltadas
- Control electrónico
- Tipo de gas instalado Butano
- Kit conversión gas natural incluido
- Seguridad integrada FFD
- Una toma de gas a la derecha
- Acabado blanco esmaltado
- Compartimento portabombona
- Tapadera abatible metálica

### DIMENSIONES (mm)

ALTO	ANCHO	FONDO
830	498	547

CÓDIGO EAN  
8.436.545.204.184

# Microondas

## Múltiples opciones

Cocinar con el microondas es una práctica cada vez más habitual, ya que es un método rápido y práctico para platos ya cocinados.

En Aspes hay una gran variedad de modelos: capacidades desde los 20 a los 23 litros; con o sin grill; en acabados inoxidable o cristal; y de integración o libre instalación. ¿Cuál será el tuyo?



## Función Grill

El grill permite gratinar gracias a una resistencia ubicada en la parte superior del microondas. Se puede utilizar de manera aislada o combinándolo con la función de microondas.



## Descongelación

Esta función permite descongelar alimentos de forma segura. Algunos modelos, indicando el peso de los alimentos que se quieren descongelar calculan la potencia y el tiempo necesario.



## Auto Cooking

Los modelos digitales cuentan con la opción Menú automático que aporta facilidad y rapidez, ya que están configurados con los ajustes óptimos de cocinado para cada tipo de alimento.

## Las ventajas de un microondas con base cerámica

Este tipo de microondas nos permite cocinar en una mayor superficie. Dado que no tenemos que adaptarnos al diámetro del plato interior, podemos utilizar recipientes de mayores dimensiones.

La limpieza del microondas es aún más sencilla. Gracias a su superficie lisa cerámica es muy cómodo y fácil de limpiar, ya que en el interior no hay ningún componente o pieza.

Su base cerámica reparte el calor de forma homogénea por toda la superficie, por lo que todos tus alimentos se calentarán, cocinarán o descongelarán de forma uniforme tanto en el exterior como en el interior, obteniendo recetas perfectamente cocinadas.

# AMW123PC

MICROONDAS CERÁMICO LIBRE INSTALACIÓN



- Capacidad 23 litros
- Potencia 900 W
- Control electrónico
- Temporizador digital
- 13 programas de cocción: 11 niveles de potencia, Grill y 2 programas de cocina combinada
- Botón cocinado express 30"
- Menú automático
- Descongelación rápida y automática
- Bloqueo infantil de seguridad
- Base cerámica, sin plato giratorio
- Acabado exterior inox galvanizado
- Cavity interior acero inoxidable

DIMENSIONES (mm)

ALTO	ANCHO	FONDO
287	490	410

CÓDIGO EAN  
8.436.545.163.597

# Microondas

## AMW120BEG

MICROONDAS LIBRE INSTALACIÓN



20L

700W



- Capacidad 20 litros
- Potencia 700 W
- Control y temporizador electrónico
- 9 programas de cocción: 5 niveles de potencia, Grill y 3 programas de cocina combinada
- Descongelación por peso
- Señal "fin de cocción"
- Plato giratorio Ø255 mm
- Acabado exterior blanco
- Cavity interior gris esmaltado

### DIMENSIONES (mm)

ALTO	ANCHO	FONDO
259	440	335

CÓDIGO EAN  
8.436.545.224.441

## AMW120GXD

MICROONDAS LIBRE INSTALACIÓN



20L



700W



- Capacidad 20 litros
- Potencia 700 W
- Control electrónico
- Temporizador digital
- 8 programas de cocción: 5 niveles de potencia, Grill y 2 programas de cocina combinada
- Botón cocinado express 30"
- Menú automático
- Descongelación por tiempo y por peso
- Bloqueo infantil de seguridad
- Plato giratorio Ø255 mm
- Acabado exterior inox
- Cavity interior gris esmaltado

### DIMENSIONES (mm)

ALTO	ANCHO	FONDO
258	440	323

CÓDIGO EAN  
8.436.545.163.580



## AMW120G

MICROONDAS LIBRE INSTALACIÓN



20L



700W



- Capacidad 20 litros
- Potencia 700 W
- Control y temporizador electrónico
- 9 programas de cocción: 5 niveles de potencia, Grill y 3 programas de cocina combinada
- Descongelación
- Plato giratorio  $\varnothing$ 255 mm
- Acabado exterior blanco esmaltado
- Cavity interior blanco esmaltado

DIMENSIONES (mm)

ALTO	ANCHO	FONDO
258	440	339

CÓDIGO EAN  
8.436.545.163.573

## AMW120BE

MICROONDAS LIBRE INSTALACIÓN



20L



700W



- Capacidad 20 litros
- Potencia 700 W
- Control y temporizador electrónico
- 5 niveles de potencia
- Descongelación
- Señal "fin de cocción"
- Plato giratorio  $\varnothing$ 255 mm
- Acabado exterior blanco efecto espejo
- Cavity interior gris esmaltado

DIMENSIONES (mm)

ALTO	ANCHO	FONDO
259	440	335

CÓDIGO EAN  
8.436.545.224.434

## AMW120B

MICROONDAS LIBRE INSTALACIÓN



20L



700W



- Capacidad 20 litros
- Potencia 700 W
- Control y temporizador electrónico
- 5 niveles de potencia
- Descongelación
- Plato giratorio  $\varnothing$ 255 mm
- Acabado exterior blanco esmaltado
- Cavity interior blanco esmaltado

DIMENSIONES (mm)

ALTO	ANCHO	FONDO
258	440	339

CÓDIGO EAN  
8.436.545.163.566

# Microondas

## AMWI1500CB

MICROONDAS INTEGRACIÓN



## AMWI1500X

MICROONDAS INTEGRACIÓN



20L



800W



20L



800W



- Capacidad 20 litros
- Potencia 800 W
- Control electrónico
- Temporizador digital
- 8 programas de cocción: 5 niveles de potencia, Grill y 2 programas de cocina combinada
- Botón cocinado express 30"
- Menú automático
- Descongelación por tiempo y por peso
- Bloqueo infantil de seguridad
- Plato giratorio Ø245 mm
- Acabado exterior cristal templado blanco
- Cavity interior acero inoxidable

- Capacidad 20 litros
- Potencia 800 W
- Control electrónico
- Temporizador digital
- 8 programas de cocción: 5 niveles de potencia, Grill y 2 programas de cocina combinada
- Botón cocinado express 30"
- Menú automático
- Descongelación por tiempo y por peso
- Bloqueo infantil de seguridad
- Plato giratorio Ø245 mm
- Acabado exterior inox
- Cavity interior acero inoxidable

DIMENSIONES (mm)

ALTO	ANCHO	FONDO
388	595	361

CÓDIGO EAN  
8.436.545.163.610

DIMENSIONES (mm)

ALTO	ANCHO	FONDO
388	595	361

CÓDIGO EAN  
8.436.545.163.603



# Hornos



Modelo	AHE1400VP	AHE1400PI	AHE1300B	AHE1300X	AHE1200CB	AHE116XD
Código EAN	8.436.545.164.464	8.436.545.164.693	8.436.545.203.620	8.436.545.203.637	8.436.545.163.726	8.436.545.163.719
Descripción	Horno a vapor 60cm	Horno pirolítico 60cm	Horno eléctrico 60cm	Horno eléctrico 60cm	Horno eléctrico 60cm	Horno eléctrico 60cm
<b>CARACTERÍSTICAS</b>						
Estética	Cristal negro e inox	Cristal negro e inox	Cristal blanco e inox	Inox y cristal negro	Cristal blanco e inox	Inox y cristal negro
Capacidad	78 L	68 L	75 L	75 L	69 L	69 L
Eficiencia energética	A	A	A	A	A	A
Sistema de control	Display TFT LCD 4,3"	Display LED táctil	Display LED táctil	Display LED táctil	Display LED táctil	Display LED táctil
Tipo de mandos	Joystick	-	Push & Pull	Push & Pull	Estándar	Estándar
Nº programas de cocción	12	8	10	10	10	10
Iluminación interior	Halógena	Halógena	Halógena	Halógena	Halógena	Halógena
Cavidad interior	Esmaltada	Esmaltada	Esmaltada	Esmaltada	Esmaltada	Esmaltada
Soporte metálico	Sí	Sí	Sí	Sí	Sí	Sí
Guías telescópicas	1 par	1 par	1 par	1 par	1 par	1 par
Guías telescópicas ajustables	Sí	Sí	Sí	Sí	Sí	Sí
Cristal en puerta	Doble y extraíble	Doble y extraíble	Doble y extraíble	Doble y extraíble	Doble y extraíble	Doble y extraíble
<b>PROGRAMAS DE COCCIÓN</b>						
3D (arriba+abajo+turbo)	Sí	-	-	-	-	-
Arriba	-	-	-	-	-	-
Abajo	-	-	-	-	-	-
Arriba + abajo	Sí	Sí	Sí	Sí	Sí	Sí
Arriba + abajo + ventilador	Sí	Sí	Sí	Sí	Sí	Sí
Cocción al vapor	Sí	-	-	-	-	-
Descongelar	Sí	Sí	Sí	Sí	Sí	Sí
Doble grill	Sí	Sí	Sí	Sí	Sí	Sí
Doble grill + ventilador	Sí	Sí	Sí	Sí	Sí	Sí
Grill	Sí	Sí	Sí	Sí	Sí	Sí
Limpieza de vapor	Sí	-	Sí	Sí	Sí	Sí
Limpieza pirolítica	-	Sí	-	-	-	-
Luz	Sí	Sí	Sí	Sí	Sí	Sí
Turbo ventilador	Sí	Sí	Sí	Sí	Sí	Sí
Pizza (abajo + turbo)	Sí	-	Sí	Sí	Sí	Sí
<b>FUNCIONES</b>						
Cortina de aire	Sí	Sí	Sí	Sí	-	-
Bloqueo display	Sí	Sí	Sí	Sí	Sí	Sí
Inyección vapor automática	Sí	-	-	-	-	-
Inyección vapor manual (3 niveles)	Sí	-	-	-	-	-
Menú Auto Cooking	Sí	-	-	-	-	-
Potenciador - Booster	Sí	Sí	-	-	-	-
Señal "fin de cocción"	Sí	Sí	Sí	Sí	Sí	Sí
Stop&Go	Sí	Sí	-	-	-	-
Temporizador automático	-	-	Sí	Sí	Sí	Sí
Ventilador enfriamiento	Sí	Sí	Sí	Sí	Sí	Sí
<b>ACCESORIOS</b>						
Bandeja estándar	Sí	Sí	Sí	Sí	Sí	Sí
Bandeja profunda	Sí	Sí	Sí	Sí	-	-
Rejilla metálica	Sí	Sí	Sí	Sí	-	-
<b>RENDIMIENTO</b>						
Consumo de energía convencional	0,93 kWh/ciclo	0,87 kWh/ciclo	0,93 kWh/ciclo	0,93 kWh/ciclo	0,87 kWh/ciclo	0,87 kWh/ciclo
Consumo de energía ventilación	0,83 kWh/ciclo	0,79 kWh/ciclo	0,83 kWh/ciclo	0,83 kWh/ciclo	0,79 kWh/ciclo	0,79 kWh/ciclo
Potencia	1200 W	1200 W	1200 W	1200 W	1200 W	1200 W
Potencia resistencia superior	1100 W	1100 W	1100 W	1100 W	1100 W	1100 W
Potencia resistencia inferior	1400 W	1400 W	1400 W	1400 W	1400 W	1400 W
Potencia Grill	3100 W	2700 W	3100 W	3100 W	3100 W	3100 W
Potencia iluminación	25 W	25 W	25 W	25 W	25 W	25 W
<b>DIMENSIONES Y PESOS</b>						
Dimensiones	595 x 595 x 575 mm	595 x 595 x 575 mm	595 x 595 x 575 mm	595 x 595 x 575 mm	595 x 595 x 575 mm	595 x 595 x 575 mm
Profundidad del tirador	45 mm	45 mm	45 mm	45 mm	45 mm	45 mm
Dimensiones de encastre	590/600 x 560/580 x 555 mm	600 x 560 x 555 mm	590/600 x 560/580 x 555 mm	590/600 x 560/580 x 555 mm	590/600 x 560/580 x 555 mm	590/600 x 560/580 x 555 mm
Peso neto	31 kg	36,30 kg	36 kg	36 kg	29,80 kg	29,80 kg
Peso bruto	33,40 kg	38,40 kg	38,20 kg	38,20 kg	31,40 kg	31,40 kg



Modelo	AHEI114X	AHEI100X	AHEI110B	AHEI459N	AHEI459B	AHEI459X
Código EAN	8.436.545.163.702	8.436.545.163.696	8.436.545.163.696	8.436.545.200.841	8.436.545.200.858	8.436.545.200.834
Descripción	Horno eléctrico 60cm	Horno eléctrico 60cm	Horno eléctrico 60cm	Horno eléctrico 45cm	Horno eléctrico 45cm	Horno eléctrico 45cm
<b>CARACTERÍSTICAS</b>						
Estética	Inox y cristal negro	Inox y cristal negro	Cristal blanco e inox	Cristal negro e inox	Cristal blanco e inox	Inox y cristal negro
Capacidad	69 L	76 L	76 L	50 L	50 L	50 L
Eficiencia energética	A	A	A	A	A	A
Sistema de control	Display LED manual	Electrónico	Electrónico	Display LED táctil	Display LED táctil	Display LED táctil
Tipo de mandos	Estándar	Estándar	Estándar	Estándar	Estándar	Estándar
Nº programas de cocción	6	3	3	9	9	9
Iluminación interior	Halógena	Halógena	Halógena	Halógena	Halógena	Halógena
Cavidad interior	Esmaltada	Esmaltada	Esmaltada	Esmaltada	Esmaltada	Esmaltada
Soporte metálico	Sí	-	-	Sí	Sí	Sí
Guías telescópicas	-	-	-	-	-	-
Guías telescópicas ajustables	-	-	-	-	-	-
Cristal en puerta	Doble y extraíble	Doble y extraíble	Doble y extraíble	Doble y extraíble	Doble y extraíble	Doble y extraíble
<b>PROGRAMAS DE COCCIÓN</b>						
3D (arriba+abajo+turbo)	-	-	-	-	-	-
Arriba	-	Sí	Sí	-	-	-
Abajo	-	Sí	Sí	-	-	-
Arriba + abajo	Sí	Sí	Sí	Sí	Sí	Sí
Arriba + abajo + ventilador	Sí	-	-	Sí	Sí	Sí
Cocción al vapor	-	-	-	-	-	-
Descongelar	Sí	-	-	Sí	Sí	Sí
Doble grill	-	-	-	Sí	Sí	Sí
Doble grill + ventilador	-	-	-	Sí	Sí	Sí
Grill	-	-	-	Sí	Sí	Sí
Limpieza de vapor	-	-	-	-	-	-
Limpieza pirolítica	-	-	-	-	-	-
Luz	Sí	Sí	Sí	Sí	Sí	Sí
Turbo ventilador	Sí	-	-	Sí	Sí	Sí
Pizza (abajo + turbo)	Sí	-	-	Sí	Sí	Sí
<b>FUNCIONES</b>						
Cortina de aire	-	-	-	-	-	-
Bloqueo display	-	-	-	Sí	Sí	Sí
Inyección vapor automática	-	-	-	-	-	-
Inyección vapor manual (3 niveles)	-	-	-	-	-	-
Menú Auto Cooking	-	-	-	-	-	-
Potenciador - Booster	-	-	-	-	-	-
Señal "fin de cocción"	Sí	Sí	Sí	Sí	Sí	Sí
Stop&Go	-	-	-	-	-	-
Temporizador automático	Sí	-	-	Sí	Sí	Sí
Ventilador enfriamiento	Sí	-	-	Sí	Sí	Sí
<b>ACCESORIOS</b>						
Bandeja estándar	Sí	Sí	Sí	-	-	-
Bandeja profunda	-	-	-	Sí	Sí	Sí
Rejilla metálica	Sí	Sí	Sí	Sí	Sí	Sí
<b>RENDIMIENTO</b>						
Consumo de energía convencional	0,87 kWh/ciclo	0,82 kWh/ciclo	0,82 kWh/ciclo	0,79 kWh/ciclo	0,79 kWh/ciclo	0,79 kWh/ciclo
Consumo de energía ventilación	0,79 kWh/ciclo	-	-	0,72 kWh/ciclo	0,72 kWh/ciclo	0,72 kWh/ciclo
Potencia	1200 W	1200 W	1200 W	1200 W	1200 W	1200 W
Potencia resistencia superior	1100 W	1100 W	1100 W	1100 W	1100 W	1100 W
Potencia resistencia inferior	1400 W	-	-	2000 W	2000 W	2000 W
Potencia Grill	2300 W	2300 W	2300 W	3100 W	3100 W	3100 W
Potencia iluminación	25 W	25 W	25 W	25 W	25 W	25 W
<b>DIMENSIONES Y PESOS</b>						
Dimensiones	595 x 595 x 575 mm	595 x 595 x 575 mm	595 x 595 x 575 mm	455 x 595 x 575 mm	455 x 595 x 575 mm	455 x 595 x 575 mm
Profundidad del tirador	45 mm	45 mm	45 mm	45 mm	45 mm	45 mm
Dimensiones de encastre	590/600 x 560/580 x 555 mm	590/600 x 560/580 x 555 mm	590/600 x 560/580 x 555 mm	460 x 560/580 x 555 mm	460 x 560/580 x 555 mm	460 x 560/580 x 555 mm
Peso neto	28,30 kg	26,56 kg	26,56 kg	27,86 kg	27,86 kg	27,86 kg
Peso bruto	29,60 kg	28,21 kg	28,21 kg	29,60+K61-L63 kg	29,35 kg	29,35 kg

# Inducción y Vitrocerámica



Modelo	API1400FZ	API2300I	APII300I	APV3303	APV120I	APV1200
Código EAN	8.436.545.163.634	8.436.545.203.965	8.436.545.163.627	8436545224946.	8.436.545.203.644	8.436.545.163.658
Descripción	Placa de inducción 60cm	Placa de inducción 60cm	Placa de inducción 60cm	Placa vitrocerámica 60cm	Placa vitrocerámica 30cm	Placa vitrocerámica 30cm
<b>CARACTERÍSTICAS</b>						
Estética	Cristal Negro	Cristal Negro	Cristal Negro	Cristal Negro	Cristal Negro	Negro
Zonas de cocción	4	3	3	3	2	2
Flexizone	2	-	-	-	-	-
Doble/Triple corona	-	-	Doble Corona	Doble Corona	-	-
Sistema de control	Slider Táctil	Táctil	Táctil	Táctil	Táctil	Táctil
Niveles de cocción	9	9	9	9	9	9
<b>FUNCIONES</b>						
Booster	-	Sí	Sí	-	-	-
Keep Warm	-	-	Sí	-	-	-
Stop&Go	-	Sí	-	-	-	-
Temporizador	-	99 min	99 min	99 min	99 min	99 min
Auto-desconexión	-	120-480 min	120 min	1,5 - 6h	120-480 min	120 min
Detector de recipientes	Sí	Sí	Sí	-	-	-
Bloqueo	Sí	Sí	Sí	Sí	Sí	Sí
Indicador calor residual	Sí	Sí	Sí	Sí	Sí	H
<b>RENDIMIENTO</b>						
Potencia total	7,20 kW	7,20 kW	7,20 kW	5,70 kW	3 kW	3 kW
Potencia por zonas	Zonas indiv.: 1,80 / 2,10 kW Flexizone 3 / 3,60 kW	Z1: 1,20 / 1,50 kW Z2: 1,80 / 2,20 kW Z3: 2,50 / 3,60 kW	Z1: 1,20 / 1,50 kW Z2: 1,80 / 2,10 kW Z3: 3 / 3,60 kW	Z1: 1,20 kW Z2: 1,80 kW Z3: 1,80 / 2,70 kW	Z1: 1,20 kW Z2: 1,80 kW	Z1: 1,20 kW Z2: 1,80 kW
<b>DIMENSIONES Y PESOS</b>						
Dimensiones	60 x 590 x 520 mm	62 x 590 x 520 mm	60 x 590 x 520 mm	48 x 590 x 520 mm	50 x 290 x 520 mm	50 x 290 x 520 mm
Dimensiones de encastre	560 x 490 mm	560 x 490 mm	560 x 490 mm	560 x 490 mm	270 x 490 mm	270 x 490 mm
Dimensiones de las zonas	Zonas indiv. : 200 x 200 mm Flexizone : 200 x 400 mm	Z1: ø160 mm Z2: ø180 mm Z3: ø280 mm	Z1: ø160 mm Z2: ø180 mm Z3: ø180 / ø280 mm	Z1: ø145 mm Z2: ø180 mm Z3: ø290 mm	Z1: ø165 mm Z2: ø200 mm	Z1: ø165 mm Z2: ø200 mm
Peso neto	11 kg	7,90 kg	8,20 kg	7,50 kg	4,10 kg	4,80 kg
Peso bruto	13 kg	8,80 kg	10 kg	8,10 kg	4,90 kg	5,50 kg

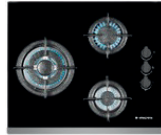

Modelo	AEC1301FJ	AEI1401X	AEG3F
Código EAN	8.436.545.163.665	8.436.545.163.672	8.436.545.226.162
Descripción	Encimera Cristal Gas 60cm	Encimera de Gas 60cm	Encimera de Gas 60cm
<b>CARACTERÍSTICAS</b>			
Estética	Cristal negro	Inox	Inox
Tipo de parrillas	Forjadas	Esmaltadas	Forjadas
Nº quemadores	3	4	3
Quegador Wok	1	-	1
Tipo de gas	Butano	Butano	Butano
Kit de conversión	Sí	Sí	Sí
Sistema de control	Electrónico	Electrónico	Electrónico
Ignición automática	Sí	Sí	Sí
Seguridad FFD	Sí	Sí	Sí
Bandeja recoge agua	Sí	-	-
<b>RENDIMIENTO</b>			
Potencia total	6,18 kW	7,06 kW	6,18 kW
Potencia de los quemadores	Q1: 0,90 kW / Q2: 1,88 kW / Q3: 3,40 kW	Q1: 0,90 kW / Q2: 1,88 kW / Q3: 1,88 kW / Q4: 2,40 kW	/ Q1: 0,90 kW / Q2: 1,88 kW / Q3: 3,40 kW
<b>DIMENSIONES Y PESOS</b>			
Dimensiones	100 x 600 x 510 mm	90 x 580 x 500 mm	90 x 580 x 500 mm
Dimensiones de encastre	552 x 470 mm	552 x 470 mm	552 x 470 mm
Dimensiones de los quemadores	Q1: ø50 mm / Q2: ø70 mm Q3: ø120 mm	Q1: ø50 mm / Q2: ø70 mm Q3: ø70 mm / Q4: ø100 mm	Q1: ø50 mm / Q2: ø70 mm Q3: ø120 mm
Peso neto	11 kg	6,20 kg	8,50 kg
Peso bruto	12,50 kg	8,20 kg	10,10 kg

# Campanas



Modelo	ACI1960B	ACI1960N	ACI1660N	ACI1660N
Código EAN	8.436.545.200.964	8.436.545.200.971	8.436.545.200.933	8.436.545.200.940
Descripción	Campana decorativa 90cm	Campana decorativa 90cm	Campana Decorativa 60cm	Campana Decorativa 60cm
<b>CARACTERÍSTICAS</b>				
Estética	Cristal Blanco e inox	Cristal Negro e inox	Cristal Blanco e inox	Cristal Negro e inox
Eficiencia energética	A++	A++	A++	A++
Sistema de control	Táctil	Táctil	Táctil	Táctil
Niveles de velocidad	3	3	3	3
Booster	Sí	Sí	Sí	Sí
Luz	1 x LED	1 x LED	1 x LED	1 x LED
Filtro incluido	1 x Aluminio	1 x Aluminio	1 x Aluminio	1 x Aluminio
Opción filtro carbón	Opcional	Opcional	Opcional	Opcional
<b>RENDIMIENTO</b>				
Nivel sonoro	58 dB	58 dB	58 dB	58 dB
Consumo anual de energía	17 kWh	17 kWh	17 kWh	17 kWh
Potencia	73 W	73 W	73 W	73 W
Potencia de aspiración	600 m3/h	600 m3/h	600 m3/h	600 m3/h
<b>DIMENSIONES Y PESOS</b>				
Dimensiones	760/1140 x 897 x 403 mm	760/1140 x 897 x 403 mm	760/1050 x 597 x 403 mm	760/1050 x 597 x 403 mm
Peso neto	12,50 kg	12,50 kg	10 kg	10 kg
Peso bruto	15,50 kg	15,50 kg	12,50 kg	12,50 kg



Modelo	ACE648X	ACT1980	ACT1780	ACT1680
Código EAN	8.436.545.203.613	8.436.545.200.889	8.436.545.200.872	8.436.545.200.865
Descripción	Campana Extraible 60cm	Campana tipo T 90cm	Campana tipo T 70cm	Campana tipo T 60cm
<b>CARACTERÍSTICAS</b>				
Estética	Inox	Inox y panel cristal negro	Inox y panel cristal negro	Inox y panel cristal negro
Eficiencia energética	D	A	A	A
Sistema de control	Electrónico	Táctil	Táctil	Táctil
Niveles de velocidad	2	4	4	4
Booster	-	-	-	-
Luz	2 x LED	2 x LED	2 x LED	2 x LED
Filtro incluido	2 x Aluminio	3 x Aluminio	2 x Aluminio	2 x Aluminio
Opción filtro carbón	Opcional	Opcional	Opcional	Opcional
<b>RENDIMIENTO</b>				
Nivel sonoro	63 dB	64 dB	64 dB	67 dB
Consumo anual de energía	57,7 kWh	57 kWh	57 kWh	57 kWh
Potencia	102 W	253 W	253 W	253 W
Potencia de aspiración	220 - 296 m3/h	800 m3/h	800 m3/h	800 m3/h
<b>DIMENSIONES Y PESOS</b>				
Dimensiones	176 x 595 x 300/420 mm	485/820 x 898 x 500 mm	485/820 x 698 x 500 mm	485/820 x 598 x 500 mm
Peso neto	5,20 kg	15,50 kg	12,50 kg	12,50 kg
Peso bruto	6,20 kg	20 kg	14,50 kg	14,50 kg





Modelo	ACT2901X	ACT1901X	ACT1601X	ACT2601X
Código EAN	8.436.545.225.035	8.436.545.163.856	8.436.545.163.849	8.436.545.225.028
Descripción	Campana tipo T 90cm	Campana tipo T 90cm	Campana tipo T 60cm	Campana tipo T 60cm
<b>CARACTERÍSTICAS</b>				
Estética	Inox	Inox	Inox	Inox
Eficiencia energética	D	C	C	D
Sistema de control	Electrónico	Electrónico	Electrónico	Electrónico
Niveles de velocidad	3	3	3	3
Booster	-	-	-	-
Luz	1 x LED	2 x LED	2 x LED	1 x LED
Filtro incluido	3 x Aluminio	3 x Aluminio	2 x Aluminio	2 x Aluminio
Opción filtro carbón	Opcional	Opcional	Opcional	Opcional
<b>RENDIMIENTO</b>				
Nivel sonoro	64 dB	66 dB	66 dB	64 dB
Consumo anual de energía	82 kWh	55 kWh	55 kWh	82 kWh
Potencia	145 W	108 W	108 W	145 W
Potencia de aspiración	650 m3/h	650 m3/h	650 m3/h	650 m3/h
<b>DIMENSIONES Y PESOS</b>				
Dimensiones	565/865 x 900 x 500 mm	425/760 x 900 x 500 mm	425/760 x 600 x 500 mm	565/845 x 600 x 500 mm
Peso neto	14,40 kg	13,50 kg	11,50 kg	10,90 kg
Peso bruto	19,50 kg	15,50 kg	14 kg	14,50 kg



Modelo	ACP1900X	ACP2900X	ACP2600X	ACP1600X
Código EAN	8.436.545.163.832	8.436.545.225.004	8.436.545.224.991	8.436.545.163.825
Descripción	Campana Piramidal 90cm	Campana Piramidal 90cm	Campana Piramidal 60cm	Campana Piramidal 60cm
<b>CARACTERÍSTICAS</b>				
Estética	Inox	Inox	Inox	Inox
Eficiencia energética	B	D	D	B
Sistema de control	Electrónico	Electrónico	Electrónico	Electrónico
Niveles de velocidad	3	3	3	3
Booster	-	-	-	-
Luz	1 x LED	1 x LED	1 x LED	1 x LED
Filtro incluido	3 x Aluminio	3 x Aluminio	2 x Aluminio	2 x Aluminio
Opción filtro carbón	Opcional	Opcional	Opcional	Opcional
<b>RENDIMIENTO</b>				
Nivel sonoro	67 dB	61 dB	61 dB	67 dB
Consumo anual de energía	27 kWh	63 kWh	63 kWh	27 kWh
Potencia	66,50 W	115 W	115 W	66,50 W
Potencia de aspiración	520 m3/h	520 m3/h	520 m3/h	520 m3/h
<b>DIMENSIONES Y PESOS</b>				
Dimensiones	610/850 x 900 x 450 mm	900 x 900 x 450 mm	640/890 x 600 x 450 mm	610/850 x 600 x 450 mm
Peso neto	7,40 kg	7,90 kg	6,40 kg	5,30 kg
Peso bruto	9,50 kg	10 kg	7,90 kg	6,60 kg

# Cocinas



Modelo	ACOP1560X	ACOP1560B	ACOP1460X2	ACOP1460B2	ACM1404B	ACHB1301
Código EAN	8.436.545.164.037	8.436.545.163.993	8.436.545.164.686	8.436.545.164.679	8.436.545.163.757	8.436.545.204.184
Descripción	Cocina de Gas 90cm	Cocina de Gas 90cm	Cocina de Gas 90cm	Cocina de Gas 90cm	Cocina de Gas 50 cm	Cocina de Gas 50 cm
<b>CARACTERÍSTICAS</b>						
Estética	Inox y negro	Blanco	Inox y negro	Blanco e inox	Blanco	Blanco
Sistema de control	Electrónico	Electrónico	Electrónico	Electrónico	Electrónico	Electrónico
Ignición automática	-	-	-	-	-	-
Tipo de Gas	Butano	Butano	Butano	Butano	Butano	Butano
Kit de gas ciudad	-	-	-	-	Sí	Sí
Tomas de gas	2, izquierda/derecha	2, izquierda/derecha	2, izquierda/derecha	2, izquierda/derecha	1, derecha	1, derecha
Seguridad FFD	Sí	Sí	Sí	Sí	Sí	Sí
Compartimento para bombona	Sí	Sí	Sí	Sí	Sí	Sí
Tapa	Cristal	Cristal	Cristal	Cristal	Metal esmaltado	Metal esmaltado
Patas ajustables	Sí	Sí	Sí	Sí	Sí	Sí
Faldon Ajustable	Sí	Sí	Sí	Sí	-	-
<b>ESPECIFICACIONES PLACA</b>						
Encimera	Inox	Inox	Inox	Inox	Inox	Inox
Tipo de parrillas	Esmaltadas	Esmaltadas	Esmaltadas	Esmaltadas	Esmaltadas	Esmaltadas
Zonas de cocción	5	5	4	4	4	3
Quemador Wok	Sí	Sí	Sí	Sí	-	-
<b>ESPECIFICACIONES HORNO</b>						
Capacidad	60 L	60 L	60 L	60 L	55 L	-
Nº programas	2	2	2	2	2	-
Programas de cocción	Arriba / Abajo	Arriba / Abajo	Arriba / Abajo	Arriba / Abajo	Arriba / Abajo	-
Bandeja	Sí	Sí	Sí	Sí	Sí	-
Rejilla	Sí	Sí	Sí	Sí	Sí	-
<b>DIMENSIONES Y PESOS</b>						
Dimensiones	885 x 900 x 545 mm	885 x 900 x 545 mm	880 x 895 x 540 mm	880 x 895 x 540 mm	850 x 500 x 565 mm	830 x 498 x 547 mm
Dimensiones de los quemadores	Q1: ø50 mm Q2: ø70 mm Q3: ø70 mm Q4: ø100 mm Q5: ø130 mm	Q1: ø50 mm Q2: ø70 mm Q3: ø70 mm Q4: ø100 mm Q5: ø130 mm	Q1: ø55 mm Q2: ø75 mm Q3: ø135 mm Q4: ø135 mm	Q1: ø55 mm Q2: ø75 mm Q3: ø135 mm Q4: ø135 mm	Q1: ø55 mm Q2: ø75 mm Q3: ø75 mm Q4: ø100 mm	Q1: ø75 mm Q2: ø100 mm Q3: ø131 mm
Peso neto	45 kg	45 kg	50 kg	50 kg	36,50 kg	17 kg
Peso bruto	47 kg	47 kg	53 kg	53 kg	38,50 kg	18,50 kg



Modelo	AMW123PC	AMW120GXD	AMW120BEG	AMW120G
Código EAN	8.436.545.163.597	8.436.545.163.580	8.436.545.224.441	8.436.545.163.573
Descripción	Microondas Cerámico	Microondas eléctrico	Microondas eléctrico	Microondas eléctrico
<b>CARACTERÍSTICAS</b>				
Estética	Inox Galvanizado	Color Inox	Color Inox	Blanco
Capacidad	23 L	20 L	20 L	20 L
Sistema de control	Display LED manual	Display LED manual	Electrónico	Electrónico
Tipo de temporizador	Digital	Digital	Electrónico	Electrónico
Duración del temporizador	0-95 min	0-95 min	0-35 min	0-35 min
Nº programas de cocción	14	8	9	9
Luz interior	LED	LED	LED	LED
Tipo de instalación	Libre Instalación	Libre Instalación	Libre Instalación	Libre Instalación
Abertura de puerta	Tirador	Tirador	Tirador	Botón
Cavidad interior	Acero inoxidable	Esmaltada	Esmaltada	Esmaltada
Base / Plato	Cerámico	Plato Giratorio de cristal	Plato Giratorio de cristal	Plato Giratorio de cristal
<b>PROGRAMAS DE COCCIÓN</b>				
Combi 1	Sí	Sí	Sí	Sí
Combi 2	Sí	Sí	Sí	Sí
Combi 3	-	-	Sí	Sí
Grill	Sí	Sí	Sí	Sí
Niveles de cocción (bajo-alto)	11	5	5	5
<b>FUNCIONES</b>				
Auto Descongelación	Sí	-	-	-
Bloqueo del control	Sí	Sí	-	-
Cocina multifunción	-	Sí	-	-
Descongelación por peso	-	Sí	Sí	Sí
Descongelación por tiempo	-	Sí	-	-
Descongelación rápida	Sí	-	-	-
Inicio rápido (+30")	Sí	Sí	-	-
Menú Auto Cooking	Sí	Sí	-	-
Señal fin de cocción	Sí	Sí	Sí	Sí
<b>ACCESORIOS</b>				
Soporte rejilla metálica	Sí	Sí	Sí	Sí
Tapadera de plástico	Sí	-	Sí	-
<b>Rendimiento</b>				
Potencia	900 W	700 W	700 W	700 W
Potencia Grill	1000 W	1000 W	1000 W	1000 W
<b>DIMENSIONES Y PESOS</b>				
Dimensiones	287 x 490 x 410 mm	258 x 440 x 323 mm	259 x 440 x 355 mm	258 x 440 x 339 mm
Diámetro del plato	-	ø255 mm	ø225 mm	ø255 mm
Peso neto	14 Kg	10,70 kg	10,92 kg	10,75 kg
Peso bruto	15,80 Kg	11,70 kg	11,92 kg	11,54 kg

# Microondas



Modelo	AMW120BE	AMW120B	AMW11500CB	AMW11500X
Código EAN	8.436.545.224.434	8.436.545.163.566	8.436.545.163.610	8.436.545.163.603
Descripción	Microondas eléctrico	Microondas eléctrico	Microondas de integración	Microondas de integración
<b>CARACTERÍSTICAS</b>				
Estética	Blanco, efecto espejo	Blanco esmaltado	Cristal Blanco	Acero inoxidable
Capacidad	20 L	20 L	20 L	20 L
Sistema de control	Electrónico	Electrónico	Display LED manual	Display LED manual
Tipo de temporizador	Electrónico	Electrónico	Digital	Digital
Duración del temporizador	0-35 min	0-35 min	0-95 min	0-95 min
Nº programas de cocción	5	5	8	8
Luz interior	LED	LED	LED	LED
Tipo de instalación	Libre Instalación	Libre Instalación	Integración	Integración
Abertura de puerta	Tirador	Botón	Botón	Botón
Cavidad interior	Esmaltada	Esmaltada	Acero inoxidable	Acero inoxidable
Base / Plato	Plato Giratorio de cristal	Plato Giratorio de cristal	Plato Giratorio de cristal	Plato Giratorio de cristal
<b>PROGRAMAS DE COCCIÓN</b>				
Combi 1	-	-	Sí	Sí
Combi 2	-	-	Sí	Sí
Combi 3	-	-	-	-
Grill	-	-	Sí	Sí
Niveles de cocción (bajo~alto)	5	5	5	5
<b>FUNCIONES</b>				
Auto Descongelación	-	-	-	-
Bloqueo del control	-	-	Sí	Sí
Cocina multifunción	-	-	Sí	Sí
Descongelación por peso	Sí	Sí	Sí	Sí
Descongelación por tiempo	-	-	Sí	Sí
Descongelación rápida	-	-	-	-
Inicio rápido (+30")	-	-	Sí	Sí
Menú Auto Cooking	-	-	Sí	Sí
Señal fin de cocción	Sí	Sí	Sí	Sí
<b>ACCESORIOS</b>				
Soporte rejilla metálica	-	-	-	-
Tapadera de plástico	Sí	-	-	-
<b>Rendimiento</b>				
Potencia	700 W	700 W	800 W	800 W
Potencia Grill	-	-	1000 W	1000 W
<b>DIMENSIONES Y PESOS</b>				
Dimensiones	259 x 440 x 355 mm	258 x 440 x 339 mm	388 x 595 x 361 mm	388 x 595 x 361 mm
Diámetro del plato	ø255 mm	ø255 mm	ø245 mm	ø245 mm
Peso neto	10,42 kg	10,70 kg	15 kg	15 kg
Peso bruto	11,42 kg	11,70 kg	17 kg	17 kg





# LAVADO Y SECADO

A

CLASIFICACIÓN ENERGÉTICA



CAPACIDAD



REVOLUCIONES



MOTOR INVERTER



Nº PROGRAMAS



BOMBA DE CALOR



CONDENSACIÓN



EVACUACIÓN



ELECTRÓNICO



DISPLAY LED



TOUCH DISPLAY LED



AUTO AUTODOSE



TWINJET



BIG DOOR



INOX ANTIHUELLAS



BLOQUEO INFANTIL



INICIO DIFERIDO



STOP & GO



SISTEMA ECO-LOGIC



MI CICLO



FÁCIL PLANCHADO



LIMPIEZA TAMBOR



PRELAVADO



PROGRAMA RÁPIDO



FUNCIÓN VAPOR



ANTI-ALÉRGICO



NIVEL SECADO



ANTIARRUGAS



REFRESCAR



NIVEL DE SUCIEDAD



PURE BEAM

VOLVER AL INDICE

# Lavadoras



## Motores Inverter

Las lavadoras Inverter de destacan por su eficiencia, durabilidad y confort.

En Aspes ofrecemos hasta 10 años de garantía del motor asegurando su alta funcionalidad.

Al reducir la cantidad de elementos móviles, se disminuye la probabilidad de averías y el desgaste mecánico, duplicando la vida útil de la lavadora.

Además, se produce menos fricción y rozamiento, generando un menor consumo energético y un menor nivel sonoro durante todo el lavado.

## NOVEDAD



### Sistema AutoDose

Con la autosoficación de Aspes se acabó el tener que echar detergente en cada lavado.

Carga el tanque una vez y ¡despreocúpate! La lavadora añadirá la cantidad de producto necesaria en base a las características de la colada.

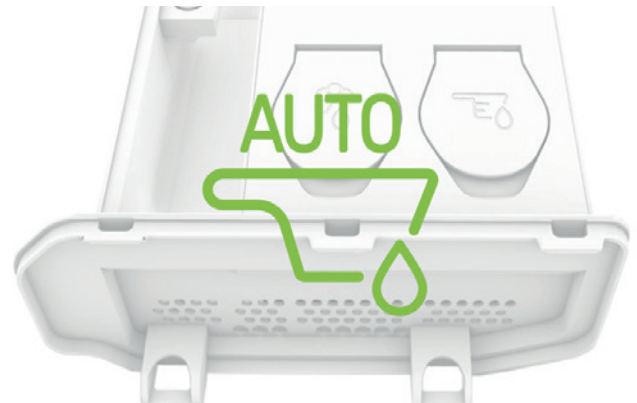

## NOVEDAD



### Función Vapor

Añade al ciclo de lavado la nueva función Vapor para conseguir los mejores resultados de limpieza en tus prendas.

Reduce la aparición de arrugas en las prendas e higieniza la ropa con una fase final de vapor en el que el tambor gira a menor velocidad, para evitar mover bruscamente las ropa.





**NOVEDAD**



**Sistema Twinjet**

Gracias al sistema Twinjet, conseguirás reducir tiempo y ganar en ahorro con cada lavado.

Consiste en un doble chorro de agua a presión que llenará el tambor de forma rápida y con un ahorro en el consumo de agua y energía significativo.



**Chasis Boomerang**

Este tipo de chasis garantizan una mayor estabilidad en nuestras lavadoras.

La forma estratégica de las hendiduras refuerza los puntos más críticos del chasis, aportando rigidez y durabilidad.



**Tambor Diamante**

Los tambores diamante de Aspes proporcionan una mayor protección y delicadeza en el lavado. Su diseño reduce el desgaste de las prendas y evitan posibles enganches con los orificios, al ser estos más suavizados.



**Alta eficiencia**

Descubre la gama de lavadoras más eficiente de Aspes y benefícate de las ventajas económicas y ambientales.

Garantizan un ahorro significativo y un uso más respetuoso con el medio ambiente ya que aprovechan todo lo posible los recursos de energía y agua.



A

B

C

D

E

F

G

# Lavadoras



## SISTEMA ECO-LOGIC

Eficiencia y ahorro gracias al sistema Eco-Logic, que detecta la ropa introducida y reestablece la duración del ciclo y el consumo de agua.



## INICIO DIFERIDO

Adapta el ciclo de lavado a tu rutina diaria programando la lavadora para tener la colada limpia en el momento deseado.



## STOP&GO

Con esta función podemos añadir o retirar prendas del tambor durante el lavado, reanudándolo después por donde se quedó.



## MI CICLO

Creas tus propios programas con las configuraciones de lavado que desees y accedes a ellos de forma rápida todas las veces que quieras.



## LIMPIEZA DEL TAMBOR

El programa de limpieza interior garantiza el mejor rendimiento de la lavadora durante más tiempo. En Aspes recomendamos utilizarlo una vez al mes.



## LAVADO ANTI-ALÉRGICO

El programa antialérgico ofrece un lavado profundo y libre de agentes alérgenos como caspa, ácaros o pelos de mascotas.



## SELECTOR DE SUCIEDAD

Gracias a la función manchas, podrás ajustar el ciclo en base a la suciedad de las prendas para garantizar una limpieza efectiva.



## FÁCIL PLANCHADO

La función Fácil Planchado reduce la aparición de arrugas durante el proceso de centrifugado y facilita el posterior planchado de las prendas.



## CICLOS RÁPIDOS

Consigue la mejor limpieza para tu colada diaria en tan solo 15 minutos, sin tener que esperar a acumular muchas prendas.



## BLOQUEO

Bloquea el panel de control evitando realizar modificaciones indeseadas durante el lavado.



# Lavadoras

## ALF31410

LAVADORA VAPOR 10KG CARGA FRONTAL



A



- Clasificación energética A
- 10kg de carga y 1400 revoluciones
- Motor Inverter con 10 años de garantía
- Control Display LED Manual
- 15 programas de lavado
- Lavado rápido de 12' y diario de 60'
- Programa Antialérgico
- Sistema Twinjet
- Función Vapor
- Función Stop&Go para añadir prendas
- Sistema Eco-logic regulación de carga
- Bloqueo infantil de seguridad
- Acabado blanco con detalles cromados
- Tambor de acero inoxidable
- Puerta oscura tipo Big Door de Ø470 mm
- Chasis Boomerang antivibraciones

### DIMENSIONES (mm)

ALTO	ANCHO	FONDO
843	597	616

CÓDIGO EAN  
8.436.545.223.994

## ALF4129I

LAVADORA VAPOR 9KG CARGA FRONTAL



C



- Clasificación energética C
- 9kg de carga y 1400 revoluciones
- Motor Inverter con 10 años de garantía
- Control Display LED Manual
- 12 programas de lavado
- Lavado rápido de 15'
- Lavado Vapor
- Función Prelavado
- Función Stop&Go para añadir prendas
- Limpieza tambor
- Sistema Eco-logic regulación de carga
- Bloqueo infantil de seguridad
- Acabado blanco con detalles cromados
- Tambor de acero inoxidable con superficie diamante
- Puerta oscura tipo Big Door de Ø470 mm

### DIMENSIONES (mm)

ALTO	ANCHO	FONDO
850	600	595

CÓDIGO EAN  
8.436.545.227.534

## ALF3129

LAVADORA VAPOR 9KG CARGA FRONTAL



- Clasificación energética B
- 9kg de carga y 1000 revoluciones
- Control Display LED Manual
- 15 programas de lavado
- Lavado rápido de 15' y diario de 60'
- Programa Antialérgico
- Función Vapor
- Función Stop&Go para añadir prendas
- Sistema Eco-logic regulación de carga
- Bloqueo infantil de seguridad
- Acabado blanco con detalles metalizados
- Tambor de acero inoxidable
- Puerta transparente de Ø440 mm
- Chasis Boomerang antivibraciones

### DIMENSIONES (mm)

ALTO	ANCHO	FONDO
843	597	615

CÓDIGO EAN  
8.436.545.224.007

## ALF4184XI

LAVADORA VAPOR 8KG CARGA FRONTAL



- Clasificación energética D
- 8kg de carga y 1400 revoluciones
- Motor Inverter con 10 años de garantía
- Control Display LED Manual
- 12 programas de lavado
- Lavado rápido de 15'
- Lavado Vapor
- Función Prelavado
- Función Stop&Go para añadir prendas
- Limpieza tambor
- Sistema Eco-logic regulación de carga
- Bloqueo infantil de seguridad
- Acabado inox
- Tambor de acero inoxidable con superficie diamante
- Puerta oscura tipo Big Door de Ø470 mm

### DIMENSIONES (mm)

ALTO	ANCHO	FONDO
848	595	518

CÓDIGO EAN  
8.436.545.227.527

# Lavadoras

## ALF4184I

LAVADORA VAPOR 8KG CARGA FRONTAL



D



- Clasificación energética D
- 8kg de carga y 1400 revoluciones
- Motor Inverter con 10 años de garantía
- Control Display LED Manual
- 12 programas de lavado
- Lavado rápido de 15'
- Lavado Vapor
- Función Prelavado
- Función Stop&Go para añadir prendas
- Limpieza tambor
- Sistema Eco-logic regulación de carga
- Bloqueo infantil de seguridad
- Acabado blanco
- Tambor de acero inoxidable con superficie diamante
- Puerta oscura tipo Big Door de Ø470 mm

### DIMENSIONES (mm)

ALTO	ANCHO	FONDO
848	595	518

CÓDIGO EAN  
8.436.545.227.558

## ALF3128

LAVADORA VAPOR 8KG CARGA FRONTAL



B



- Clasificación energética B
- 8kg de carga y 1200 revoluciones
- Motor Inverter con 10 años de garantía
- Control Display LED Manual
- 15 programas de lavado
- Lavado rápido de 15' y diario de 60'
- Programa Antialérgico
- Función Vapor
- Función Stop&Go para añadir prendas
- Función Fácil planchado
- Sistema Eco-logic regulación de carga
- Bloqueo infantil de seguridad
- Acabado blanco con detalles cromados
- Tambor de acero inoxidable
- Puerta oscura de Ø440 mm
- Chasis Boomerang antivibraciones

### DIMENSIONES (mm)

ALTO	ANCHO	FONDO
843	597	560

CÓDIGO EAN  
8.436.545.224.021

## ALF4137I

LAVADORA VAPOR 7KG CARGA FRONTAL



**D**



- Clasificación energética D
- 7kg de carga y 1400 revoluciones
- Motor Inverter con 10 años de garantía
- Control Display LED Manual
- 12 programas de lavado
- Lavado rápido de 15'
- Lavado Vapor
- Función Prelavado
- Función Stop&Go para añadir prendas
- Limpieza tambor
- Sistema Eco-logic regulación de carga
- Bloqueo infantil de seguridad
- Acabado blanco
- Tambor de acero inoxidable con superficie diamante
- Puerta oscura tipo Big Door de Ø470 mm

DIMENSIONES (mm )

ALTO	ANCHO	FONDO
848	595	480

CÓDIGO EAN  
8.436.545.227.497

## ALF3138

LAVADORA AUTODOSE 8KG CARGA FRONTAL



**B**



- Clasificación energética B
- 8kg de carga y 1200 revoluciones
- Motor Inverter con 10 años de garantía
- Control Display LED Manual
- Dispensador AutoDose
- 15 programas de lavado
- Lavado rápido de 15' y diario de 60'
- Programa Antialérgico
- Selector de nivel de suciedad
- Función Stop&Go para añadir prendas
- Sistema Eco-logic regulación de carga
- Bloqueo infantil de seguridad
- Acabado blanco con detalles cromados
- Tambor de acero inoxidable
- Puerta oscura de Ø440 mm
- Chasis Boomerang antivibraciones

DIMENSIONES (mm )

ALTO	ANCHO	FONDO
843	597	553

CÓDIGO EAN  
8.436.545.224.014

# Lavadoras

## ALF21410

LAVADORA 10KG CARGA FRONTAL



- Clasificación energética C
- 10kg de carga y 1400 revoluciones
- Motor Inverter con 10 años de garantía
- Control Touch Display LED
- 15 programas de lavado
- Lavado rápido de 15' y diario de 60'
- Programa antialérgico
- Función Stop&Go para añadir prendas
- Función de inicio diferido hasta 23h
- Selector de nivel de suciedad
- Sistema Eco-logic regulación de carga
- Bloqueo infantil de seguridad
- Acabado blanco con detalles cromados
- Tambor de acero inoxidable
- Puerta oscura tipo Big Door de  $\varnothing$ 470 mm

### DIMENSIONES (mm)

ALTO	ANCHO	FONDO
845	597	582

CÓDIGO EAN  
8.436.545.201.374

## ALF2129

LAVADORA 9KG CARGA FRONTAL

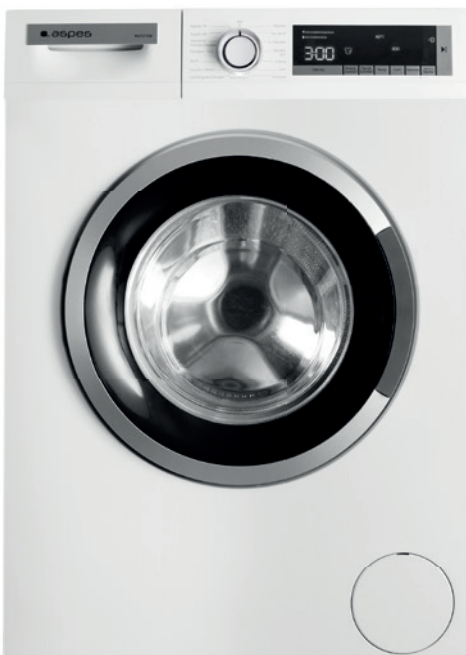

- Clasificación energética D
- 9kg de carga y 1200 revoluciones
- Control Touch Display LED
- 15 programas de lavado
- Lavado rápido de 15' y diario de 60'
- Programa Antialérgico
- Función Fácil planchado
- Función Prelavado
- Función Stop&Go para añadir prendas
- Selector de nivel de suciedad
- Sistema Eco-logic regulación de carga
- Bloqueo infantil de seguridad
- Acabado blanco con detalles cromados
- Tambor de acero inoxidable
- Puerta transparente de  $\varnothing$ 440 mm

### DIMENSIONES (mm)

ALTO	ANCHO	FONDO
845	597	582

CÓDIGO EAN  
8.436.545.201.947



## ALF2128IX

LAVADORA 8KG CARGA FRONTAL



**D**



- Clasificación energética D
- 8kg de carga y 1200 revoluciones
- Control Display LED Manual
- 15 programas de lavado
- Lavado rápido de 15' y diario de 60'
- Programa Antialérgico
- Función Stop&Go para añadir prendas
- Función de Inicio diferido hasta 23h
- Sistema Eco-logic regulación de carga
- Bloqueo infantil de seguridad
- Acabado inox
- Tambor de acero inoxidable
- Puerta transparente de Ø440 mm
- Chasis Boomerang antivibraciones

DIMENSIONES (mm )

ALTO	ANCHO	FONDO
845	597	557

CÓDIGO EAN  
8.436.545.201.305

## ALF2128

LAVADORA 8KG CARGA FRONTAL



**D**



- Clasificación energética D
- 8kg de carga y 1200 revoluciones
- Control Display LED Manual
- 15 programas de lavado
- Lavado rápido de 15' y diario de 60'
- Programa Antialérgico
- Función Stop&Go para añadir prendas
- Función de Inicio diferido hasta 23h
- Sistema Eco-logic regulación de carga
- Bloqueo infantil de seguridad
- Acabado blanco con detalles cromados
- Tambor de acero inoxidable
- Puerta transparente de Ø440 mm
- Chasis Boomerang antivibraciones

DIMENSIONES (mm )

ALTO	ANCHO	FONDO
845	597	557

CÓDIGO EAN  
8.436.545.201.299

# Lavadoras

## ALF1812

LAVADORA 8KG CARGA FRONTAL



- Clasificación energética D
- 8kg de carga y 1200 revoluciones
- Control Display LED Manual
- 15 programas de lavado
- Lavado rápido de 15' y diario de 60'
- Programa Antialérgico
- Función Fácil planchado
- Función Prelavado
- Función Centrifugado extra
- Función Stop&Go para añadir prendas
- Sistema Eco-logic regulación de carga
- Bloqueo infantil de seguridad
- Acabado blanco con detalles cromados
- Tambor de acero inoxidable
- Puerta transparente de Ø440 mm

### DIMENSIONES (mm)

ALTO	ANCHO	FONDO
845	597	557

CÓDIGO EAN  
8.436.545.202.203

## ALF2108

LAVADORA 8KG CARGA FRONTAL



- Clasificación energética D
- 8kg de carga y 1200 revoluciones
- Control Display LED Manual
- 15 programas de lavado
- Lavado rápido de 15' y diario de 60'
- Programa Antialérgico
- Función Stop&Go para añadir prendas
- Función de Inicio diferido hasta 23h
- Función Cancelación de centrifugado
- Sistema Eco-logic regulación de carga
- Bloqueo infantil de seguridad
- Acabado blanco
- Tambor de acero inoxidable
- Puerta transparente de Ø440 mm
- Chasis Boomerang antivibraciones

### DIMENSIONES (mm)

ALTO	ANCHO	FONDO
845	597	590

CÓDIGO EAN  
8.436.545.201.350

## ALF3127IX

LAVADORA 7KG CARGA FRONTAL



D



- Clasificación energética D
- 7kg de carga y 1200 revoluciones
- Control Display LED Manual
- 15 programas de lavado
- Lavado rápido de 15' y diario de 60'
- Función Stop&Go para añadir prendas
- Función de Inicio diferido hasta 23h
- Sistema Eco-logic regulación de carga
- Bloqueo infantil de seguridad
- Acabado inox
- Tambor de acero inoxidable
- Puerta transparente de Ø440 mm
- Chasis Boomerang antivibraciones

### DIMENSIONES (mm)

ALTO	ANCHO	FONDO
843	597	530

CÓDIGO EAN  
8.436.545.224.038

## ALF2127

LAVADORA 7KG CARGA FRONTAL



D



- Clasificación energética D
- 7kg de carga y 1200 revoluciones
- Control Display LED Manual
- 15 programas de lavado
- Lavado rápido de 15' y diario de 60'
- Función Stop&Go para añadir prendas
- Función Cancelación de centrifugado
- Función de Inicio diferido hasta 23h
- Sistema Eco-logic regulación de carga
- Bloqueo infantil de seguridad
- Acabado blanco
- Tambor de acero inoxidable
- Puerta transparente de Ø400 mm
- Chasis Boomerang antivibraciones

### DIMENSIONES (mm)

ALTO	ANCHO	FONDO
845	597	527

CÓDIGO EAN  
8.436.545.201.282

# Lavadoras

## ALF2106

LAVADORA 6KG CARGA FRONTAL



**D**



- Clasificación energética D
- 6kg de carga y 1000 revoluciones
- Control Display LED Manual
- 15 programas de lavado
- Lavado rápido de 15' y diario de 60'
- Función Stop&Go para añadir prendas
- Función Cancelación de centrifugado
- Función de Inicio diferido hasta 23h
- Sistema Eco-logic regulación de carga
- Bloqueo infantil de seguridad
- Acabado blanco
- Tambor de acero inoxidable
- Puerta transparente de Ø440 mm
- Chasis Boomerang antivibraciones

### DIMENSIONES (mm)

ALTO	ANCHO	FONDO
843	596	497

CÓDIGO EAN  
8.436.545.201.367

## ALF2118IT

LAVADORA 8KG INTEGRACIÓN



**B**



- Clasificación energética B
- 8kg de carga y 1400 revoluciones
- Motor Inverter con 10 años de garantía
- Control Display LED Manual
- 15 programas de lavado
- Lavado rápido de 15'
- Función Mi Ciclo
- Función Fácil planchado
- Función Stop&Go para añadir prendas
- Función Cancelación de centrifugado
- Sistema Eco-logic regulación de carga
- Bloqueo infantil de seguridad
- Acabado blanco con detalles cromados
- Tambor de acero inoxidable con superficie diamante
- Puerta transparente de Ø445 mm

### DIMENSIONES (mm)

ALTO	ANCHO	FONDO
825	595	540

CÓDIGO EAN  
8.436.545.202.104

## ALS1118

LAVADORA 8KG CARGA SUPERIOR



- Clasificación energética C
- 8kg de carga y 1300 revoluciones
- Motor Inverter con 10 años de garantía
- Control Display LED Manual
- 15 programas de lavado
- Lavado rápido de 15'
- Función Mi Ciclo
- Función Prelavado
- Función Stop&Go para añadir prendas
- Función Cancelación de centrifugado
- Sistema Eco-logic regulación de carga
- Bloqueo infantil de seguridad
- Acabado blanco con detalles cromados
- Tambor de acero inoxidable

### DIMENSIONES (mm)

ALTO	ANCHO	FONDO
875	400	610

CÓDIGO EAN  
8.436.545.202.234

## ALS2116

LAVADORA 6KG CARGA SUPERIOR



- Clasificación energética D
- 6kg de carga y 1200 revoluciones
- Control Display LED Manual
- 15 programas de lavado
- Lavado rápido de 15'
- Función Mi Ciclo
- Función Prelavado
- Función Stop&Go para añadir prendas
- Función Cancelación de centrifugado
- Función de Inicio diferido hasta 23h
- Sistema Eco-logic regulación de carga
- Bloqueo infantil de seguridad
- Acabado blanco con detalles cromados
- Tambor de acero inoxidable

### DIMENSIONES (mm)

ALTO	ANCHO	FONDO
875	400	610

CÓDIGO EAN  
8.436.545.202.098

# Lavadoras-Secadoras

## Lava y Seca, dos en uno

Con la nueva lavadora – secadora de Aspes podrás lavar y secar en un mismo sitio, aprovechando el espacio al máximo y sin tener que preocuparte por el mal tiempo, ya que mantendrás tu ropa dentro de casa en todo momento.

Elige entre multitud de opciones de programas y funciones y cuida la ropa como nunca antes.



## Gran capacidad.

Gracias al increíble diseño del tambor, podrá lavar hasta 9kg de ropa y secar hasta 6 kg, proporcionando un funcionamiento óptimo para el cuidado de tu ropa.

## A toda velocidad.

Esta lavadora – secadora puede funcionar hasta con 1400 revoluciones por minuto, lo que supone una mayor eficacia en el proceso de lavado, dejando tu ropa más seca.

## Lavado y secado rápido.

El programa Lavar&Secar permite tener hasta 6kg de tus prendas limpias y secas en un mismo ciclo, obteniendo unos resultados perfectos al instante.

## Display LED.

Gracias a su estética y su panel Display LED podrás elegir, de una manera mucho más visual e intuitiva, entre una serie de programas y funciones que garantizarán el máximo cuidado y, una mayor higiene de tus prendas.



# ALFS96

LAVADORA-SECADORA 9-6KG CARGA FRONTAL



- Clasificación energética lavado + secado E
- Clasificación energética lavado D
- 6kg de carga lavado + secado
- 9kg de carga lavado
- 1400 revoluciones
- Control Display LED Manual
- 15 programas de lavado
- Programa Antialérgico
- Lavado rápido de 15'
- Función Stop&Go para añadir prendas
- Función de Inicio diferido hasta 23h
- Sistema Eco-logic regulación de carga
- Bloqueo infantil de seguridad
- Acabado blanco con detalles en negro
- Tambor de acero inoxidable
- Puerta oscura tipo Big Door de Ø470 mm
- Chasis Boomerang antivibraciones

DIMENSIONES (mm)

ALTO	ANCHO	FONDO
845	597	582

CÓDIGO EAN  
8.436.545.224.052

# Secadoras

## Secado con Bomba de calor, una nueva vida para tus prendas

La tecnología de secado por bomba de calor es una de las más eficientes del mercado.

Cuenta con un circuito refrigerante que se encarga de calentar y a la vez condensar la corriente de aire, aprovechando el aire ambiente exterior durante todo el ciclo. No requiere escape de aire al exterior, por lo que podrás colocarla en cualquier estancia.

Además, este sistema de secado utiliza temperaturas de aire más bajas, siendo respetuosa con todo tipo de tejidos y garantizando un mayor cuidado para las prendas



### SECADO POR CONDENSACIÓN

El aire se calienta por una resistencia eléctrica, circula por el interior para el secado y, finalmente, la condensación se recoge en un tanque.



### SECADO POR EVACUACIÓN

En este caso, la humedad que se elimina de la ropa se expulsa al exterior de la secadora a través de un tubo.



### CONTROL DISPLAY LED

Las secadoras con panel digital ofrecen un control más intuitivo y completo sobre el ciclo, pudiendo ajustar los parámetros de los programas o añadir funciones adicionales para obtener los mejores resultados en tus colada.

Además, nuestros modelos cuentan con hasta 15 programas diferentes de secado, para darle a cada prenda el cuidado que necesita.





## NOVEDAD



### SECADO PURE BEAM+

Las nuevas secadoras de Aspes cuentan con tecnología UV en el tambor para garantizar la mayor higiene en tus prendas.

La luz se mantiene encendida durante el proceso de secado eliminando todo tipo de virus y bacterias.

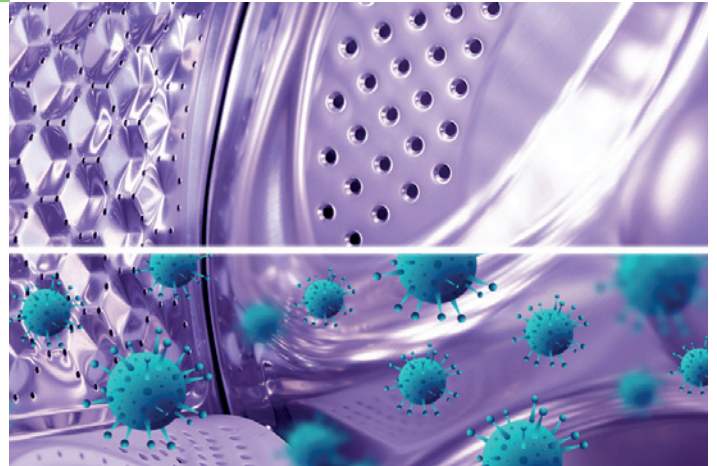

### NIVEL DE SECADO

Gracias al sensor de humedad que incorpora la secadora se alcanzan los niveles de secado óptimos. Además, dentro de los programas estándar, algodón, sintético, voluminoso y toalla, se puede elegir entre tres modos de nivel de secado: normal, fuerte y pesado. Los parámetros de temperatura del sensor se adaptarán al nivel seleccionado, para que ninguna prenda pueda quedar húmeda tras el ciclo.



### REFRESCAR

Gracias a este programa, podremos deshacernos con facilidad de los olores indeseados de nuestras prendas, dándoles un efecto refrescante.



### ANTIARRUGAS

Todos los programas incorporan en su fase final del ciclo de secado la función antiarrugas. Dicha función incorpora en cortos períodos de tiempo aire frío que, combinado con los movimientos del tambor, elimina las arrugas de las prendas.

Pulsando la opción "ANTIARRUGAS" alargaremos la duración del ciclo antiarrugas para que éste sea aún más efectivo.

## ASB308BC

SECADORA 8KG BOMBA DE CALOR



- Clasificación energética A++
- 8kg de carga
- Funcionamiento por bomba de calor
- Control Display LED Manual
- 15 programas de secado
- Programa PureBeam+
- Programa Antialérgico
- Función Antiarrugas
- Función Stop&Go para añadir prendas
- Función de Inicio diferido hasta 24h
- Control nivel de secado en tres niveles
- Indicador limpieza filtro
- Sistema Eco-logic regulación de carga
- Bloqueo infantil de seguridad
- Acabado blanco con detalles en negro
- Tambor de acero inoxidable
- Puerta transparente tipo Big Door de Ø470 mm
- Chasis Boomerang antivibraciones

### DIMENSIONES (mm )

ALTO	ANCHO	FONDO
846	597	612

CÓDIGO EAN  
8.436.545.224.175

## ASB108BC2

SECADORA 8KG DE BOMBA DE CALOR



**A++**



- Clasificación energética A++
- 8kg de carga
- Funcionamiento por bomba de calor
- Control Display LED Manual
- 15 programas de secado
- Programa Refrescar
- Función Antiarrugas
- Función Stop&Go para añadir prendas
- Función de Inicio diferido hasta 24h
- Control nivel de secado en tres niveles
- Sistema Eco-logic regulación de carga
- Bloqueo infantil de seguridad
- Acabado blanco con detalles cromados
- Tambor de acero inoxidable
- Puerta transparente tipo Big Door de Ø480 mm

DIMENSIONES (mm )

ALTO	ANCHO	FONDO
850	595	630

CÓDIGO EAN  
8.436.545.200.414

## ASC38B

SECADORA 8KG CONDENSACIÓN



**B**



- Clasificación energética B
- 8kg de carga
- Funcionamiento por condensación
- Control Display LED Manual
- 15 programas de secado
- Programa Refrescar
- Lavado rápido 10'
- Función Antiarrugas
- Función Stop&Go para añadir prendas
- Función de Inicio diferido hasta 24h
- Control nivel de secado en tres niveles
- Sistema Eco-logic regulación de carga
- Bloqueo infantil de seguridad
- Acabado blanco con detalles cromados
- Tambor de acero inoxidable
- Puerta transparente tipo Big Door de Ø470 mm
- Chasis Boomerang antivibraciones

DIMENSIONES (mm )

ALTO	ANCHO	FONDO
846	597	612

CÓDIGO EAN  
8.436.545.224.168

# Secadoras

## ASEI7C

SECADORA 7KG EVACUACIÓN

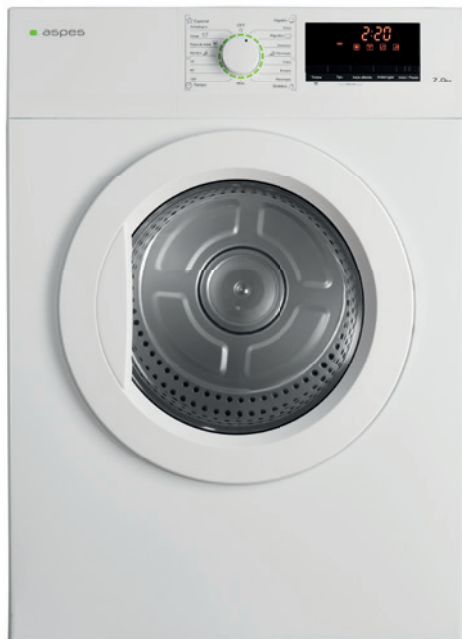

- Clasificación energética C
- 7kg de carga
- Funcionamiento por evacuación
- Control Display LED Manual
- 15 programas de secado
- Lavado rápido 15' y diario 60'
- Programa Refrescar
- Programa Antialérgico
- Función de Inicio diferido hasta 12h
- Bloqueo infantil de seguridad
- Acabado blanco
- Tambor de acero inoxidable
- Puerta transparente tipo Big Door de Ø460 mm

### DIMENSIONES (mm)

ALTO	ANCHO	FONDO
850	595	555

CÓDIGO EAN  
8.436.545.200.438



aspes

ASB308BC

Anti 20  
Express 30  
Refresh  
Wool Refresh  
Mix  
Sport  
Shower



Display

18:00

Functions

Water Start  
Time Drying  
Drying Level  
Dehumid  
DCC  
Start/Pause



# Lavadoras



Modelo	ALF31410	ALF4129I	ALF3129	ALF4184XI	ALF4184I
Código EAN	8.436.545.223.994	8.436.545.227.534	8.436.545.224.007	8.436.545.227.527	8.436.545.227.558
Descripción	Lavadora vapor carga frontal 10kg	Lavadora vapor carga frontal 9 kg	Lavadora vapor carga frontal 9 kg	Lavadora vapor carga frontal 8kg	Lavadora vapor carga frontal 8kg
<b>CARACTERÍSTICAS</b>					
Estética	Blanco	Blanco	Blanco	Inox	Blanco
Eficiencia energética	A	C	B	D	D
Capacidad	10 kg	9 kg	9 kg	8 kg	8 kg
Máx. velocidad de centrifugado	1400 rpm	1400 rpm	1000 rpm	1400 rpm	1400 rpm
Tipo de motor	Inverter	Inverter	Universal	Inverter	Inverter
Tipo de dosificación	Manual	Manual	Manual	Manual	Manual
Sistema de control	Display LED manual	Display LED manual	Display LED manual	Display LED manual	Display LED manual
Nº de programas	15	12	15	12	12
Tipo de chasis	Boomerang	Estándar	Boomerang	Estándar	Estándar
Tipo de tambor	Estándar	Diamante	Estándar	Diamante	Diamante
Volumen del tambor	62 L	58 L	59 L	51 L	51 L
Tipo de instalación	Libre instalación	Libre instalación	Libre instalación	Libre instalación	Libre instalación
Tapa desmontable	-	-	-	-	-
<b>PROGRAMAS</b>					
Algodón	Sí	Sí	Sí	Sí	Sí
Algodón 20°C	Sí	-	Sí	-	-
Algodón 40°C	-	-	-	-	-
Algodón 60°C	-	-	-	-	-
Algodón 90°C	-	-	-	-	-
Algodón prelavado	Sí	-	Sí	-	-
Anti alérgico	Sí	-	Sí	-	-
Camisetas	-	-	-	-	-
Centrifugado / desague	Sí	Sí	Sí	Sí	Sí
Colores	Sí	-	Sí	-	-
Cuidado sencillo	-	-	-	-	-
Delicados	-	-	Sí	-	-
Eco 20°C	-	-	-	-	-
Eco 40-60°C	Sí	Sí	Sí	Sí	Sí
Edredón	Sí	Sí	Sí	Sí	Sí
Enjuague / aclarado	Sí	Sí	Sí	Sí	Sí
Intensivo	-	-	-	-	-
Lana	Sí	Sí	Sí	Sí	Sí
Lavado a mano	Sí	-	-	-	-
Limpieza del tambor	-	-	-	-	-
Mixtos	-	Sí	-	Sí	Sí
Rápido 12'	Sí	-	-	-	-
Rápido 15'	-	Sí	Sí	Sí	Sí
Rápido 45'	-	-	-	-	-
Rápido 60'	Sí	-	Sí	-	-
Ropa de bebé	-	Sí	-	Sí	Sí
Ropa de deporte	Sí	Sí	-	Sí	Sí
Ropa exterior	-	-	-	-	-
Sintéticos	-	Sí	Sí	Sí	Sí
Steam Assist (Vapor)	-	Sí	-	Sí	Sí
Vaqueros / prendas oscuras	Sí	-	Sí	-	-
<b>FUNCIONES</b>					
Anti alérgico	-	-	-	-	-
Bloqueo del control	Sí	Sí	Sí	Sí	Sí
Botón On/Off	-	Sí	-	Sí	Sí
Cancelación de centrifugado	-	-	-	-	-
Centrifugado extra	-	-	-	-	-
Enjuague extra	-	-	-	-	-
Fácil planchado	Sí	-	-	-	-
Indicador de anomalías	Sí	-	Sí	-	-
Indicador fases de lavado	-	-	-	-	-
Indicador tiempo restante	Sí	-	Sí	-	-
Inicio diferido	Sí	Sí	-	Sí	Sí
Limpieza del tambor	-	-	-	Sí	Sí
Mi Ciclo (memoria)	-	-	-	-	-
Nivel de detergente y suavizante	-	-	-	-	-
Prelavado	-	-	-	Sí	Sí
Selección de velocidad de centrifugado	Sí	Sí	Sí	Sí	Sí
Selección de temperatura	Sí	Sí	Sí	Sí	Sí
Selectores de suciedad	-	-	-	-	-
Sistema Twinjet	Sí	-	-	-	-
Steam Assist (Vapor)	Sí	-	Sí	-	-
Stop&Go (pausa)	Sí	Sí	Sí	Sí	Sí
<b>CONTROL Y PROTECCIONES</b>					
Sistema Eco-Logic	Sí	Sí	Sí	Sí	Sí
Antidesbordamiento	Sí	Sí	Sí	Sí	Sí
Anticalentamiento	Sí	Sí	Sí	Sí	Sí
Antibalanceo	Sí	Sí	Sí	Sí	Sí
Antiespuma	Sí	Sí	Sí	Sí	Sí
<b>RENDIMIENTO</b>					
Nivel sonoro	75 dB	76 dB	73 dB	75 dB	75 dB
Consumo de energía	51 kWh/100 ciclos	66 kWh/100 ciclos	57 kWh/100 ciclos	72 kWh/100ciclos	72 kWh/100ciclos
Consumo de agua	58 L/ciclo	50 L/ciclo	50 L/ciclo	47 L/ciclo	47 L/ciclo
Potencia	2,20 kW	2,20 kW	2,20 kW	1,75 kW	1,75 kW
<b>DIMENSIONES Y PESOS</b>					
Dimensiones	843 x 597 x 616 mm	850 x 600 x 595 mm	843 x 597 x 615 mm	850 x 600 x 510 mm	850 x 600 x 510 mm
Dimensiones de la puerta	ø330 / ø470 mm	ø300 / ø472 mm	ø300 / ø440 mm	ø300 / ø472 mm	ø300 / ø472 mm
Peso neto	79,50 kg	63 kg	76 kg	62 kg	62 kg
Peso bruto	81 kg	67 kg	77,50 kg	66 kg	66 kg



Modelo	ALF3128	ALF4137I	ALF3138	ALF21410	ALF2129
Código EAN	8.436.545.224.021	8.436.545.227.497	8.436.545.224.014	8.436.545.201.374	8.436.545.201.947
Descripción	Lavadora vapor carga frontal 8kg	Lavadora vapor carga frontal 7kg	Lavadora Autodose carga frontal 8kg	Lavadora carga frontal 10kg	Lavadora carga frontal 9 kg
<b>CARACTERÍSTICAS</b>					
Estética	Blanco	Blanco	Blanco	Blanco	Blanco
Eficiencia energética	B	D	B	C	D
Capacidad	8 kg	7 kg	8 kg	10 kg	9 kg
Máx. velocidad de centrifugado	1200 rpm	1400 rpm	1200 rpm	1400 rpm	1200 rpm
Tipo de motor	Inverter	Inverter	Inverter	Inverter	Universal
Tipo de dosificación	Manual	Manual	Automática	Manual	Manual
Sistema de control	Display LED manual	Display LED manual	Display LED manual	Display LED táctil	Display LED táctil
Nº de progamas	15	12	15	15	15
Tipo de chasis	Boomerang	Estándar	Boomerang	Estándar	Estándar
Tipo de tambor	Estándar	Diamante	Estándar	Estándar	Estándar
Volumen del tambor	51 L	46 L	51 L	62 L	59 L
Tipo de instalación	Libre instalación	Libre instalación	Libre instalación	Libre instalación	Libre instalación
Tapa desmontable	-	-	-	-	-
<b>PROGRAMAS</b>					
Algodón	Sí	Sí	Sí	Sí	-
Algodón 20°C	Sí	-	Sí	Sí	-
Algodón 40°C	-	-	-	-	Sí
Algodón 60°C	-	-	-	-	Sí
Algodón 90°C	-	-	-	-	-
Algodón prelavado	Sí	-	Sí	Sí	Sí
Anti alérgico	Sí	-	Sí	Sí	Sí
Camisetas	-	-	-	-	-
Centrifugado / desague	Sí	Sí	Sí	Sí	Sí
Colores	Sí	-	Sí	Sí	-
Cuidado sencillo	-	-	-	-	Sí
Delicados	-	-	Sí	-	-
Eco 20°C	-	-	-	-	Sí
Eco 40-60°C	Sí	Sí	Sí	Sí	-
Edredón	-	Sí	-	Sí	-
Enjuague / aclarado	Sí	Sí	Sí	Sí	Sí
Intensivo	-	-	-	-	-
Lana	Sí	Sí	Sí	Sí	Sí
Lavado a mano	Sí	-	-	Sí	Sí
Limpieza del tambor	-	-	-	-	-
Mixtos	Sí	Sí	Sí	-	-
Rápido 12'	-	-	-	-	-
Rápido 15'	Sí	Sí	Sí	Sí	Sí
Rápido 45'	-	-	-	-	-
Rápido 60'	Sí	-	Sí	Sí	Sí
Ropa de bebé	-	Sí	-	-	-
Ropa de deporte	Sí	Sí	-	Sí	Sí
Ropa exterior	-	-	-	-	Sí
Sintéticos	-	Sí	Sí	-	-
Steam Assist (Vapor)	-	Sí	-	-	-
Vaqueros / prendas oscuras	Sí	-	Sí	Sí	Sí
<b>FUNCIONES</b>					
Anti alérgico	-	-	-	-	-
Bloqueo del control	Sí	Sí	Sí	-	Sí
Botón On/Off	-	Sí	-	-	-
Cancelación de centrifugado	-	-	-	Sí	Sí
Centrifugado extra	-	-	-	Sí	-
Enjuague extra	-	-	-	-	Sí
Fácil planchado	Sí	-	-	Sí	Sí
Indicador de anomalías	Sí	-	Sí	-	Sí
Indicador fases de lavado	-	-	-	-	Sí
Indicador tiempo restante	Sí	-	Sí	Sí	Sí
Inicio diferido	Sí	Sí	Sí	Sí	Sí
Limpieza del tambor	-	Sí	-	-	-
Mi Ciclo (memoria)	-	-	-	-	-
Nivel de detergente y suavizante	-	-	Sí	-	-
Prelavado	-	Sí	-	Sí	Sí
Selección de velocidad de centrifugado	Sí	Sí	Sí	Sí	Sí
Selección de temperatura	Sí	Sí	Sí	Sí	Sí
Selectores de suciedad	-	-	-	Sí	Sí
Sistema Twinjet	-	-	-	-	-
Steam Assist (Vapor)	Sí	-	-	-	-
Stop&Go (pausa)	Sí	Sí	Sí	Sí	Sí
<b>CONTROL Y PROTECCIONES</b>					
Sistema Eco-Logic	Sí	Sí	Sí	Sí	Sí
Antidesbordamiento	Sí	Sí	Sí	Sí	Sí
Anticalentamiento	Sí	Sí	Sí	Sí	Sí
Antibalanceo	Sí	Sí	Sí	Sí	Sí
Antiespuma	Sí	Sí	Sí	Sí	Sí
<b>RENDIMIENTO</b>					
Nivel sonoro	75 dB	76 dB	75 dB	75 dB	75 dB
Consumo de energía	55 kWh/100 ciclos	69 kWh/100ciclos	55 kWh/100 ciclos	68 kWh/100 ciclos	76 kWh/100ciclos
Consumo de agua	48 L/ciclo	45 L/ciclo	48 L/ciclo	52 L/ciclo	50 L/ciclo
Potencia	2,10 kW	2,20 kW	2,10 kW	2,20 kW	2,20 kW
<b>DIMENSIONES Y PESOS</b>					
Dimensiones	843 x 597 x 560 mm	850 x 595 x 480 mm	843 x 597 x 553 mm	845 x 597 x 582 mm	845 x 597 x 582 mm
Dimensiones de la puerta	ø300 / ø440 mm	ø300 / ø472 mm	ø300 / ø440 mm	ø330 / ø470 mm	ø300 / ø440 mm
Peso neto	65,30 kg	60 kg	63,50 kg	76,50 kg	73 kg
Peso bruto	66,50 kg	64 kg	65 kg	75+F64:F77 kg	74,50 kg

# Lavadoras



Modelo	ALF2128IX	ALF2128	ALF1812	ALF2108	ALF3127IX
Código EAN	8.436.545.201.305	8.436.545.201.299	8.436.545.202.203	8.436.545.201.350	8.436.545.224.038
Descripción	Lavadora carga frontal 8kg	Lavadora carga frontal 8kg	Lavadora carga frontal 8kg	Lavadora carga frontal 8kg	Lavadora carga frontal 7kg
<b>CARACTERÍSTICAS</b>					
Estética	Inox	Blanco	Blanco	Blanco	Dark Silver
Eficiencia energética	D	D	D	D	D
Capacidad	8 kg	8 kg	8 kg	8 kg	7 kg
Máx. velocidad de centrifugado	1200 rpm	1200 rpm	1200 rpm	1000 rpm	1200 rpm
Tipo de motor	Universal	Universal	Universal	Universal	Universal
Tipo de dosificación	Manual	Manual	Manual	Manual	Manual
Sistema de control	Display LED manual	Display LED manual	Display LED manual	Display LED manual	Display LED manual
Nº de programas	15	15	15	15	15
Tipo de chasis	Boomerang	Boomerang	Estándar	Boomerang	Boomerang
Tipo de tambor	Estándar	Estándar	Estándar	Estándar	Estándar
Volumen del tambor	54 L	54 L	54 L	54 L	45 L
Tipo de instalación	Libre Instalación	Libre Instalación	Libre Instalación	Libre Instalación	Libre Instalación
Tapa desmontable	-	-	Sí	-	-
<b>PROGRAMAS</b>					
Algodón	Sí	Sí	-	Sí	Sí
Algodón 20°C	Sí	Sí	Sí	Sí	Sí
Algodón 40°C	-	-	-	-	-
Algodón 60°C	-	-	Sí	-	-
Algodón 90°C	-	-	Sí	-	-
Algodón prelavado	Sí	Sí	Sí	Sí	Sí
Anti alérgico	Sí	Sí	-	Sí	Sí
Camisetas	-	-	Sí	-	-
Centrifugado / desague	Sí	Sí	Sí	Sí	Sí
Colores	Sí	Sí	Sí	Sí	Sí
Cuidado sencillo	-	-	Sí	-	-
Delicados	-	-	-	-	-
Eco 20°C	-	-	-	-	-
Eco 40-60°C	Sí	Sí	Sí	Sí	Sí
Edredón	-	-	-	-	-
Enjuague / aclarado	Sí	Sí	Sí	Sí	Sí
Intensivo	-	-	-	-	-
Lana	Sí	Sí	Sí	Sí	Sí
Lavado a mano	Sí	Sí	Sí	Sí	Sí
Limpieza del tambor	-	-	-	-	-
Mixtos	Sí	Sí	Sí	Sí	Sí
Rápido 12'	-	-	-	-	-
Rápido 15'	Sí	Sí	Sí	Sí	Sí
Rápido 45'	-	-	-	-	-
Rápido 60'	Sí	Sí	Sí	Sí	Sí
Ropa de bebé	-	-	-	-	-
Ropa de deporte	Sí	Sí	-	Sí	Sí
Ropa exterior	-	-	-	-	-
Sintéticos	-	-	-	-	-
Steam Assist (Vapor)	-	-	-	-	-
Vaqueros / prendas oscuras	Sí	Sí	-	Sí	Sí
<b>FUNCIONES</b>					
Anti alérgico	-	-	Sí	-	-
Bloqueo del control	Sí	Sí	Sí	Sí	Sí
Botón On/Off	-	-	Sí	-	-
Cancelación de centrifugado	-	-	Sí	Sí	-
Centrifugado extra	-	-	Sí	-	-
Enjuague extra	-	-	-	-	-
Fácil planchado	-	-	Sí	-	-
Indicador de anomalías	Sí	Sí	Sí	Sí	Sí
Indicador fases de lavado	Sí	Sí	Sí	-	-
Indicador tiempo restante	Sí	Sí	-	-	Sí
Inicio diferido	Sí	Sí	-	Sí	Sí
Limpieza del tambor	-	-	-	-	-
Mi Ciclo (memoria)	-	-	-	-	-
Nivel de detergente y suavizante	-	-	-	-	-
Prelavado	-	-	Sí	-	-
Selección de velocidad de centrifugado	Sí	Sí	Sí	Sí	Sí
Selección de temperatura	Sí	Sí	Sí	Sí	Sí
Selector de suciedad	-	-	-	-	-
Sistema Twinjet	-	-	-	-	-
Steam Assist (Vapor)	-	-	-	-	-
Stop&Go (pausa)	Sí	Sí	Sí	Sí	Sí
<b>CONTROL Y PROTECCIONES</b>					
Sistema Eco-Logic	Sí	Sí	Sí	Sí	Sí
Antidesbordamiento	Sí	Sí	Sí	Sí	Sí
Anticalentamiento	Sí	Sí	Sí	Sí	Sí
Antibalanceo	Sí	Sí	Sí	Sí	Sí
Antiespuma	Sí	Sí	Sí	Sí	Sí
<b>RENDIMIENTO</b>					
Nivel sonoro	76 dB	76 dB	76 dB	76 dB	78 dB
Consumo de energía	73 kWh/100ciclos	73 kWh/100ciclos	73 kWh/100ciclos	73 kWh/100ciclos	69 kWh/100ciclos
Consumo de agua	48 L/ciclo	48 L/ciclo	48 L/ciclo	48 L/ciclo	45 L/ciclo
Potencia	2,20 kW	2,20 kW	2,20 kW	2,20 kW	2,20 kW
<b>DIMENSIONES Y PESOS</b>					
Dimensiones	845 x 597 x 557 mm	845 x 597 x 557 mm	845 x 597 x 557 mm	845 x 597 x 590 mm	843 x 597 x 530 mm
Dimensiones de la puerta	ø300 / ø440 mm	ø300 / ø440 mm	ø300 / ø440 mm	ø300 / ø440 mm	ø300 / ø440 mm
Peso neto	68 kg	68 kg	68,50 kg	68,50 kg	64 kg
Peso bruto	69,50 kg	69,50 kg	70 kg	71 kg	65,50 kg





Modelo	ALF2127	ALF2106	ALF2118IT	ALS1118	ALS2116
Código EAN	8.436.545.163.085	8.436.545.201.367	8.436.545.202.104	8.436.545.202.234	8.436.545.202.098
Descripción	Lavadora carga frontal 7kg	Lavadora carga frontal 6kg	Lavadora integración carga frontal 8kg	Lavadora carga superior 8kg	Lavadora carga superior 6kg
<b>CARACTERÍSTICAS</b>					
Estética	Blanco	Blanco	Blanco	Blanco	Blanco
Eficiencia energética	D	D	B	C	D
Capacidad	7 kg	6 kg	8 kg	8 kg	6 kg
Máx. velocidad de centrifugado	1200 rpm	1000 rpm	1400 rpm	1300 rpm	1200 rpm
Tipo de motor	Universal	Universal	Inverter	Inverter	Universal
Tipo de dosificación	Manual	Manual	Manual	Manual	Manual
Sistema de control	Display LED manual	Display LED manual	Display LED manual	Display LED manual	Display LED manual
Nº de programas	15	15	15	15	15
Tipo de chasis	Boomerang	Boomerang	Estándar	Estándar	Estándar
Tipo de tambor	Estándar	Estándar	Diamante	Estándar	Estándar
Volumen del tambor	45 L	44 L	52,70 L	51 L	48 L
Tipo de instalación	Libre Instalación	Libre Instalación	Integración	Libre Instalación	Libre Instalación
Tapa desmontable	-	-	-	-	-
<b>PROGRAMAS</b>					
Algodón	Sí	Sí	Sí	Sí	Sí
Algodón 20°C	Sí	Sí	Sí	Sí	Sí
Algodón 40°C	-	-	-	-	-
Algodón 60°C	-	-	-	-	-
Algodón 90°C	-	-	-	-	-
Algodón prelavado	Sí	Sí	-	-	-
Anti alérgico	Sí	Sí	-	-	-
Camisetas	-	-	-	-	-
Centrifugado / desagüe	Sí	Sí	Sí	Sí	Sí
Colores	Sí	Sí	-	-	-
Cuidado sencillo	-	-	-	-	-
Delicados	-	-	Sí	-	-
Eco 20°C	-	-	-	-	-
Eco 40-60°C	Sí	Sí	Sí	Sí	Sí
Edredón	-	-	-	-	-
Enjuague / aclarado	Sí	Sí	Sí	Sí	Sí
Intensivo	-	-	Sí	Sí	Sí
Lana	Sí	Sí	Sí	Sí	Sí
Lavado a mano	Sí	Sí	-	-	-
Limpieza del tambor	-	-	-	Sí	Sí
Mixtos	Sí	Sí	Sí	Sí	Sí
Rápido 12'	-	-	-	-	-
Rápido 15'	Sí	Sí	Sí	Sí	Sí
Rápido 45'	-	-	Sí	Sí	Sí
Rápido 60'	Sí	Sí	-	-	-
Ropa de bebé	-	-	Sí	Sí	Sí
Ropa de deporte	Sí	Sí	Sí	Sí	Sí
Ropa exterior	-	-	-	-	-
Sintéticos	-	-	Sí	Sí	Sí
Steam Assist (Vapor)	-	-	-	-	-
Vaqueros / prendas oscuras	Sí	Sí	Sí	Sí	Sí
<b>FUNCIONES</b>					
Anti alérgico	-	-	-	-	-
Bloqueo del control	Sí	Sí	Sí	Sí	Sí
Botón On/Off	-	-	Sí	Sí	Sí
Cancelación de centrifugado	Sí	Sí	Sí	Sí	Sí
Centrifugado extra	-	-	Sí	-	-
Enjuague extra	-	-	-	-	-
Fácil planchado	-	-	Sí	-	-
Indicador de anomalías	Sí	Sí	-	Sí	Sí
Indicador fases de lavado	Sí	Sí	Sí	Sí	Sí
Indicador tiempo restante	-	-	Sí	Sí	Sí
Inicio diferido	Sí	Sí	Sí	Sí	Sí
Limpieza del tambor	-	-	-	-	-
Mi Ciclo (memoria)	-	-	Sí	Sí	Sí
Nivel de detergente y suavizante	-	-	-	-	-
Prelavado	-	-	-	Sí	Sí
Selección de velocidad de centrifugado	Sí	Sí	Sí	Sí	Sí
Selección de temperatura	Sí	Sí	Sí	Sí	Sí
Selector de suciedad	-	-	-	-	-
Sistema Twinjet	-	-	-	-	-
Steam Assist (Vapor)	-	-	-	-	-
Stop&Go (pausa)	Sí	Sí	Sí	Sí	Sí
<b>CONTROL Y PROTECCIONES</b>					
Sistema Eco-Logic	Sí	Sí	Sí	Sí	Sí
Antidesbordamiento	Sí	Sí	Sí	-	-
Anticalentamiento	Sí	Sí	Sí	-	-
Antibalanceo	Sí	Sí	Sí	-	-
Antiespuma	Sí	Sí	Sí	-	-
<b>RENDIMIENTO</b>					
Nivel sonoro	78 dB	76 dB	76 dB	80 dB	80 dB
Consumo de energía	69 kWh/100ciclos	65 kWh/100ciclos	55 kWh/100ciclos	62 kWh/100ciclos	65 kWh/100ciclos
Consumo de agua	45 L/ciclo	43 L/ciclo	48 L/ciclo	48 L/ciclo	43 L/ciclo
Potencia	2,10 kW	2,10 kW	1,95 kW	2 kW	2,10 kW
<b>DIMENSIONES Y PESOS</b>					
Dimensiones	845 x 597 x 527 mm	845 x 597 x 497 mm	825 x 595 x 540 mm	875 x 400 x 610 mm	875 x 400 x 610 mm
Dimensiones de la puerta	ø300 / ø400 mm	ø300 / ø440 mm	ø310 / ø445 mm	220 x 240 mm	240 x 310 mm
Peso neto	64,50 kg	57 kg	63 kg	56 kg	56 kg
Peso bruto	66 kg	58,50 kg	67 kg	60 kg	60 kg

# Lava-Secadora



Modelo	<b>ALFS96</b>
Código EAN	8.436.545.224.052
Descripción	Lavasecadora carga frontal 9kg/6kg.

## CARACTERÍSTICAS

Estética	Blanco
Eficiencia energética lavado	D
Eficiencia energética lavado+secado	E
Capacidad lavado	9 kg
Capacidad lavado+secado	6 kg
Máx. velocidad de centrifugado	1400 rpm
Tipo de secado	Condensación
Tipo de motor	Universal
Tipo de dosificación	Manual
Sistema de control	Display LED manual
Nº de progamas	15
Tipo de chasis	Boomerang
Tipo de tambor	Perlado
Volumen del tambor	61 L
Tipo de instalación	Libre instalación
Tapa desmontable	-

## PROGRAMAS

Centrifugado / desagüe	Sí
Enjuague / aclarado	Sí
Lavado - Algodón	Sí
Lavado - Algodón 20°C	Sí
Lavado - Anti alérgico	Sí
Lavado - Cuidado sencillo	Sí
Lavado - Eco 40-60°C	Sí
Lavado - Edredón	Sí
Lavado - Rápido 15'	Sí
Lavado - Rápido 60'	Sí
Lavado - Seda y lana	Sí
Lavado+Secado - Algodón	Sí
Lavado+Secado - Rápido 30'	Sí
Secado - Algodón	Sí
Secado - Suave	Sí

## FUNCIONES

Bloqueo del control	Sí
Botón On/Off	-
Cancelación de centrifugado	Sí
Indicador de anomalías	Sí
Indicador fases de lavado	-
Indicador tiempo restante	Sí
Inicio diferido	Sí
Selección de velocidad de centrifugado	Sí
Selección de temperatura	Sí
Stop&Go (pausa)	Sí

## CONTROL Y PROTECCIONES

Sistema Eco-Logic	Sí
Antidesbordamiento	Sí
Anticalentamiento	Sí
Antibalaceo	Sí
Antiespuma	Sí

## RENDIMIENTO

Nivel sonoro	77 dB
Consumo de energía lavado	76 kWh/100ciclos
Consumo de energía lavado+secado	377 kWh/100ciclos
Consumo de agua lavado	50 L/ciclo
Consumo de agua lavado+secado	90 L/ciclo
Potencia	2,20 kW

## DIMENSIONES Y PESOS

Dimensiones	845 x 597 x 582 mm
Dimensiones de la puerta	ø330 / ø470 mm
Peso neto	79 kg
Peso bruto	81 kg

# Secadoras



Modelo	ASB308BC	ASB108BC2	ASC38B	ASE17C
Código EAN	8.436.545.224.175	8.436.545.200.414	8.436.545.224.168	8.436.545.200.438
Descripción	Secadora Bomba Calor 8kg	Secadora Bomba Calor 8kg	Secadora Condensación 8kg	Secadora Evacuación 7kg
<b>CARACTERÍSTICAS</b>				
Estética	Blanco	Blanco	Blanco	Blanco
Eficiencia energética	A++	A++	B	C
Capacidad	8 kg	8 kg	8 kg	7 kg
Tipo de motor	Universal	Universal	Universal	Universal
Tipo / cantidad de gas	R290 / 110 g	R134a / 480 g	-	-
Sistema de control	Display LED manual	Display LED manual	Display LED manual	Display LED manual
Nº. de programas	15	15	15	15
Luz Interior	Luz UVC	-	LED	-
Tipo de chasis	-	Estándar	-	Estándar
Tipo de tambor	Perlado	Estándar	Perlado	Estándar
Volumen del tambor	112 L	110 L	112 L	TBD
Tipo de instalación	Libre instalación	Libre instalación	Libre instalación	Libre instalación
Tapa desmontable	-	-	-	-
<b>PROGRAMAS</b>				
10'	-	-	Sí	-
15'	-	-	-	Sí
30'	-	-	Sí	-
60'	-	-	Sí	Sí
120'	-	-	-	Sí
Aire caliente	-	Sí	-	-
Algodón	-	Sí	-	Sí
Algodón Armario	Sí	-	Sí	-
Algodón Plancha	Sí	-	Sí	Sí
Algodón Secado extra	Sí	-	Sí	Sí
Anti alérgico	Sí	-	-	Sí
Armario	-	-	-	Sí
Camisas	Sí	Sí	Sí	-
Delicados	Sí	-	Sí	-
Diario	-	Sí	-	-
Edredón	-	Sí	-	Sí
Extra	-	-	-	Sí
Higiene rápida	Sí	-	-	-
Lana	-	Sí	-	-
Mixtos	Sí	-	Sí	Sí
Plancha	-	-	-	Sí
Plumas	-	-	-	Sí
PureBeam+	Sí	-	-	-
PureBeam+ Refresh	Sí	-	-	-
PureBeam+ Ropa de bebé	Sí	-	-	-
Rápido 29'	-	-	Sí	-
Rápido 34'	Sí	-	-	-
Refrescar	-	Sí	Sí	Sí
Ropa de bebé	-	Sí	Sí	Sí
Ropa de deporte	-	Sí	-	-
Ropa interior	-	Sí	-	-
Sintéticos	-	Sí	-	-
Sintéticos Armario	Sí	-	Sí	-
Sintéticos Plancha	Sí	-	Sí	-
Tiempo	Sí	Sí	-	-
Toallas	-	Sí	-	-
Vaqueros / prendas oscuras	-	Sí	Sí	-
Voluminoso	-	Sí	-	-
<b>FUNCIONES</b>				
Anti alérgico	-	-	-	-
Anti arrugas	Sí	Sí	Sí	-
Bloqueo del control	Sí	Sí	Sí	Sí
Botón On/Off	-	-	-	-
Delicado	-	-	Sí	-
Fácil planchado	-	-	-	-
Indicador de anomalías	-	Sí	Sí	-
Indicador depósito de agua	Sí	-	Sí	-
Indicador fases de secado	-	-	Sí	-
Indicador limpieza condensador	Sí	-	Sí	-
Indicador limpieza filtro	Sí	-	Sí	-
Indicador tiempo restante	Sí	Sí	Sí	Sí
Inicio diferido	Sí	Sí	Sí	Sí
Limpieza del tambor	-	-	-	-
Luz UVC	Sí	-	-	-
Mi Ciclo (memoria)	-	-	-	-
Nivel de secado	Sí	Sí	Sí	-
Selectores de suciedad	-	-	-	-
Steam Assist (Vapor)	-	-	-	-
Stop&Go (pausa)	Sí	Sí	Sí	-
Tiempo	Sí	Sí	-	-
Control y protecciones	-	-	-	-
Sistema Eco-Logic	-	Sí	-	-
Anti desbordamiento	-	Sí	-	-
Anticalentamiento	-	Sí	-	Sí
Antibalaceo	-	-	-	-
<b>RENDIMIENTO</b>				
Nivel sonoro	65 dB	63 dB	65 dB	68 dB
Consumo anual de energía	235 kWh	234 kWh	561 kWh	510 kWh
Potencia	1 kW	0,60 kW	2,70 kW	2,35 kW
<b>DIMENSIONES Y PESOS</b>				
Dimensiones	846 x 597 x 612 mm	850 x 595 x 630 mm	846 x 597 x 612 mm	850 x 595 x 555 mm
Dimensiones de la puerta	ø380 / ø470 mm	ø320 / ø480 mm	ø380 / ø470 mm	ø350 / ø460 mm
Peso neto	37,80 kg	46 kg	38 kg	30 kg
Peso bruto	49,50 kg	51 kg	40 kg	33,50 kg



# LAVAVAJILLAS



CLASIFICACIÓN  
ENERGÉTICA



MOTOR  
INVERTER



Nº SERVICIOS



Nº BANDEJAS



CONTROL  
ELECTRÓNICO



DISPLAY  
LED



Nº PROGRAMAS



PROGRAMA  
AUTOMÁTICO



HIGIENE  
EXTRA



PROGRAMA  
RÁPIDO



INICIO  
DIFERIDO



FUNCIÓN  
3 EN 1



MEDIA  
CARGA



BLOQUEO  
INFANTIL

# Lavavajillas



## INVERTER

### Motor Inverter

El tamaño compacto de los motores Inverter permiten optimizar el espacio en el lavavajillas, ofreciendote mayor capacidad interior.

Además, al disminuir el número de piezas y la fricción entre ellas, genera un menor consumo energético así como un funcionamiento más silencioso.

Para garantizar su alto rendimiento, en Aspes ofrecemos 10 años de garantía en el motor.



### Programa Automático

Eficacia y cuidado en cada lavado gracias a este programa que se adapta al tipo, cantidad y nivel de suciedad de la vajilla.



### Lavado Higiénico

El programa Higiene actúa a una mayor temperatura de agua para ofrecer una limpieza más profunda y libre de bacterias.



### Extra silencioso

Gracias a la tecnología Inverter y activando esta función reducirás el nivel de ruido del programa sin perder calidad en la limpieza.



### Extra rápido

Disminuye la duración del programa a la vez que aumenta la temperatura del agua y la presión, garantizando una alta calidad de lavado aunque el ciclo sea más corto.

### Sistema de Turbo secado

Los modelos con secado por turbo ventilación ofrecen los mejores resultados de limpieza en tu vajilla.

Este sistema genera y distribuye una corriente de aire caliente por toda la cavidad, secando la vajilla de forma homogénea y consiguiendo un secado más efectivo y sin restos de humedad.





### Dark Inox

La tendencia a lo oscuro es cada vez más notable en nuestros hogares. En Aspes contamos con el acabado Dark Inox, ideal si quieres optar por un diseño elegante.



### Dispositivo anti-inundación

Este dispositivo se activa de forma automática cuando el lavavajillas detecta un nivel de agua más elevado de lo habitual, y comienza a drenar el exceso. La unidad desactiva este proceso cuando el nivel de agua alcanza los niveles óptimos.

También detecta posibles fugas en la base del lavavajillas y se apaga de forma automática para una máxima seguridad.



### Media carga

Al seleccionar el programa media carga, podrás ejecutar tres tipos de lavado: ambas bandejas, bandeja superior o bandeja inferior, en función de la cantidad y del volumen de piezas que se quieran lavar.

Este programa permite adaptar mejor la carga y lavar un menor número de piezas con un consumo reducido.

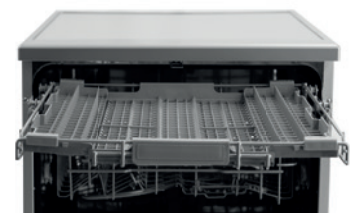

### 3ª Bandeja

La tercera bandeja multifuncional de los modelos ALV137X y ALV137 confiere una mayor capacidad al lavavajillas llegando hasta los 15 servicios.

En ella podrás colocar de manera ordenada los cubiertos y los utensilios de menaje, asegurando una limpieza efectiva y facilitando su posterior recogida.



## ALV137X / ALV137

LAVAVAJILLAS 60CM LIBRE INSTALACIÓN

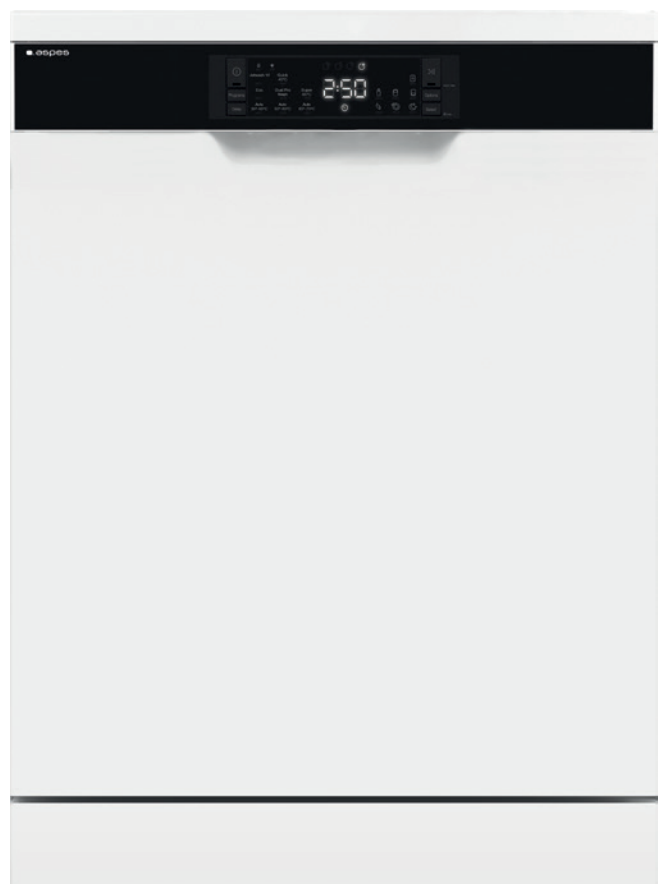
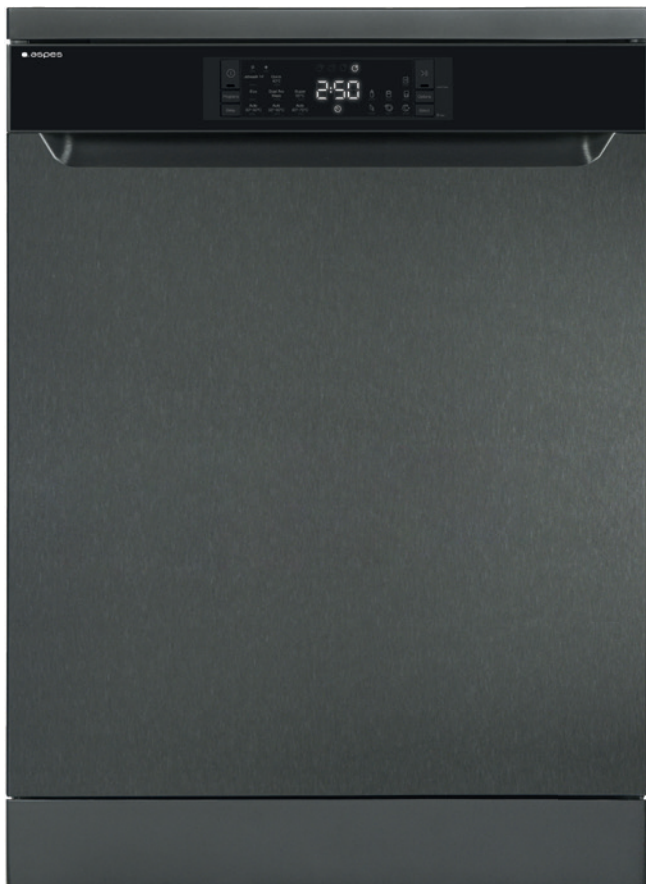

- Clasificación energética D
- Capacidad 15 servicios
- Motor Inverter con 10 años de garantía
- 3ª bandeja multifuncional
- Control Display LED
- 8 programas de funcionamiento
- Lavado rápido 14' y 30'
- Programas automáticos
- Función de inicio diferido hasta 24h
- Función 3 en 1 detergentes combinados
- Media carga con selector de bandeja
- Opción higiene extra
- Sistema de secado turbo
- Bloqueo infantil de seguridad
- Dispositivo anti inundación

DIMENSIONES (mm )			DARK INOX · CÓDIGO EAN
ALTO	ANCHO	FONDO	8.436.545.201.336
850	598	598	BLANCO · CÓDIGO EAN
			8.436.545.201.329



## ALV118X

LAVAVAJILLAS 60CM LIBRE INSTALACIÓN



- Clasificación energética E
- Capacidad 12 servicios
- Doble bandeja y cesta de cubiertos
- Control electrónico
- 6 programas de funcionamiento
- Lavado rápido 30'
- Programa higiénico
- Función de inicio diferido
- Función 3 en 1 detergentes combinados
- Media carga
- Sistema de secado Mini Active
- Bloqueo infantil de seguridad
- Dispositivo anti inundación
- Acabado inox con panel negro

### DIMENSIONES (mm)

ALTO	ANCHO	FONDO
850	598	598

**CÓDIGO EAN**  
8.436.545.204.016

## ALV117X / ALV117

LAVAVAJILLAS 60CM LIBRE INSTALACIÓN

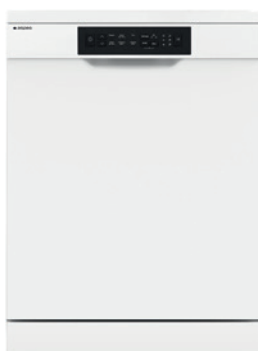

- Clasificación energética E
- Capacidad 12 servicios
- Doble bandeja y cesta de cubiertos
- Control electrónico
- 6 programas de funcionamiento
- Lavado rápido 30'
- Programa higiénico
- Función de inicio diferido
- Función 3 en 1 detergentes combinados
- Media carga
- Sistema de secado Mini Active
- Bloqueo infantil de seguridad
- Dispositivo anti inundación

### DIMENSIONES (mm)

ALTO	ANCHO	FONDO
850	598	598

**DARK INOX · CÓDIGO EAN**  
8.436.545.201.343

**BLANCO · CÓDIGO EAN**  
8.436.545.201.312

# Lavavajillas

## ALV1047X / ALV1047

LAVAVAJILLAS 45CM LIBRE INSTALACIÓN



- Clasificación energética E
- Capacidad 10 servicios
- Doble bandeja y cesta de cubiertos
- Control electrónico
- 6 programas de funcionamiento
- Lavado rápido 30'
- Programa higiénico
- Función de inicio diferido
- Función 3 en 1 detergentes combinados
- Media carga
- Sistema de secado Mini Active
- Bloqueo infantil de seguridad
- Dispositivo anti inundación

DIMENSIONES (mm)			INOX · CÓDIGO EAN
ALTO	ANCHO	FONDO	8.436.545.222.805
850	448	598	BLANCO · CÓDIGO EAN
			8.436.545.222.799

## ALVI600

LAVAVAJILLAS 60CM DE INTEGRACIÓN



- Clasificación energética E
- Capacidad 12 servicios
- Doble bandeja y cesta de cubiertos
- Control electrónico
- 6 programas de funcionamiento
- Lavado rápido 30'
- Programa higiénico
- Función de inicio diferido
- Media carga
- Sistema de secado Mini Active
- Acabado blanco

DIMENSIONES (mm)			CÓDIGO EAN
ALTO	ANCHO	FONDO	8.436.545.227.695
820-870	598	570	



# Lavavajillas

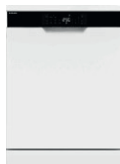

Modelo	ALV137X	ALV137	ALV118X	ALV117X
Código EAN	8.436.545.201.336	8.436.545.201.329	8.436.545.204.016	8.436.545.201.343
Descripción	Lavavajillas 60cm	Lavavajillas 60cm	Lavavajillas 60cm	Lavavajillas 60cm
<b>CARACTERÍSTICAS</b>				
Estética	Dark Inox	Blanco	Inox	Dark Inox
Eficiencia energética	D	D	E	E
Capacidad	15 sets	15 sets	12 sets	12 sets
Tipo de motor	Inverter	Inverter	Universal	Universal
Sistema de control	Display LED manual	Display LED manual	Electrónico	Electrónico
Nº programas	8	8	6	6
Sistema de secado	Turbo secado	Turbo secado	Mini active	Mini active
Max. Temperatura del agua	70°C	70°C	70°C	70°C
Nº Bandejas	3	3	2	2
Bandeja de altura ajustable	Sí	Sí	Sí	Sí
Cesta de cubiertos	-	-	1	1
Nº Brazos rociadores	3	3	2	2
Material del filtro	Metálico	Metálico	Metálico	Metálico
Embudo para sal	-	-	-	-
Dispositivo anti-inundación	Sí	Sí	Sí	Sí
Sensor de agua	Sí	Sí	Sí	Sí
Tipo de instalación	Libre instalación	Libre instalación	Libre instalación	Libre instalación
<b>PROGRAMAS</b>				
Auto delicado	Sí	Sí	-	-
Auto intensivo	Sí	Sí	-	-
Auto normal	Sí	Sí	-	-
Eco	Sí	Sí	Sí	Sí
Higienico	-	-	Sí	Sí
Intensivo	-	-	Sí	Sí
Lavado Dual pro	Sí	Sí	-	-
Mini 14'	Sí	Sí	-	-
Prelavado	-	-	Sí	Sí
Rapido 30'	Sí	Sí	Sí	Sí
Super 50'	Sí	Sí	Sí	Sí
<b>FUNCIONES</b>				
Ahorro energía	Sí	Sí	-	-
Bloqueo del control	Sí	Sí	Sí	Sí
Botón On /Off	-	-	Sí	Sí
Detergente 3&1	Sí	Sí	Sí	Sí
Extra rápido	Sí	Sí	-	-
Extra silencio	Sí	Sí	-	-
Higiene extra	Sí	Sí	-	-
Indicador abrillantador y sal	Sí	Sí	Sí	Sí
Indicador fase de lavado	-	-	Sí	Sí
Inicio Diferido	Sí	Sí	Sí	Sí
Media carga	Sí	Sí	Sí	Sí
Stop&Go	Sí	Sí	Sí	Sí
<b>RENDIMIENTO</b>				
Nivel sonoro	42 dB	42 dB	49 dB	49 dB
Consumo de energía	86 kWh/100ciclos	86 kWh/100ciclos	92 kWh/100ciclos	92 kWh/100ciclos
Consumo de agua	9 L/ciclo	9 L/ciclo	12 L/ciclo	12 L/ciclo
Potencia	1,90 kW	1,90 kW	1,90 kW	1,90 kW
<b>DIMENSIONES Y PESOS</b>				
Dimensiones	850 x 598 x 598 mm	850 x 598 x 598 mm	850 x 598 x 598 mm	850 x 598 x 598 mm
Peso neto	53,60 kg	53,60 kg	47 kg	47 kg
Peso bruto	55,60 kg	55,60 kg	49 kg	49 kg

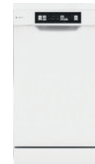

Modelo	ALV117	ALV1047X	ALV1047	ALV1600
Código EAN	8.436.545.201.312	8.436.545.222.805	8.436.545.222.799	8.436.545.227.695
Descripción	Lavavajillas 60cm	Lavavajillas 45cm	Lavavajillas 45cm	Lavavajillas de integración 60 cm
<b>CARACTERÍSTICAS</b>				
Estética	Blanco	Inox	Blanco	Blanco
Eficiencia energética	E	E	E	E
Capacidad	12 sets	10 sets	10 sets	12 sets
Tipo de motor	Universal	Universal	Universal	Universal
Sistema de control	Electrónico	Electrónico	Electrónico	Electrónico
Nº programas	6	6	6	6
Sistema de secado	Mini active	Mini active	Mini active	Mini active
Max. Temperatura del agua	70°C	70°C	70°C	TBC
Nº Bandejas	2	2	2	2
Bandeja de altura ajustable	Sí	Sí	Sí	Sí
Cesta de cubiertos	1	1	1	1
Nº Brazos rociadores	2	2	2	2
Material del filtro	Metálico	Metálico	Metálico	TBC
Embudo para sal	-	-	-	TBC
Dispositivo anti-inundación	Sí	Sí	Sí	TBC
Sensor de agua	Sí	Sí	Sí	TBC
Tipo de instalación	Libre instalación	Libre instalación	Libre instalación	Integración
<b>PROGRAMAS</b>				
Auto delicado	-	-	-	-
Auto intensivo	-	-	-	-
Auto normal	-	-	-	-
Eco	Sí	Sí	Sí	Sí
Higienico	Sí	Sí	Sí	Sí
Intensivo	Sí	Sí	Sí	Sí
Lavado Dual pro	-	-	-	-
Mini 14'	-	-	-	-
Prelavado	Sí	Sí	Sí	Sí
Rapido 30'	Sí	Sí	Sí	Sí
Super 50'	Sí	Sí	Sí	Sí
<b>FUNCIONES</b>				
Ahorro energía	-	-	-	Sí
Bloqueo del control	Sí	Sí	Sí	-
Botón On /Off	Sí	Sí	Sí	Sí
Detergente 3&1	Sí	Sí	Sí	-
Extra rápido	-	-	-	-
Extra silencio	-	-	-	-
Higiene extra	-	-	-	-
Indicador abrillantador y sal	Sí	Sí	Sí	Sí
Indicador fase de lavado	Sí	Sí	Sí	-
Inicio Diferido	Sí	Sí	Sí	Sí
Media carga	Sí	Sí	Sí	Sí
Stop&Go	Sí	Sí	Sí	-
<b>RENDIMIENTO</b>				
Nivel sonoro	49 dB	49 dB	49 dB	49 dB
Consumo de energía	92 kWh/100ciclos	76 kWh/100ciclos	76 kWh/100ciclos	92 kWh/100ciclos
Consumo de agua	12 L/ciclo	11 L/ciclo	11 L/ciclo	12 L/ciclo
Potencia	1,90 kW	1,90 kW	1,90 kW	1,90 kW
<b>DIMENSIONES Y PESOS</b>				
Dimensiones	850 x 598 x 598 mm	850 x 448 x 598 mm	850 x 448 x 598 mm	820-870 x 598 x 570 mm
Peso neto	47 kg	38,90 kg	38,90 kg	32,40 kg
Peso bruto	49 kg	40,50 kg	40,50 kg	34 kg



# FRÍO Y CONGELACIÓN

A

CLASIFICACIÓN ENERGÉTICA

80L CAPACIDAD



CONTROL ELECTRÓNICO



DISPLAY LED



TOUCH DISPLAY LED



CÍCLICO



CÍCLICO VENTILADO



NO FROST



VENTILACIÓN MULTI AIR FLOW



SMART FROST



SMART FROST (CONGELADOR)



DUAL COOLING



VENTILACIÓN METAL COOLING



MOTOR INVERTER



SILENCIOSO



MODO YOUCHANGE



SISTEMA ANTI-BACTERIA



MODO SÚPER



MODO ECO



LUZ LED



PUERTAS REVERSIBLES



APERTURA 90°



CERRADURA



CHILLER BOX



CONTROL DE HUMEDAD



FLEXIRACK



Nº CESTOS

[VOLVER AL INDICE](#)

# Frigoríficos



## INVERTER

### El motor que mejor conserva tus alimentos

Los modelos Aspes con motor Inverter son los más eficientes en cuanto a consumo energético.

La tecnología Inverter adapta el rendimiento a las circunstancias de cada momento, trabajando a baja velocidad y evitando sobrecargas y el desgaste de los mecanismos.

Además, minimizan el nivel sonoro y optimizan el rendimiento del producto favoreciendo su durabilidad.



## NO FROST

El sistema No Frost evita la formación de hielo y escarcha en el frigorífico.



## CÍCLICO

La tecnología cíclica favorece una buena conservación de los alimentos sin resecaarlos.



## SISTEMA SMART FROST

Consta de dos sistemas de ventilación independiente de aire, uno en la zona de refrigeración y otro en la zona de congelación. Su incorporación evita la contaminación de olores de un compartimento a otro y ayuda a mantener los alimentos frescos durante más tiempo.

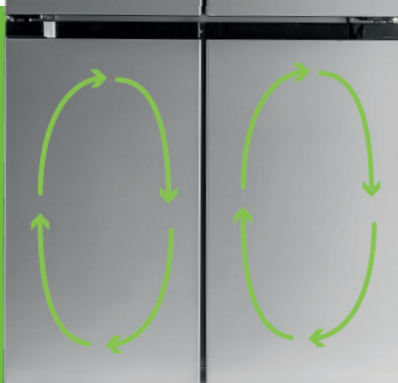

### 3 Sistemas de ventilación independientes

Gracias a este sistema de ventilación independiente se asegura un rápido enfriamiento y una menor pérdida de temperatura cuando hay apertura de puertas. Además, al ser zonas independientes, no existe intercambio de olores ente los alimentos y puede funcionar con diferentes rangos de temperatura en cada compartimento.



**Con los modelos de gran capacidad todo es posible.**

Disfruta de un mayor espacio de almacenaje con múltiples zonas y compartimentos específicos para cada tipo de alimento.

Además, gracias a las nuevas tecnologías y mejoras que incorporan nuestros frigoríficos es posible mantener durante más tiempo los alimentos frescos y conservar sus propiedades nutritivas.



**CAJÓN CHILLER**

Ideal para carnes y pescados ya que la temperatura puede llegar hasta 3 grados por debajo de la temperatura del frigorífico, consiguiendo asemejarse a la temperatura de una cámara de mantenimiento profesional.



**CAJÓN DE CONTROL DE HUMEDAD**

Permite regular de manera manual la cantidad de aire que entra en el compartimento dependiendo de los alimentos almacenados.



**SISTEMA DESESTIRILIZANTE PT FRESH**

Este sistema antimicrobiano, previene y combate las bacterias utilizando iones de plata. No requiere de ningún mantenimiento y funciona las 24 horas del día durante toda la vida útil del frigorífico.



**TOUCH DISPLAY LED**

Con este sistema podrás configurar la temperatura del frigorífico y congelador sin necesidad de abrir las puertas. Además, estos modelos cuentan con diferentes modos de funcionamiento especiales con temperaturas óptimas preestablecidas:

**Modo Auto:** trabaja en el rango -18~8 °C

**Modo Super Cool:** fija la temperatura a 2°C

**Modo Super Freezer:** fija la temperatura a -24°C

**Modo YouChange:** funciona en el compartimento Dual Cooling con un rango de temperatura -18~7°C

# Frigoríficos

## AC4P2189X FRIGORÍFICO 4 PUERTAS



E

522L



- Clasificación energética E
- Capacidad total útil 522 litros
- Capacidad útil frigorífico/congelador 343/179 litros
- Tecnología de funcionamiento No Frost
- 4 Sistemas de ventilación independientes
- Metal Cooling
- Sistema antibacteria
- Control Touch Display LED en puerta
- Nivel sonoro 39 dB
- Compartimento Chiller
- Compartimento control de humedad
- Luz interior LED
- Tirador tipo uñero
- Acabado inox

### DIMENSIONES (mm)

ALTO	ANCHO	FONDO
1900	909	690

CÓDIGO EAN  
8.436.545.202.289

# AFA1182X / AFA1182B

FRIGORÍFICO AMERICANO



F

442L



- Clasificación energética F
- Capacidad total útil 442 litros
- Capacidad útil frigorífico/congelador 291/151 litros
- Tecnología de funcionamiento No Frost
- Sistema de ventilación Multi Air Flow
- Control Touch Display LED en puerta
- Nivel sonoro 40 dB
- Luz interior LED
- Tirador tipo uñero
- Acabado inox o blanco

DIMENSIONES (mm)

ALTO	ANCHO	FONDO
1770	905	595

INOX - CÓDIGO EAN  
8.436.545.200.513

BLANCO - CÓDIGO EAN  
8.436.545.202.210

# Frigoríficos

## AC12003NFX2 / AC12003NF2 FRIGORÍFICO COMBINADO



F

367L



- Clasificación energética F
- Capacidad total útil 36 litros
- Capacidad útil frigorífico/congelador 266/101 litros
- Tecnología de funcionamiento Smart Frost
- Control Display LED Manual en puerta
- Nivel sonoro 41 dB
- Compartimento Chiller
- Compartimento control de humedad
- Balcón Flexi-Rack
- Modo Super Congelación
- Modo Eco
- Luz interior LED
- Tirador inox externo
- Puertas reversibles con abertura 90°
- Acabado inox o blanco

DIMENSIONES (mm)

	ANCHO	FONDO
ALTO	595	650
2010		

INOX - CÓDIGO EAN

8.436.545.201.244

BLANCO - CÓDIGO EAN

8.436.545.201.237

# AC11866NFX2 / AC11866NF2

FRIGORÍFICO COMBINADO



**E**

294L



- Clasificación energética E
- Capacidad total útil 294 litros
- Capacidad útil frigorífico/congelador 206/88 litros
- Tecnología de funcionamiento Smart Frost
- Control Display LED Manual en puerta
- Nivel sonoro 41 dB
- Compartimento Fresh Converted
- Balcón Flexi-Rack
- Modo Super Congelación
- Luz interior LED
- Tirador tipo uñero
- Puertas reversibles con apertura 90°
- Acabado inox o blanco

DIMENSIONES (mm)

ALTO	ANCHO	FONDO
1860	595	600

INOX - CÓDIGO EAN

8.436.545.203.927

BLANCO - CÓDIGO EAN

8.436.545.203.910

# Frigoríficos

## AC2001NFX / AC2001NF FRIGORÍFICO COMBINADO



- Clasificación energética F
- Capacidad total útil 367 litros
- Capacidad útil frigorífico/congelador 266/101 litros
- Tecnología de funcionamiento Smart Frost
- Control Display LED Manual interior
- Nivel sonoro 41 dB
- Compartimento Chiller
- Compartimento control de humedad
- Modo Super Congelación
- Modo Eco
- Luz interior LED
- Tirador tipo uñero
- Puertas reversibles con abertura 90°
- Acabado inox o blanco

DIMENSIONES (mm)			INOX - CÓDIGO EAN
ALTO	ANCHO	FONDO	8.436.545.224.274
2010	595	650	BLANCO - CÓDIGO EAN 8.436.545.224.250

# AC11852BNFX / AC11852BNF

FRIGORÍFICO COMBINADO



**F**

295L



- Clasificación energética F
- Capacidad total útil 295 litros
- Capacidad útil frigorífico/congelador 207/88 litros
- Tecnología de funcionamiento Smart Frost
- Control electrónico
- Nivel sonoro 41 dB
- Compartimento Fresh Converted
- Luz interior LED
- Tirador tipo uñero
- Puertas reversibles con abertura 90°
- Acabado inox o blanco

DIMENSIONES (mm)

ALTO	ANCHO	FONDO
1860	595	600

INOX - CÓDIGO EAN

8.436.545.202.173

BLANCO - CÓDIGO EAN

8.436.545.202.166

# Frigoríficos

## AC11857NF FRIGORÍFICO COMBINADO



F

270L



ECO



- Clasificación energética F
- Capacidad total útil 270 litros
- Capacidad útil frigorífico/congelador 195/75 litros
- Tecnología de funcionamiento Smart Frost
- Control Display LED Manual interior
- Nivel sonoro 40 dB
- Modo Super Congelación
- Modo Eco
- Luz interior LED
- Tirador tipo uñero
- Puertas reversibles con abertura 90°
- Acabado blanco

### DIMENSIONES (mm)

ALTO	ANCHO	FONDO
1800	540	595

CÓDIGO EAN  
8.436.545.204.191



# AC1185NF

FRIGORÍFICO COMBINADO



304L



- Clasificación energética E
- Capacidad total útil 304 litros
- Capacidad útil frigorífico/congelador 207/97 litros
- Tecnología de funcionamiento No Frost
- Sistema de ventilación Multi Air Flow
- Control Display LED Manual interior
- Nivel sonoro 39 dB
- Modo Super Congelación
- Luz interior LED
- Tirador tipo uñero
- Puertas reversibles con abertura 90°
- Acabado inox o blanco

DIMENSIONES (mm)

ALTO	ANCHO	FONDO
1860	595	575

CÓDIGO EAN  
8.436.545.224.670

# Frigoríficos

## AC11856

FRIGORÍFICO COMBINADO



288L



- Clasificación energética F
- Capacidad total útil 288 litros
- Capacidad útil frigorífico/congelador 204/84 litros
- Tecnología de funcionamiento Cíclica
- Control electrónico
- Nivel sonoro 40 dB
- Luz interior LED
- Tirador tipo uñero
- Puertas reversibles con abertura 90°
- Acabado blanco

### DIMENSIONES (mm)

ALTO	ANCHO	FONDO
1800	540	595

BLANCO - CÓDIGO EAN  
8.436.545.222.782

# ACO1179NF

FRIGORÍFICO COMBINADO INTEGRACIÓN



**F**

248L



LED



- Clasificación energética F
- Capacidad útil total 248 litros
- Capacidad útil frigorífico/congelador 180/68 litros
- Tecnología de funcionamiento No Frost
- Control Display LED Manual interior
- Nivel sonoro 41 dB
- Modo Super Congelación
- Compartimento control de humedad
- Luz interior LED
- Tirador tipo uñero
- Puertas reversibles
- Incluye bisagras deslizantes
- Acabado blanco

DIMENSIONES (mm)

ALTO	ANCHO	FONDO
1785	540	545

**CÓDIGO EAN**  
8.436.545.203.385

# Frigoríficos



## Máxima Capacidad

El modelo AFD1178NFDX, gracias a sus 480 litros de capacidad total, es un gigante del almacenamiento.

Su interior espacioso y diáfano permite, tanto en su cavidad refrigerante como en el congelador, almacenar de forma ordenada e incluso introducir alimentos de gran volumen.

## Abertura Zero Clearance

Favorece la colocación del frigorífico en cualquier espacio. Permite abrir las puertas de forma efectiva a 90°, sin necesidad de dejar un espacio lateral.

## Luz interior LED

Iluminación eficiente y duradera del interior del congelador para un uso más cómodo y efectivo.

# AFD1178NFDX

FRIGORÍFICO DOS PUERTAS ANCHO ESPECIAL



E

480L



- Clasificación energética E
- Capacidad útil total 480 litros
- Capacidad útil frigorífico/congelador 370/110 litros
- Tecnología de funcionamiento No Frost
- Sistema de ventilación Multi Air Flow
- Control Touch Display LED en puerta
- Nivel sonoro 39 dB
- Modo Super Congelación
- Compartimento Chiller
- Compartimento control humedad
- Luz interior LED
- Tirador tipo uñero
- Puertas reversibles
- Acabado inox

DIMENSIONES (mm)

ALTO	ANCHO	FONDO
1780	798	686

CÓDIGO EAN  
8.436.545.163.498

# Frigoríficos

## AFD11771NFDX

FRIGORÍFICO DOS PUERTAS ANCHO ESPECIAL



F

415L



- Clasificación energética F
- Capacidad útil total 415 litros
- Capacidad útil frigorífico/congelador 321/94 litros
- Tecnología de funcionamiento No Frost
- Control Display LED Táctil en puerta
- Nivel sonoro 41 dB
- Modo Super Congelación
- Compartimento Chiller
- Compartimento control humedad
- Luz interior LED
- Tirador tipo uñero
- Puertas reversibles
- Acabado inox

DIMENSIONES (mm)

ALTO	ANCHO	FONDO
1780	700	680

CÓDIGO EAN  
8.436.545.203.712

# AFD1171NFDX / AFD1171NF

FRIGORÍFICO DOS PUERTAS



F

311L



- Clasificación energética F
- Capacidad útil total 311 litros
- Capacidad útil frigorífico/congelador 240/71 litros
- Tecnología de funcionamiento Smart Frost
- Control electrónico
- Nivel sonoro 41 dB
- Luz interior LED
- Tirador tipo uñero
- Puertas reversibles con abertura 90°
- Acabado inox o blanco

DIMENSIONES (mm)

ALTO	ANCHO	FONDO
1720	595	660

INOX - CÓDIGO EAN

8.436.545.224.779

BLANCO - CÓDIGO EAN

8.436.545.222.768

# Frigoríficos

## AFD1165NFX / AFD1165NF

FRIGORÍFICO DOS PUERTAS



F

248L



- Clasificación energética F
- Capacidad útil total 248 litros
- Capacidad útil frigorífico/congelador 194/54 litros
- Tecnología de funcionamiento No Frost
- Control electrónico
- Nivel sonoro 41 dB
- Compartimento Chiller
- Compartimentos control humedad
- Luz interior
- Tirador tipo uñero
- Puertas reversibles
- Acabado inox

### DIMENSIONES (mm)

	ANCHO	FONDO
ALTO	550	600
1670		

INOX - CÓDIGO EAN

8.436.545.203.705

BLANCO - CÓDIGO EAN

8.436.545.203.699



# AFD1170A2

FRIGORÍFICO DOS PUERTAS



**E**

**312L**



LED



- Clasificación energética E
- Capacidad útil total 312 litros
- Capacidad útil frigorífico/congelador 242/70 litros
- Tecnología de funcionamiento Cíclica
- Control electrónico
- Nivel sonoro 40 dB
- Luz interior LED
- Tirador tipo uñero
- Puertas reversibles con abertura 90°
- Acabado blanco

DIMENSIONES (mm)

ALTO	ANCHO	FONDO
1750	595	598

CÓDIGO EAN  
8.436.545.224.380

# Frigoríficos

## AFD1171V2

FRIGORÍFICO DOS PUERTAS



E

304L



LED



- Clasificación energética E
- Capacidad útil total 304 litros
- Capacidad útil frigorífico/congelador 229/75 litros
- Tecnología de funcionamiento Cíclica
- Control electrónico
- Nivel sonoro 40 dB
- Luz interior LED
- Tirador tipo uñero
- Puertas reversibles
- Acabado blanco

### DIMENSIONES (mm)

ALTO	ANCHO	FONDO
1720	602	592

CÓDIGO EAN  
8.436.545.200.254

# AFD1161A2

FRIGORÍFICO DOS PUERTAS



**E**

243L



LED



- Clasificación energética E
- Capacidad útil total 243 litros
- Capacidad útil frigorífico/congelador 201/42 litros
- Tecnología de funcionamiento Cíclica
- Control electrónico
- Nivel sonoro 40 dB
- Luz interior LED
- Tirador tipo uñero
- Puertas reversibles con abertura 90°
- Acabado blanco

DIMENSIONES (mm)

ALTO	ANCHO	FONDO
1610	540	570

CÓDIGO EAN  
8.436.545.224.373.

# Frigoríficos

## AFD1145A2

FRIGORÍFICO DOS PUERTAS



E

213L



LED



- Clasificación energética E
- Capacidad útil total 213 litros
- Capacidad útil frigorífico/congelador 171/42 litros
- Tecnología de funcionamiento Cíclica
- Control electrónico
- Nivel sonoro 41 dB
- Luz interior LED
- Tirador tipo uñero
- Puertas reversibles
- Acabado blanco

### DIMENSIONES (mm)

ALTO	ANCHO	FONDO
1440	540	570

CÓDIGO EAN  
8.436.545.224.366

# AFD2170

FRIGORÍFICO DOS PUERTAS



F

312L



LED



- Clasificación energética F
- Capacidad útil total 312 litros
- Capacidad útil frigorífico/congelador 242/70 litros
- Tecnología de funcionamiento Cíclica
- Control electrónico
- Nivel sonoro 40 dB
- Luz interior LED
- Tirador tipo uñero
- Puertas reversibles con abertura 90°
- Acabado blanco

DIMENSIONES (mm)

ALTO	ANCHO	FONDO
1750	595	598

CÓDIGO EAN  
8436545224359

# Frigoríficos

## AFD1161

FRIGORÍFICO DOS PUERTAS

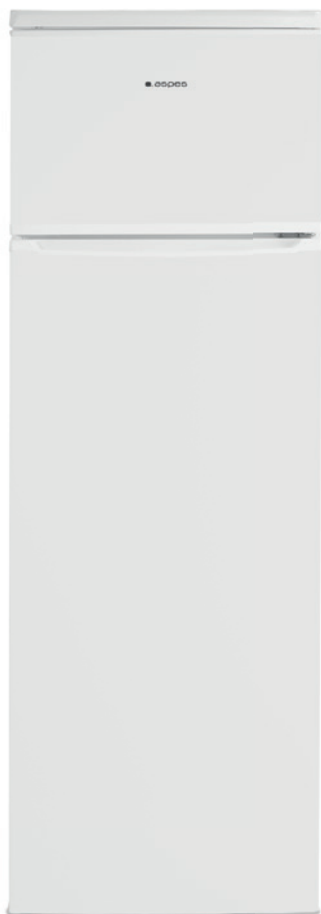

F

243L



- Clasificación energética F
- Capacidad útil total 243 litros
- Capacidad útil frigorífico/congelador 201/42 litros
- Tecnología de funcionamiento Cíclica
- Control electrónico
- Nivel sonoro 40 dB
- Luz interior LED
- Tirador tipo uñero
- Puertas reversibles con abertura 90°
- Acabado blanco

### DIMENSIONES (mm)

ALTO	ANCHO	FONDO
1610	540	570

CÓDIGO EAN  
8.436.545.201.268

# AFD1145X / AFD1145

FRIGORÍFICO DOS PUERTAS



F

312L



LED



- Clasificación energética F
- Capacidad útil total 213 litros
- Capacidad útil frigorífico/congelador 171/42 litros
- Tecnología de funcionamiento Cíclica
- Control electrónico
- Nivel sonoro 41 dB
- Luz interior LED
- Tirador tipo uñero
- Puertas reversibles con apertura 90°
- Acabado inox

DIMENSIONES (mm)

ALTO	ANCHO	FONDO
1450	540	570

INOX - CÓDIGO EAN

8.436.545.224.762

BLANCO - CÓDIGO EAN

8.436.545.201.251

# Refrigeradores

## ARV285DDX / ARV285DD

REFRIGERADOR SIDE BY SIDE



**E**

390L



ECO



LED

90°



- Clasificación energética E
- Capacidad útil total 390 litros
- Tecnología de funcionamiento Smart Frost
- Control Touch Display LED en puerta
- Nivel sonoro 40 dB
- Modo Super Congelación
- Modo Eco
- Compartimento Chiller
- Compartimento control humedad
- Luz interior LED
- Tirador tipo uñero
- Puertas reversibles con apertura 90°
- Acabado inox o blanco

DIMENSIONES (mm)

ALTO	ANCHO	FONDO
1860	595	650

INOX - CÓDIGO EAN

8.436.545.224.304

BLANCO - CÓDIGO EAN

8.436.545.224.298



# ARV185DDX / ARV185D

REFRIGERADOR SIDE BY SIDE



**E**

**359L**



- Clasificación energética E
- Capacidad útil total 359 litros
- Tecnología de funcionamiento No Frost
- Control Touch Display LED en puerta
- Nivel sonoro 40 dB
- Modo Super Refrigeración
- Compartimento Chiller
- Compartimento control humedad
- Luz interior LED
- Tirador inox externo
- Puertas reversibles con apertura 90°
- Acabado dark inox o blanco

DIMENSIONES (mm)

ALTO	ANCHO	FONDO
1850	595	650

**DARK INOX - CÓDIGO EAN**

8.436.545.200.322

**BLANCO - CÓDIGO EAN**

8.436.545.200.315

# Refrigeradores

## AFR285C

REFRIGERADOR CON CONGELADOR



E

120L



- Clasificación energética E
- Capacidad útil total 120 litros
- Capacidad útil frigorífico/congelador 107/13 litros
- Tecnología de funcionamiento Cíclica
- Control electrónico
- Nivel sonoro 40 dB
- Cajón congelador 4 estrellas
- Luz interior LED
- Tirador uñero
- Puerta reversible con abertura 90°
- Acabado blanco

### DIMENSIONES (mm)

ALTO	ANCHO	FONDO
845	560	576

CÓDIGO EAN  
8.436.545.224.342.

# AFR1085C

REFRIGERADOR CON CONGELADOR



**F**

**82L**



- Clasificación energética F
- Capacidad útil total 82 litros
- Capacidad útil frigorífico/congelador 74/8 litros
- Tecnología de funcionamiento Cíclica
- Control electrónico
- Nivel sonoro 41 dB
- Cajón congelador 2 estrellas
- Luz interior LED
- Tirador uñero
- Puerta reversible con abertura 90°
- Acabado blanco

DIMENSIONES (mm)

ALTO	ANCHO	FONDO
838	480	560

CÓDIGO EAN  
8.436.545.224.908

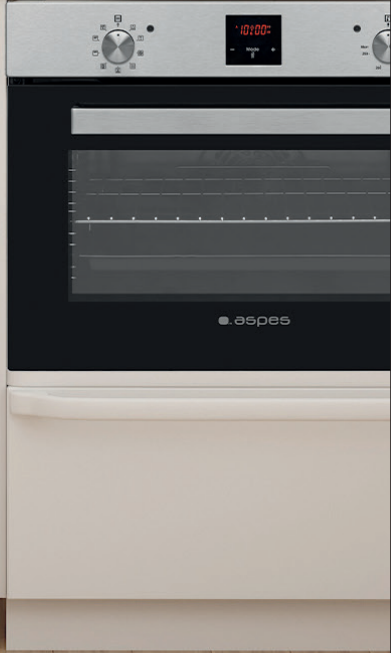

# AFR1086X

REFRIGERADOR



**F**

133L



- Clasificación energética F
- Capacidad útil total 133 litros
- Tecnología de funcionamiento Cíclica
- Control electrónico
- Nivel sonoro 39 dB
- Luz interior LED
- Tirador inox externo
- Puerta reversible con abertura 90°
- Acabado inox

DIMENSIONES (mm)

ALTO	ANCHO	FONDO
845	560	577

CÓDIGO EAN  
8.436.545.224.625

# Refrigeradores

## AFR1087 REFRIGERADOR

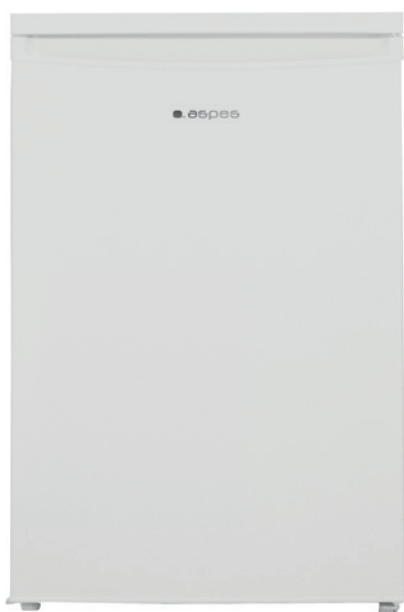

133L



- Clasificación energética F
- Capacidad útil total 133 litros
- Tecnología de funcionamiento Cíclica
- Control electrónico
- Nivel sonoro 40 dB
- Luz interior LED
- Tirador uñero
- Puerta reversible con abertura 90°
- Acabado blanco

### DIMENSIONES (mm)

ALTO	ANCHO	FONDO
845	560	576

CÓDIGO EAN  
8.436.545.224.618

# AFR1086

REFRIGERADOR



**F**

133L



- Clasificación energética F
- Capacidad útil total 133 litros
- Tecnología de funcionamiento Cíclica
- Control electrónico
- Nivel sonoro 39 dB
- Luz interior incandescente
- Tirador uñero
- Acabado blanco

DIMENSIONES (mm)

ALTO	ANCHO	FONDO
840	500	560

CÓDIGO EAN  
8,436,545,163,542

# Congeladores

El espacio del que se disponga en el hogar, las prestaciones o la utilidad de almacenaje que se le quiera dar al congelador son clave a la hora de escoger.

Por ello, en Aspes ofrecemos modelos de distintas estéticas, tecnologías y capacidades para que encuentres tu congelador perfecto.



## CONGELADORES VERTICALES

Los congeladores verticales permiten almacenar de manera ordenada y de forma independiente los diferentes alimentos, evitando la transmisión de olores. Son idóneos para espacios reducidos, ganando capacidad gracias a su altura.

## CONGELACIÓN RÁPIDA

Configura el compartimento a la mínima temperatura para proporcionar una congelación efectiva en el menor tiempo posible.





## CONGELADORES HORIZONTALES

Por su parte, los congeladores horizontales destacan por su gran capacidad de almacenaje. Permiten congelar alimentos de gran volumen que en otros compartimentos no se podrían almacenar.

Incluyen cestas de almacenaje que se colocan en la parte superior y ayudan a conseguir un almacenaje más ordenado de los alimentos.



### DUAL COOLING

Los modelos Dual Cooling ofrecen versatilidad y comodidad en su uso y funcionamiento.

Este sistema permite configurar la temperatura en modo congelación o refrigeración, adaptándose así a las necesidades de cada momento.



### Consejos de congelación de alimentos

- Congelar únicamente alimentos de calidad, frescos y lavados.
- No introducir nunca alimentos calientes en el congelador ya que interferiría en la cadena de frío de otros alimentos ya congelados.
- Congelar en pequeñas porciones para permitir una rápida congelación.
- Evitar que los productos a congelar entren en contacto con otros ya congelados.
- Las cestas de los modelos horizontales están destinadas a la conservación, los alimentos a congelar debes introducirlos en la parte inferior de la cavidad.



# Congeladores

## ACV285DDX / ACV285DD

CONGELADOR SIDE BY SIDE



**E**

280L



- Clasificación energética E
- Capacidad útil total 280 litros
- Tecnología de funcionamiento Smart Frost
- Control Touch Display LED en puerta
- Nivel sonoro 41 dB
- Modo Super Congelación
- Modo Eco
- Luz interior LED
- Tirador uñero
- Puerta reversible con apertura 90°
- Acabado inox o blanco

DIMENSIONES (mm)

ALTO	ANCHO	FONDO
1860	595	650

INOX - CÓDIGO EAN

8.436.545.224.328

BLANCO - CÓDIGO EAN

8.436.545.224.311

# ACV185DDX

CONGELADOR SIDE BY SIDE



E

274L



- Clasificación energética E
- Capacidad útil total 274 litros
- Tecnología de funcionamiento No Frost
- Control Touch Display LED
- Nivel sonoro 39 dB
- Modo Eco
- Luz interior LED
- Tirador inox externo
- Puerta reversible con apertura 90°
- Acabado dark inox

DIMENSIONES (mm)

ALTO	ANCHO	FONDO
1850	595	650

CÓDIGO EAN  
8.436.545.200.292

# Congeladores

## ACV244 CONGELADOR VERTICAL



F

188L



- Clasificación energética F
- Capacidad útil total 188 litros
- Tecnología de funcionamiento Cíclica
- Control electrónico
- Nivel sonoro 40 dB
- Tirador uñero
- Puerta reversible con apertura 90°
- Acabado blanco

### DIMENSIONES (mm)

ALTO	ANCHO	FONDO
1455	540	595

CÓDIGO EAN  
8.436.545.224.335

**ACV1087**  
CONGELADOR VERTICAL

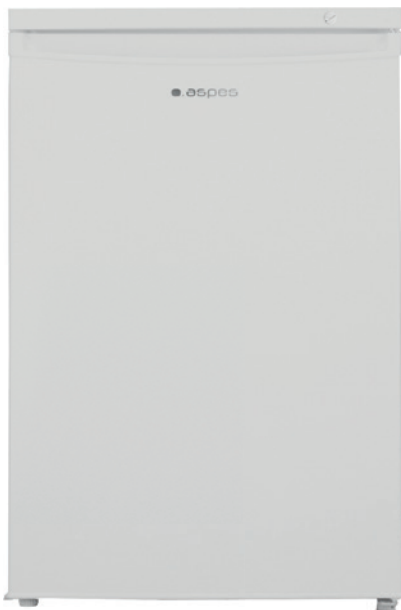

85L



- Clasificación energética E
- Capacidad útil total 85 litros
- Tecnología de funcionamiento Cíclica
- Control electrónico
- Nivel sonoro 40 dB
- Tirador uñero
- Puerta reversible con apertura 90°
- Acabado blanco

DIMENSIONES (mm)

ALTO	ANCHO	FONDO
845	560	576

CÓDIGO EAN  
8.436.545.224.564

# Congeladores

## ACH1561

CONGELADOR HORIZONTAL



C

555L



- Clasificación energética C
- Capacidad útil total 555 litros
- Tecnología de funcionamiento Cíclica Dual Cooling
- Rango temperatura modo congelación -24 a -18°C
- Rango temperatura modo refrigeración 3 a 6°C
- Control Display LED Manual
- Nivel sonoro 44 dB
- 3 cestas de almacenaje
- Luz interior LED
- Cerradura con llave
- Tirador externo
- Acabado blanco

### DIMENSIONES (mm)

ALTO	ANCHO	FONDO
840	1775	743

CÓDIGO EAN  
8.436.545.203.361

# ACH1459

CONGELADOR HORIZONTAL



**C**

454L



- Clasificación energética C
- Capacidad útil total 454 litros
- Tecnología de funcionamiento Cíclica Dual Cooling
- Rango temperatura modo congelación -24 a -18°C
- Rango temperatura modo refrigeración 3 a 6°C
- Control Display LED Manual
- Nivel sonoro 44 dB
- 2 cestas de almacenaje
- Luz interior LED
- Cerradura con llave
- Tirador externo
- Acabado blanco

DIMENSIONES (mm)

ALTO	ANCHO	FONDO
840	1487	675

CÓDIGO EAN  
8.436.545.203.354

# Congeladores

## ACH1304

CONGELADOR HORIZONTAL

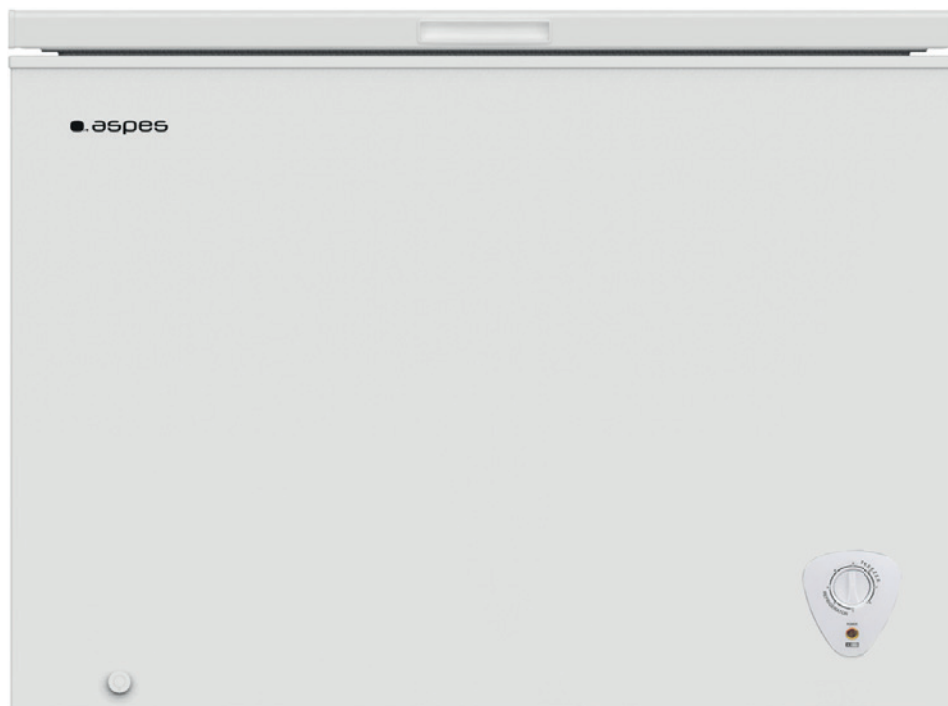

F

297L



- Clasificación energética F
- Capacidad útil total 297 litros
- Tecnología de funcionamiento Cíclica Dual Cooling
- Rango temperatura modo congelación máx. -18°C
- Rango temperatura modo refrigeración 2 a 6°C
- Control electrónico
- Nivel sonoro 41 dB
- 1 cesta de almacenaje
- Tirador uñero
- Acabado blanco

### DIMENSIONES (mm)

ALTO	ANCHO	FONDO
847	1114	630

CÓDIGO EAN  
8.436.545.224.533



# ACH1204

CONGELADOR HORIZONTAL



F

198L



- Clasificación energética F
- Capacidad útil total 198 litros
- Tecnología de funcionamiento Cíclica Dual Cooling
- Rango temperatura modo congelación máx. -18°C
- Rango temperatura modo refrigeración 2 a 6°C
- Control electrónico
- Nivel sonoro 38 dB
- 1 cesta de almacenaje
- Tirador uñero
- Acabado blanco

DIMENSIONES (mm)

ALTO	ANCHO	FONDO
845	802	559

CÓDIGO EAN  
8.436.545.224.502

# Congeladores

## ACH1104

CONGELADOR HORIZONTAL



F

95L



- Clasificación energética F
- Capacidad útil total 95 litros
- Tecnología de funcionamiento Cíclica Dual Cooling
- Rango temperatura modo congelación máx. -18°C
- Rango temperatura modo refrigeración 2 a 6°C
- Control electrónico
- Nivel sonoro 40 dB
- 1 cesta de almacenaje
- Tirador uñero
- Acabado blanco

### DIMENSIONES (mm)

ALTO	ANCHO	FONDO
845	546	479

CÓDIGO EAN  
8.436.545.224.458



# Frigoríficos



Modelo	AC4P2189X	AFA1182X	AFA1182B	AC12003NFX2	AC12003NF2	AC11866NFX2
Código EAN	8.436.545.202.289	8.436.545.200.513	8.436.545.202.210	8.436.545.201.244	8.436.545.201.237	8.436.545.203.927
Descripción	Frigorífico 4 Puertas	Frigorífico Americano	Frigorífico Americano	Frigorífico Combinado	Frigorífico Combinado	Frigorífico Combinado
<b>CARACTERÍSTICAS</b>						
Estética	Dark Inox	Inox	Blanco	Inox	Blanco	Inox
Eficiencia energética	E	F	F	E	E	E
Clase climática	SN, N, ST, T	SN, N, ST, T	SN, N, ST, T	SN, T	SN, T	SN, T
Tipo de motor	Universal	Universal	Universal	Universal	Universal	Universal
Tecnología	No Frost	No Frost	No Frost	Smart Frost	Smart Frost	Smart Frost
Ventilación Multi Air Flow	Sí	Sí	Sí	-	-	-
Interior Metal Cooling	Sí	-	-	-	-	-
Sistema Dual Cooling	Sí	-	-	-	-	-
Sistema Antibacteriano	Sí	-	-	-	-	-
Sistema de control	Display LED táctil	Display LED táctil	Display LED táctil	Display LED táctil	Display LED táctil	Display LED táctil
Rango de temperatura	Frío: 2~-8 °C Congelador: -22~-14 °C Dual zone: -20~-5 °C	Frío: 2~-8 °C Congelador: -22~-14 °C	Frío: 2~-8 °C Congelador: -22~-14 °C	Frío: 2~-8 °C Congelador: -24~-16 °C	Frío: 2~-8 °C Congelador: -24~-16 °C	Frío: 2~-8 °C Congelador: -24~-16 °C
Tipo / cantidad de gas	R600a / 80 g	R600a / 75 g	R600a / 75 g	R600a / 50 g	R600a / 50 g	R600a / 50 g
Estrellas del congelador	4	4	4	4	4	4
Capacidad de congelación	13 kg/24h	11,20 kg/24h	11,20 kg/24h	8 kg/24h	8 kg/24h	5 kg/24h
Tipo de descongelación	Automática	Automática	Automática	Automática	Automática	Automática
Iluminación interior	LED	LED	LED	LED	LED	LED
Nº de puertas	4	2	2	2	2	2
Tipo de abertura	Uñero	Uñero	Uñero	Tirador	Tirador	Uñero
Puertas reversibles	-	-	-	Sí	Sí	Sí
Abertura 90°	-	-	-	Sí	Sí	Sí
Tipo de instalación	Libre instalación	Libre instalación	Libre instalación	Libre instalación	Libre instalación	Libre instalación
Soporte	Patas	Patas	Patas	Patas y ruedas	Patas y ruedas	Patas y ruedas
<b>ALMACENAJE</b>						
Capacidad total	522 L	442 L	442 L	366 L	366 L	294 L
Capacidad de refrigeración	343 L	291 L	291 L	266 L	266 L	206 L
Capacidad de congelación	179 L	151 L	151 L	101 L	101 L	88 L
Cajón Chiller / Fresh	1	-	-	1	1	1
Cajón control humedad	1	-	-	1	1	-
Estante Flexi-Rack	-	-	-	1	1	1
Huevera	1	1	1	2	2	2
Bandeja de hielo	-	1	1	2	2	1
<b>FUNCIONES</b>						
Modo Super	Sí	Sí	Sí	Sí	Sí	Sí
Modo Eco	Sí	Sí	Sí	Sí	Sí	-
Modo Auto	-	Sí	Sí	-	-	-
Modo Vacaciones	Sí	-	-	Sí	Sí	-
Alarma de temperatura	Sí	-	-	Sí	Sí	Sí
Alarma de puerta abierta	Sí	Sí	Sí	Sí	Sí	Sí
Memoria tras apagón	Sí	-	-	Sí	Sí	Sí
Bloqueo de control	Sí	Sí	Sí	Sí	Sí	Sí
<b>RENDIMIENTO</b>						
Nivel sonoro	39 dB	40 dB	40 dB	41 dB	41 dB	41 dB
Consumo anual de energía	319 kWh	359 kWh	359 kWh	250 kWh	250 kWh	239 kWh
Potencia	180 W	150 W	150 W	180 W	180 W	145 W
Potencia iluminación	3 W	2 W	2 W	2 W	2 W	2 W
<b>DIMENSIONES Y PESOS</b>						
Dimensiones	1900 x 909 x 690	1770 x 905 x 595 mm	1770 x 905 x 595 mm	2010 x 595 x 650 mm	2010 x 595 x 650 mm	1860 x 595 x 600 mm
Peso neto	96 kg	81 kg	81 kg	73,50 kg	73,50 kg	64 kg
Peso bruto	104 kg	89 kg	89 kg	79,50 kg	79,50 kg	69 kg



Modelo	ACT1866NF2	AC2001NFX	AC2001NF	ACT1852BNFX	ACT1852BNF	ACT1857NF
Código EAN	8.436.545.203.910	8.436.545.224.274	8.436.545.224.250	8.436.545.202.173	8.436.545.202.166	8.436.545.204.191
Descripción	Frigorífico Combinado	Frigorífico Combinado	Frigorífico Combinado	Frigorífico Combinado	Frigorífico Combinado	Frigorífico Combinado
<b>CARACTERÍSTICAS</b>						
Estética	Blanco	Inox	Blanco	Inox	Blanco	Blanco
Eficiencia energética	E	F	F	F	F	F
Clase climática	SN, T	SN, T	SN, T	SN, T	SN, T	N, T
Tipo de motor	Universal	Universal	Universal	Universal	Universal	Universal
Tecnología	Smart Frost	Smart Frost	Smart Frost	Smart Frost	Smart Frost	Smart Frost
Ventilación Multi Air Flow	-	-	-	-	-	-
Interior Metal Cooling	-	-	-	-	-	-
Sistema Dual Cooling	-	-	-	-	-	-
Sistema Antibacteriano	-	-	-	-	-	-
Sistema de control	Display LED táctil	Display LED manual (interior)	Display LED manual (interior)	Electrónico	Electrónico	Display LED manual (interior)
Rango de temperatura	"Frio: 2-8 °C Congelador: -24~-16 °C"	"Frio: 2-8 °C Congelador: -24~-16 °C"	"Frio: 2-8 °C Congelador: -24~-16 °C"	8~-24°C Congelador: -24~-16 °C"	8~-24°C Congelador: -24~-16 °C"	"Frio: 2-8 °C Congelador: -24~-16 °C"
Tipo / cantidad de gas	R600a / 50 g	R600a / 53 g	R600a / 53 g	R600a / 47 g	R600a / 47 g	R600a / 38 g
Estrellas del congelador	4	4	4	4	4	4
Capacidad de congelación	5 kg/24h	8 kg/24h	8 kg/24h	4,50 kg/24h	4,50 kg/24h	4,60 kg/24h
Tipo de descongelación	Automática	Automática	Automática	Automática	Automática	Automática
Iluminación interior	LED	LED	LED	LED	LED	LED
Nº de puertas	2	2	2	2	2	2
Tipo de abertura	Uñero	Uñero	Uñero	Uñero	Uñero	Uñero
Puertas reversibles	Sí	Sí	Sí	Sí	Sí	Sí
Abertura 90°	Sí	Sí	Sí	Sí	Sí	Sí
Tipo de instalación	Libre instalación	Libre instalación	Libre instalación	Libre instalación	Libre instalación	Libre instalación
Soporte	Patas y ruedas	Patas y ruedas	Patas y ruedas	Patas y ruedas	Patas y ruedas	Patas y ruedas
<b>ALMACENAJE</b>						
Capacidad total	294 L	367 L	367 L	295 L	295 L	270 L
Capacidad de refrigeración	206 L	266 L	266 L	207 L	207 L	195 L
Capacidad de congelación	88 L	101 L	101 L	88 L	88 L	75 L
Cajón Chiller / Fresh	1	1	1	1	1	-
Cajón control humedad	-	1	1	-	-	-
Estante Flexi-Rack	1	-	-	-	-	-
Huevera	2	2	2	2	2	1
Bandeja de hielo	1	2	2	2	2	1
<b>FUNCIONES</b>						
Modo Super	Sí	Sí	Sí	-	-	Sí
Modo Eco	-	Sí	Sí	-	-	Sí
Modo Auto	-	-	-	-	-	-
Modo Vacaciones	-	-	-	-	-	-
Alarma de temperatura	Sí	Sí	Sí	-	-	Sí
Alarma de puerta abierta	Sí	Sí	Sí	-	-	Sí
Memoria tras apagón	Sí	Sí	Sí	-	-	Sí
Bloqueo de control	Sí	-	-	-	-	-
<b>RENDIMIENTO</b>						
Nivel sonoro	41 dB	41 dB	41 dB	41 dB	41 dB	40 dB
Consumo anual de energía	239 kWh	313 kWh	313 kWh	299 kWh	299 kWh	280 kWh
Potencia	145 W	180 W	180 W	145 W	145 W	122 W
Potencia iluminación	2 W	2 W	2 W	2 W	2 W	2 W
<b>DIMENSIONES Y PESOS</b>						
Dimensiones	1860 x 595 x 600 mm	2010 x 595 x 650 mm	2010 x 595 x 650 mm	1860 x 595 x 600 mm	1860 x 595 x 600 mm	1800 x 540 x 595 mm
Peso neto	64 kg	68 kg	68 kg	64 kg	64 kg	52 kg
Peso bruto	69 kg	73 kg	73 kg	69 kg	69 kg	56 kg

# Frigoríficos



Modelo	ACT185NF	ACT1856	ACO1179NF	AFD1178NFDX	AFD11771NFDX	AFD1171NFDX
Código EAN	8.436.545.224.670	8.436.545.222.782	8.436.545.203.385	8.436.545.163.498	8.436.545.203.712	8.436.545.224.779
Descripción	Frigorífico Combinado	Frigorífico Combinado	Frigorífico Combinado de integración	Frigorífico 2 Puertas ancho especial	Frigorífico 2 Puertas ancho especial	Frigorífico 2 Puertas
<b>CARACTERÍSTICAS</b>						
Estética	Blanco	Blanco	Blanco	Inox	Inox	Inox
Eficiencia energética	F	F	F	E	F	F
Clase climática	SN, N, ST	N, ST	N, ST	T	N, ST	SN, T
Tipo de motor	Universal	Universal	Universal	Universal	Universal	Universal
Tecnología	No Frost	Cíclico	No Frost	No Frost	No Frost	Smart Frost
Ventilación Multi Air Flow	Sí	-	-	Sí	-	-
Interior Metal Cooling	-	-	-	-	-	-
Sistema Dual Cooling	-	-	-	-	-	-
Sistema Antibacteriano	-	-	-	-	-	-
Sistema de control	Display LED manual (interior)	Electrónico	Display LED manual (interior)	Display LED táctil	Display LED táctil	Electrónico
Rango de temperatura	"Frio: 2~8 °C Congelador: -24~-18 °C"	8~-24°C	TBC	"Frio: 2~8 °C Congelador: -24~-14 °C"	"Frio: 2~8 °C Congelador: -22~-14 °C"	-24~8 °C
Tipo / cantidad de gas	R600a / 30 g	R600a / 53 g	R600a / 50 g	R600a / 57 g	R600a / 56 g	R600a / 48 g
Estrellas del congelador	4	4	4	4	4	4
Capacidad de congelación	6 kg/24h	3,90 kg/24h	3,50 kg/24h	5 kg/24h	4,40 kg/24h	3,50 kg/24h
Tipo de descongelación	Automática	Manual	Automática	Automática	Automática	Automática
Iluminación interior	LED	LED	LED	LED	LED	LED
Nº de puertas	2	2	2	2	2	2
Tipo de abertura	Uñero	Uñero	Uñero	Uñero	Uñero	Uñero
Puertas reversibles	Sí	Sí	Sí	Sí	Sí	Sí
Abertura 90°	-	Sí	-	-	-	Sí
Tipo de instalación	Libre instalación	Libre instalación	Libre instalación	Libre instalación	Libre instalación	Libre instalación
Soporte	Patas y ruedas	Patas y ruedas	-	Patas	Patas	Patas y ruedas
<b>ALMACENAJE</b>						
Capacidad total	304 L	288 L	248 L	480 L	415 L	311 L
Capacidad de refrigeración	207 L	204 L	180 L	370 L	321 L	240 L
Capacidad de congelación	97 L	84 L	68 L	110 L	94 L	71 L
Cajón Chiller / Fresh	-	-	-	1	1	-
Cajón control humedad	-	-	1	1	1	-
Estante Flexi-Rack	-	-	-	-	-	-
Huevera	2	1	1	1	-	2
Bandeja de hielo	1	1	1	1	-	1
<b>FUNCIONES</b>						
Modo Super	Sí	-	TBC	Sí	Sí	-
Modo Eco	-	-	TBC	-	-	-
Modo Auto	-	-	TBC	-	-	-
Modo Vacaciones	Sí	-	TBC	-	-	-
Alarma de temperatura	-	-	TBC	-	-	-
Alarma de puerta abierta	Sí	-	TBC	Sí	-	Sí
Memoria tras apagón	Sí	-	TBC	Sí	-	Sí
Bloqueo de control	-	-	Sí	Sí	Sí	-
<b>RENDIMIENTO</b>						
Nivel sonoro	39 dB	40 dB	41 dB	39 dB	41 dB	41 dB
Consumo anual de energía	304 kWh	280 kWh	280 kWh	262 kWh	306 kWh	273 kWh
Potencia	250 W	149 W	180 W	140 W	110 W	148 W
Potencia iluminación	1,50 W	2 W	2 W	4 W	2 W	2 W
<b>DIMENSIONES Y PESOS</b>						
Dimensiones	1860 x 595 x 575 mm	1800 x 540 x 595 mm	1785 x 540 x 545 mm	1780 x 798 x 686 mm	1780 x 700 x 680 mm	1720 x 595 x 600 mm
Peso neto	60 kg	52 kg	59 kg	80 kg	72 kg	59,50 kg
Peso bruto	66 kg	56 kg	64 kg	88 kg	79 kg	64 kg



Modelo	AFD1171NF	AFD1165NFX	AFD1165NF	AFD1170A2	AFD1171V2	AFD1161A2
Código EAN	8.436.545.222.768	8.436.545.203.705	8.436.545.203.699	8.436.545.224.380	8.436.545.200.254	8.436.545.224.373
Descripción	Frigorífico 2 Puertas	Frigorífico 2 Puertas	Frigorífico 2 Puertas	Frigorífico 2 Puertas	Frigorífico 2 Puertas	Frigorífico 2 Puertas
<b>CARACTERÍSTICAS</b>						
Estética	Blanco	Inox	Blanco	Blanco	Blanco	Blanco
Eficiencia energética	F	F	F	E	E	E
Clase climática	SN, T	N, ST	N, ST	N, ST	N, ST	N, ST
Tipo de motor	Universal	Universal	Universal	Universal	Universal	Universal
Tecnología	Smart Frost	No Frost	No Frost	Cíclico	Cíclico	Cíclico
Ventilación Multi Air Flow	-	-	-	-	-	-
Interior Metal Cooling	-	-	-	-	-	-
Sistema Dual Cooling	-	-	-	-	-	-
Sistema Antibacteriano	-	-	-	-	-	-
Sistema de control	Electrónico	Electrónico	Electrónico	Electrónico	Electrónico	Electrónico
Rango de temperatura	-24~8 °C	"Frío: 2~8 °C Congelador: -22~-14 °C"	"Frío: 2~8 °C Congelador: -22~-14 °C"	-24~8 °C	"Frío: 2~8 °C Congelador: -24~-14 °C"	-24~8 °C
Tipo / cantidad de gas	R600a / 48 g	R600a / 52 g	R600a / 52 g	R600a / 59 g	R600a / 48 g	R600a / 46 g
Estrellas del congelador	4	4	4	4	4	4
Capacidad de congelación	3,50 kg/24h	2,50 kg/24h	2,50 kg/24h	4,50 kg/24h	3,40 kg/24h	2,60 kg/24h
Tipo de descongelación	Manual	Manual	Manual	Manual	Manual	Manual
Iluminación interior	LED	Halógena	Halógena	LED	LED	LED
Nº de puertas	2	2	2	2	2	2
Tipo de abertura	Uñero	Uñero	Uñero	Uñero	Uñero	Uñero
Puertas reversibles	Sí	Sí	Sí	Sí	Sí	Sí
Abertura 90º	Sí	-	-	Sí	-	Sí
Tipo de instalación	Libre instalación	Libre instalación	Libre instalación	Libre instalación	Libre instalación	Libre instalación
Soporte	Patas y ruedas	Patas	Patas	Patas y ruedas	Patas	Patas
<b>ALMACENAJE</b>						
Capacidad total	311 L	248 L	248 L	312 L	304 L	243 L
Capacidad de refrigeración	240 L	194 L	194 L	242 L	229 L	201 L
Capacidad de congelación	71 L	54 L	54 L	70 L	75 L	42 L
Cajón Chiller / Fresh	-	1	1	-	-	-
Cajón control humedad	-	1	1	-	-	-
Estante Flexi-Rack	-	-	-	-	-	-
Huevera	2	-	-	2	1	1
Bandeja de hielo	1	-	-	2	1	1
<b>FUNCIONES</b>						
Modo Super	-	-	-	-	-	-
Modo Eco	-	-	-	-	-	-
Modo Auto	-	-	-	-	-	-
Modo Vacaciones	-	-	-	-	-	-
Alarma de temperatura	-	-	-	-	-	-
Alarma de puerta abierta	Sí	-	-	-	-	-
Memoria tras apagón	Sí	-	-	Sí	-	-
Bloqueo de control	-	-	-	-	-	-
<b>RENDIMIENTO</b>						
Nivel sonoro	41 dB	41 dB	41 dB	40 dB	40 dB	40 dB
Consumo anual de energía	273 kWh	248 kWh	248 kWh	209 kWh	208 kWh	178 kWh
Potencia	148 W	110 W	110 W	129 W	105 W	145 W
Potencia iluminación	2 W	1,50 W	1,50 W	2 W	1,50 W	2 W
<b>DIMENSIONES Y PESOS</b>						
Dimensiones	1720 x 595 x 600 mm	1670 x 550 x 600 mm	1670 x 550 x 600 mm	1750 x 595 x 598 mm	1720 x 605 x 600 mm	1610 x 540 x 570 mm
Peso neto	59,50 kg	50 kg	50 kg	54 kg	50 kg	40,50 kg
Peso bruto	64 kg	54 kg	54 kg	59 kg	55 kg	44 kg

# Frigoríficos



Modelo	AFD1145A2	AFD2170	AFD1161	AFD1145X	AFD1145
Código EAN	8.436.545.224.366	8.436.545.224.359	8.436.545.201.268	8.436.545.224.762	8.436.545.201.251
Descripción	Frigorífico 2 Puertas	Frigorífico 2 Puertas	Frigorífico 2 Puertas	Frigorífico 2 Puertas	Frigorífico 2 Puertas
<b>CARACTERÍSTICAS</b>					
Estética	Blanco	Blanco	Blanco	Inox	Blanco
Eficiencia energética	E	F	F	F	F
Clase climática	N, ST	N	N	N	N
Tipo de motor	Universal	Universal	Universal	Universal	Universal
Tecnología	Cíclico	Cíclico	Cíclico	Cíclico	Cíclico
Ventilación Multi Air Flow	-	-	-	-	-
Interior Metal Cooling	-	-	-	-	-
Sistema Dual Cooling	-	-	-	-	-
Sistema Antibacteriano	-	-	-	-	-
Sistema de control	Electrónico	Electrónico	Electrónico	Electrónico	Electrónico
Rango de temperatura	-24~8 °C	"Frio: 2~8 °C Congelador: -24~-16 °C"	-24~8 °C	-24~8 °C	-24~8 °C
Tipo / cantidad de gas	R600a / 43 g	R600a / 57 g	R600a / 40 g	R600a / 37 g	R600a / 37 g
Estrellas del congelador	4	4	4	4	4
Capacidad de congelación	2,60 kg/24h	4,50 kg/24h	2,60 kg/24h	2,60 kg/24h	2,60 kg/24h
Tipo de descongelación	Manual	Manual	Manual	Manual	Manual
Iluminación interior	LED	LED	LED	LED	LED
Nº de puertas	2	2	2	2	2
Tipo de abertura	Uñero	Uñero	Uñero	Uñero	Uñero
Puertas reversibles	Sí	Sí	Sí	Sí	Sí
Abertura 90°	-	Sí	Sí	Sí	Sí
Tipo de instalación	Libre instalación	Libre instalación	Libre instalación	Libre instalación	Libre instalación
Soporte	Patas	Patas y ruedas	Patas	Patas	Patas
<b>ALMACENAJE</b>					
Capacidad total	213 L	312 L	243 L	213 L	213 L
Capacidad de refrigeración	171 L	242 L	201 L	171 L	171 L
Capacidad de congelación	42 L	70 L	41 L	42 L	42 L
Cajón Chiller / Fresh	-	-	-	-	-
Cajón control humedad	-	-	-	-	-
Estante Flexi-Rack	-	-	-	-	-
Huevera	1	2	1	1	1
Bandeja de hielo	1	1	1	1	1
<b>FUNCIONES</b>					
Modo Super	-	-	-	-	-
Modo Eco	-	-	-	-	-
Modo Auto	-	-	-	-	-
Modo Vacaciones	-	-	-	-	-
Alarma de temperatura	-	-	-	-	-
Alarma de puerta abierta	-	-	-	-	-
Memoria tras apagón	-	Sí	-	-	-
Bloqueo de control	-	-	-	-	-
<b>RENDIMIENTO</b>					
Nivel sonoro	41 dB	40 dB	40 dB	41 dB	41 dB
Consumo anual de energía	177 kWh	261 kWh	223 kWh	222 kWh	222 kWh
Potencia	122 W	129 W	145 W	138 W	138 W
Potencia iluminación	2 W	2 W	2 W	2 W	2 W
<b>DIMENSIONES Y PESOS</b>					
Dimensiones	1440 x 540 x 570 mm	1750 x 595 x 598 mm	1610 x 540 x 570 mm	1450 x 540 x 570 mm	1450 x 540 x 570 mm
Peso neto	39 kg	54 kg	40,50 kg	39 kg	39 kg
Peso bruto	42 kg	59 kg	44 kg	42 kg	42 kg



# Refrigeradores



Modelo	ARV285DDX	ARV285DD	ARV185DDX	ARV185D	AFR285C	AFR1085C	AFR1086X
Código EAN	8.436.545.224.304	8.436.545.224.298	8.436.545.200.322	8.436.545.200.315	8.436.545.224.342	8.436.545.224.908	8.436.545.224.625
Descripción	Refrigerador SideBySide	Refrigerador SideBySide	Refrigerador SideBySide	Refrigerador SideBySide	Refrigerador-Congelador	Refrigerador-Congelador	Refrigerador
<b>CARACTERÍSTICAS</b>							
Estética	Inox	Blanco	Dark Inox	Blanco	Blanco	Blanco	Inox
Eficiencia energética	E	E	E	E	E	F	E
Clase climática	SN, T	SN, T	SN, N, ST	SN, N, ST	N, ST	N, T	SN, N, ST, T
Tipo de motor	Universal	Universal	Universal	Universal	Universal	Universal	Universal
Tecnología	Smart Frost	Smart Frost	No Frost	No Frost	Cíclica	Cíclica	Cíclica
Ventilación Multi Air Flow	-	-	-	-	-	-	-
Sistema Dual Cooling	-	-	-	-	-	-	-
Sistema de control	Display LED Táctil	Display LED Táctil	Display LED táctil	Display LED táctil	Electrónico	Electrónico	Electrónico
Rango de temperatura	Frío: 2~8 °C	Frío: 2~8 °C	Frío: 2~8 °C	Frío: 2~8 °C	Frío: 0~4 °C Congelador: -24~-18 °C	Frío: 4~14 °C Congelador: -12 °C	Frío: 0~4 °C
Tipo / cantidad de gas	R600a / 39 g	R600a / 39 g	R600a / 73 g	R600a / 73 g	R600a / 24 g	R600a / 29 g	R600a / 26 g
Estrellas del congelador	-	-	-	-	4	2	-
Capacidad de congelación	-	-	-	-	2 kg/24h	-	-
Tipo de descongelación	-	-	-	-	Manual	Manual	-
Iluminación interior	LED	LED	LED	LED	LED	LED	LED
Nº de puertas	1	1	1	1	1	1	1
Tipo de abertura	Uñero	Uñero	Tirador	Tirador	Uñero	Uñero	Tirador
Puertas reversibles	Sí	Sí	Sí	Sí	Sí	Sí	Sí
Abertura 90°	Sí	Sí	Sí	Sí	Sí	Sí	Sí
Tipo de instalación	Libre instalación	Libre instalación	Libre instalación	Libre instalación	Libre instalación	Libre instalación	Libre instalación
SopORTE	Patas	Patas	Patas	Patas	Patas	Patas	Patas
<b>ALMACENAJE</b>							
Capacidad total	390 L	390 L	359 L	359 L	120 L	82 L	133 L
Capacidad de refrigeración	390 L	390 L	359 L	359 L	107 L	74 L	133 L
Capacidad de congelación	-	-	-	-	13 L	8 L	-
Cajón Chiller / Fresh	1	1	1	1	-	-	-
Cajón control humedad	1	1	1	1	-	-	-
Huevera	2	2	1	1	2	1	1
Bandeja de hielo	-	-	-	-	1	1	-
<b>FUNCIONES</b>							
Modo Super	Sí	Sí	Sí	Sí	-	-	-
Modo Eco	Sí	Sí	-	-	-	-	-
Modo Auto	-	-	-	-	-	-	-
Modo Vacaciones	-	-	Sí	Sí	-	-	-
Alarma de temperatura	Sí	Sí	-	-	-	-	-
Alarma de puerta abierta	Sí	Sí	Sí	Sí	-	-	-
Memoria tras apagón	Sí	Sí	Sí	Sí	Sí	-	Sí
Bloqueo de control	Sí	Sí	Sí	Sí	-	-	-
<b>RENDIMIENTO</b>							
Nivel sonoro	40 dB	40 dB	40 dB	40 dB	40 dB	41 dB	40 dB
Consumo anual de energía	121 kWh	121 kWh	118 kWh	118 kWh	137 kWh	106 kWh	90 kWh
Potencia	110 W	110 W	100 W	100 W	100 W	125 W	90 W
Potencia iluminación	2 W	2 W	2 W	2 W	1,50 W	2 W	1,50 W
<b>DIMENSIONES Y PESOS</b>							
Dimensiones	1860 x 595 x 650 mm	1860 x 595 x 650 mm	1850 x 595 x 650 mm	1850 x 595 x 650 mm	845 x 560 x 576 mm	838 x 480 x 560 mm	845 x 560 x 577 mm
Peso neto	64 kg	64 kg	64 kg	64 kg	28 kg	22,50 kg	27,50 kg
Peso bruto	69 kg	69 kg	70 kg	70 kg	30,50 kg	25,50 kg	30 kg

# Frigoríficos + Congeladores



Modelo	AFR1087	AFR1086	ACV285DDX	ACV285DD	ACV185DDX	ACV244	ACV1087
Código EAN	8.436.545.224.618	8.436.545.163.542	8.436.545.224.328	8.436.545.224.311	8.436.545.200.292	8.436.545.224.335	8.436.545.224.564
Descripción	Refrigerador	Refrigerador	Congelador SideBySide	Congelador SideBySide	Congelador SideBySide	Congelador	Congelador
<b>CARACTERÍSTICAS</b>							
Estética	Blanco	Blanco	Inox	Blanco	Dark Inox	Blanco	Blanco
Eficiencia energética	F	F	E	E	E	F	E
Clase climática	SN, N, ST, T	N, ST	SN, T	SN, T	SN, N, ST, T	SN, T	SN, N, ST, T
Tipo de motor	Universal	Universal	Inverter	Inverter	Universal	Universal	Universal
Tecnología	Cíclica	Cíclica	Smart Frost	Smart Frost	No Frost	Cíclico	Cíclico
Ventilación Multi Air Flow	-	-	-	-	-	-	-
Sistema Dual Cooling	-	-	-	-	-	-	-
Sistema de control	Electrónico	Electrónico	Display LED táctil	Display LED táctil	Display LED táctil	Electrónico	Electrónico
Rango de temperatura	Frío: 0~4 °C	Frío: 2~8 °C	Congelador: -24~-16 °C	Congelador: -24~-16 °C	Congelador: -22~-14 °C	Congelador: -24~-16 °C	Congelador: <-18 °C
Tipo / cantidad de gas	R600a / 26 g	R600a / 24 g	R600a / 60 g	R600a / 60 g	R600a / 74 g	R600a / 60 g	R600a / 42 g
Estrellas del congelador	-	-	4	4	4	4	4
Capacidad de congelación	-	-	13 kg/24h	13 kg/24h	17 kg/24h	9,10 kg/24h	4 kg/24h
Tipo de descongelación	-	-	Automática	Automática	Automática	Manual	Manual
Iluminación interior	LED	Incandescente	LED	LED	LED	-	-
Nº de puertas	1	1	1	1	1	1	1
Tipo de abertura	Uñero	Uñero	Uñero	Uñero	Tirador	Uñero	Uñero
Puertas reversibles	Sí	Sí	Sí	Sí	Sí	Sí	Sí
Abertura 90º	Sí	-	Sí	Sí	Sí	Sí	Sí
Tipo de instalación	Libre instalación	Libre instalación	Libre instalación	Libre instalación	Libre instalación	Libre instalación	Libre instalación
SopORTE	Patas	Patas	Patas y ruedas	Patas y ruedas	Patas	Patas	Patas
<b>ALMACENAJE</b>							
Capacidad total	133 L	121 L	280 L	280 L	274 L	188 L	85 L
Capacidad de refrigeración	133 L	121 L	-	-	-	-	-
Capacidad de congelación	-	-	280 L	280 L	274 L	188 L	85 L
Cajón Chiller / Fresh	-	-	-	-	-	-	-
Cajón control humedad	-	-	-	-	-	-	-
Huevera	2	-	-	-	-	-	-
Bandeja de hielo	-	-	2	2	1	1	1
<b>FUNCIONES</b>							
Modo Super	-	-	Sí	Sí	-	Sí	-
Modo Eco	-	-	Sí	Sí	Sí	Sí	-
Modo Auto	-	-	-	-	-	-	-
Modo Vacaciones	-	-	-	-	-	-	-
Alarma de temperatura	-	-	Sí	Sí	-	Sí	-
Alarma de puerta abierta	-	-	Sí	Sí	Sí	-	-
Memoria tras apagón	Sí	-	-	-	-	Sí	Sí
Bloqueo de control	-	-	Sí	Sí	Sí	Sí	-
<b>RENDIMIENTO</b>							
Nivel sonoro	40 dB	39 dB	41 dB	41 dB	39 dB	40 dB	40 dB
Consumo anual de energía	113 kWh	111 kWh	249 kWh	249 kWh	246 kWh	246 kWh	164 kWh
Potencia	90 W	90 W	183 W	183 W	140 W	214 W	80 W
Potencia iluminación	1,50 W	10 W	2 W	2 W	2 W	-	-
<b>DIMENSIONES Y PESOS</b>							
Dimensiones	845 x 560 x 576 mm	840 x 500 x 560 mm	1860 x 595 x 650 mm	1860 x 595 x 650 mm	1850 x 595 x 650 mm	1455 x 540 x 595 mm	845 x 560 x 576 mm
Peso neto	27,50 kg	24 kg	64 kg	64 kg	68 kg	45 kg	34kg
Peso bruto	30 kg	26 kg	69 kg	69 kg	74 kg	48 kg	36,5 kg



Modelo	ACH1561	ACH1459	ACH1305	ACH1304	ACH1204	ACH1104
Código EAN	8.436.545.203.361	8.436.545.203.354	8.436.545.228.005	8.436.545.224.533	8.436.545.224.502	8.436.545.224.458
Descripción	Congelador Horizontal	Congelador Horizontal	Congelador Horizontal	Congelador Horizontal	Congelador Horizontal	Congelador Horizontal
<b>CARACTERÍSTICAS</b>						
Estética	Blanco	Blanco	Blanco	Blanco	Blanco	Blanco
Eficiencia energética	C	C	F	F	F	F
Clase climática	SN, T	SN, T	SN, N, ST	SN, T	SN, T	SN, T
Tipo de motor	Universal	Universal	Universal	Universal	Universal	Universal
Tecnología	Cíclica	Cíclica	Cíclica	Cíclica	Cíclica	Cíclica
Sistema Dual Cooling	Sí	Sí	Sí	Sí	Sí	Sí
Sistema de control	Display LED manual	Display LED manual	Display LED manual	Electrónico	Electrónico	Electrónico
Ajuste de temperatura	Predeterminado	Predeterminado	Exacta	Predeterminado	Predeterminado	Predeterminado
Rango de temperatura	Frío: 3~6 °C Congelador: -24~-18 °C	Frío: 3~6 °C Congelador: -24~-18 °C	Frío: 2~6 °C Congelador: -25~-14 °C	Congelador: <-18 °C	Congelador: <-18 °C	Congelador: <-18 °C
Tipo / cantidad de gas	R600a / 63 g	R600a / 63 g	R600a / 54 g	R600a / 58 g	R600a / 52 g	R600a / 40 g
Estrellas del congelador	4	4	4	4	4	4
Capacidad de congelación	20 kg/24h	20 kg/24h	14 kg/24h	13,60 kg/24h	9 kg/24h	4,80 kg/24h
Tipo de descongelación	Manual	Manual	Manual	Manual	Manual	Manual
Iluminación interior	LED	LED	-	-	-	-
Tipo de puerta	Abatible	Abatible	Abatible	Abatible	Abatible	Abatible
Tipo de abertura	Tirador	Tirador	Tirador	Uñero	Uñero	Uñero
Tipo de instalación	Libre instalación	Libre instalación	Libre instalación	Libre instalación	Libre instalación	Libre instalación
SopORTE	Patas	Patas	Patas y ruedas	Patas	Patas	Patas
Cerradura	Sí	Sí	-	-	-	-
<b>ALMACENAJE</b>						
Capacidad total	555 L	454 L	287 L	297 L	198 L	95 L
Nº cestas	3	2	1	1	1	1
Bandeja de hielo	-	-	-	-	-	-
<b>Funciones</b>						
Modo Super	-	-	Sí	-	-	-
Alarma de temperatura	Sí	Sí	-	-	-	-
Bloqueo de control	-	-	Sí	-	-	-
<b>RENDIMIENTO</b>						
Nivel sonoro	44 dB	44 dB	40 dB	41 dB	38 dB	40 dB
Consumo anual de energía	745 kWh	610 kWh	285 kWh	289 kWh	250 kWh	209 kWh
Potencia	200 W	200 W	150 W	120 W	120 W	120 W
Potencia iluminación	3 W	3 W	-	-	-	-
<b>DIMENSIONES Y PESOS</b>						
Dimensiones	840 x 1775 x 743 mm	840 x 1492 x 743 mm	850 x 1090 x 625 mm	847 x 1114 x 630 mm	854 x 802 x 559 mm	854 x 546 x 479 mm
Peso neto	65 kg	55 kg	38 kg	37 kg	30 kg	22 kg
Peso bruto	69 kg	58 kg	42 kg	41 kg	32 kg	24 kg



# AIRE ACONDICIONADO

A++  
A+

CLASIFICACIÓN  
ENERGÉTICA



MODO FRÍO  
Y CALOR



MOTOR  
INVERTER



CONEXIÓN  
WIFI Y APP



DISPLAY LED



MANDO  
A DISTANCIA



PANEL  
DE CONTROL



FILTRO HEPA



FILTRO IONES  
DE PLATA



TEMPORIZADOR



PROGRAMADOR  
SEMANAL



BLOQUEO  
INFANTIL



AUTO-  
DIAGNÓSTICO



AUTO-LIMPIEZA



MODO AUTO



FOLLOW ME



MODO  
TURBO



MODO SUEÑO



MODO SILENCIOSO

[VOLVER AL INDICE](#)

# Splits

## Confort en casa a bajo coste

Gracias a los motores Inverter mantener la temperatura deseada en casa durante todo el año es posible y no supone un gran desembolso económico, ya que estos motores son más eficientes, funcionales y silenciosos.



## MODO ECO

Accionando esta función el aparato entra en modo ahorro de energía, modificando los parámetros seleccionados para así garantizar un funcionamiento eficiente del dispositivo.

Esta función ajusta de forma automática la temperatura a 26°C, generando un bajo consumo y un mayor ahorro energético y económico.



## R32

### GAS R32

Las unidades de aire acondicionado ASPES incorporan el refrigerante R32, cuyas principales ventajas son:

Es más compacto que otros gases refrigerantes por lo que necesita una menor carga de gas, hasta un 30% menos.

Tiene un alto poder de refrigeración.

No contiene cloro, por lo que no daña la capa de Ozono. Como es un gas puro y no lleva mezcla es fácilmente reutilizable y reciclable.

En caso de fuga, el equipo puede repararse directamente sin necesidad de recuperar el refrigerante remanente del circuito.

Es un gas poco tóxico y poco inflamable.



### Control remoto por Wifi:

A través de la aplicación móvil **Tuya app** tendrás el control total sobre el producto ya que te permite: encender, apagar y programar su funcionamiento; configurar cualquiera de sus modos y funciones, modificando la temperatura, la velocidad o la oscilación de las rejillas; y, además, podrás conocer la temperatura ambiente de la estancia en la que te encuentres.



### MODO SUEÑO

Esta modalidad del aire acondicionado está pensada para reducir de forma progresiva el consumo de energía mientras duermes.

Se activa a través del control remoto y aumenta la temperatura progresivamente un grado centígrado cada hora. Se desactivará automáticamente a las 8 horas y el sistema seguirá funcionando con la configuración anterior.



### FOLLOW ME

Con esta función es el mando a distancia el que hace de termostato. El aire acondicionado configura automáticamente la temperatura y la dirección del aire, dependiendo de su ubicación.



### AUTO-LIMPIEZA

Se trata de una función automática de los modos FRÍO, AUTO o SECO. Tras su uso, el aire acondicionado continua funcionando a muy baja potencia para secar el agua condensada en las tuberías y evitar la proliferación de moho y bacterias.



### MODO AUTOMÁTICO

El aire acondicionado determinara la modalidad de funcionamiento más adecuada en función de la temperatura ambiente de la habitación y la temperatura establecida.

## Serie Elysium

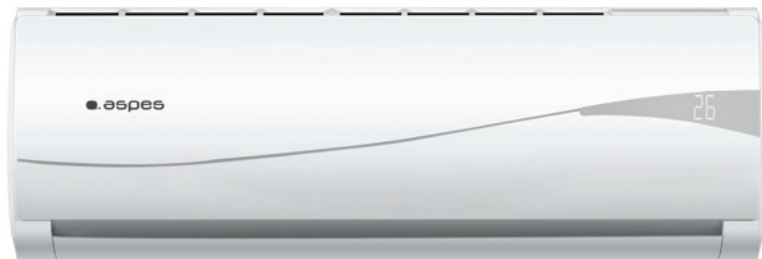

- Clasificación energética Frío A++
- Clasificación energética Calor A+
- Control Display LED integrado y mando a distancia
- Motor Inverter
- Filtro Hepa incluido
- Gas R32
- Máx. nivel sonoro 65 dB\*
- Ratio SEER 6,30 y SCOP 4
- Funciones destacadas: Automático, Modo Turbo, Modo Sueño y Modo Silencioso
- Opción de temporizar y programar el funcionamiento



\*Consultar cada modelo

### AAS3018B

SPLIT 18.000 BTU / 4.500 FRIGORÍAS

CÓDIGO EAN

8.436.545.224.694

Mod.Interior	Mod.Exterior
AAS3018BIN	AAS3018BEX
8.436.545.224.755	8.436.545.224.748

Interior DIMENSIONES (mm )

Exterior DIMENSIONES (mm )

Interior DIMENSIONES (mm )			Exterior DIMENSIONES (mm )		
ALTO	ANCHO	FONDO	ALTO	ANCHO	FONDO
290	865	200	553	800	275

### AAS3012B

SPLIT 12.000 BTU / 3.000 FRIGORÍAS

CÓDIGO EAN

8.436.545.224.427

Mod.Interior	Mod.Exterior
AAS3012BIN	AAS3012BEX
8.436.545.224.724	8.436.545.224.731

Interior DIMENSIONES (mm )

Exterior DIMENSIONES (mm )

Interior DIMENSIONES (mm )			Exterior DIMENSIONES (mm )		
ALTO	ANCHO	FONDO	ALTO	ANCHO	FONDO
263	708	190	544	700	245



# Serie Siroco



- Clasificación energética Frío A++
- Clasificación energética Calor A+
- Control Display LED integrado y mando a distancia
- Motor Inverter
- Conexión Wifi y App de control
- Filtro Hepa incluido
- Gas R32
- Máx. nivel sonoro 67 dB\*
- Ratio SEER 6,10 y SCOP 4
- Funciones destacadas: Automático, Autodiagnóstico,
- Auto-limpieza, Follow Me, Calor 8°C, Modo Eco, Modo Turbo, Modo Sueño y Modo Silencioso
- Opción de temporizar y programar el funcionamiento



\*Consultar cada modelo

## AAS2024

SPLIT 24.000 BTU / 6.000 FRIGORÍAS

CÓDIGO EAN

8.436.545.202.869

Mod.Interior	Mod.Exterior
AAS2024IN	AAS2024EX
8.436.545.202.876	8.436.545.202.906

Interior DIMENSIONES (mm )			Exterior DIMENSIONES (mm )		
ALTO	ANCHO	FONDO	ALTO	ANCHO	FONDO
320	972	215	702	841	382

## AAS2018

SPLIT 18.000 BTU / 4.500 FRIGORÍAS

CÓDIGO EAN

8.436.545.202.838

Mod.Interior	Mod.Exterior
AAS2018IN	AAS2018EX
8.436.545.202.845	8.436.545.202.852

Interior DIMENSIONES (mm )			Exterior DIMENSIONES (mm )		
ALTO	ANCHO	FONDO	ALTO	ANCHO	FONDO
320	972	215	555	787	345

## AAS2012

SPLIT 12.000 BTU / 3.000 FRIGORÍAS

CÓDIGO EAN

8.436.545.202.807

Mod.Interior	Mod.Exterior
AAS2012IN	AAS2012EX
8.436.545.202.814	8.436.545.202.821

Interior DIMENSIONES (mm )			Exterior DIMENSIONES (mm )		
ALTO	ANCHO	FONDO	ALTO	ANCHO	FONDO
300	864	200	495	805	305

## AAS2009

SPLIT 9.000 BTU / 2.250 FRIGORÍAS

CÓDIGO EAN

8.436.545.202.777

Mod.Interior	Mod.Exterior
AAS2009IN	AAS2009EX
8.436.545.202.784	8.436.545.202.791

Interior DIMENSIONES (mm )			Exterior DIMENSIONES (mm )		
ALTO	ANCHO	FONDO	ALTO	ANCHO	FONDO
300	864	200	495	805	305

## Serie Mistral

### AAS1090

SPLIT 9.000 BTU / 2.250 FRIGORÍAS



- Clasificación energética Frío A++
- Clasificación energética Calor A+
- Control Display LED integrado y mando a distancia
- Motor Inverter
- Puerto Wifi
- Filtro Iones de plata incluido
- Gas R32
- Máx. nivel sonoro 62 dB\*
- Ratio SEER 6,30 y SCOP 4
- Funciones destacadas: Auto-limpieza, Follow Me, Calor 8°C, Modo Turbo, Modo Sueño y Modo Silencioso
- Opción de temporizar y programar el funcionamiento

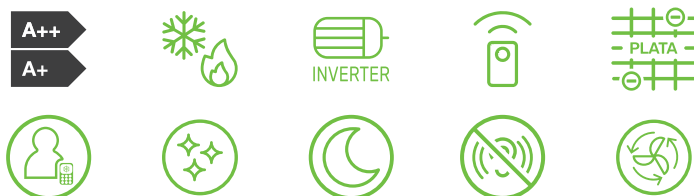

CÓDIGO EAN  
8.436.545.164.792

Mod.Interior	Mod.Exterior
AAS1090IN	AAS1090EX
8.436.545.164.495	8.436.545.164.501

Interior DIMENSIONES (mm )			Exterior DIMENSIONES (mm )		
ALTO	ANCHO	FONDO	ALTO	ANCHO	FONDO
285	805	194	495	720	270



### Filtros multifunción

Estos filtros ayudan a aportar un extra en el funcionamiento y hacen crecer la efectividad de nuestro aparato de aire acondicionado, de manera que no sólo es algo funcional, un aparato que proporciona frío o calor y que consume poco, sino que añadimos un extra en salud.

Polvo, humo, bacterias, hongos... aunque no los veamos estas partículas en suspensión son pequeños sólidos nanométricos que el aire transporta y que son nocivos para el sistema respiratorio humano.

Gracias a los sistemas de filtrado Aspes, podemos evitar que entren o se concentren estas partículas.

Veamos cómo trabaja cada uno de estos filtros

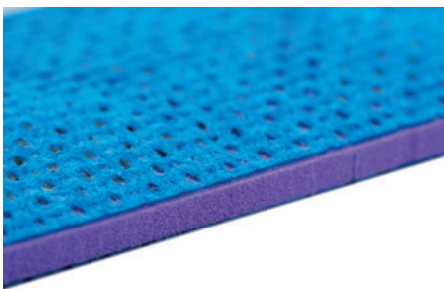

### Filtro Vitamina C

El filtro libera partículas de vitamina C, la cual es muy beneficiosa para el organismo ya que actúa como antioxidante, ayuda en la reparación y prevención de las manchas de la piel y contribuye al buen funcionamiento del sistema inmunitario.

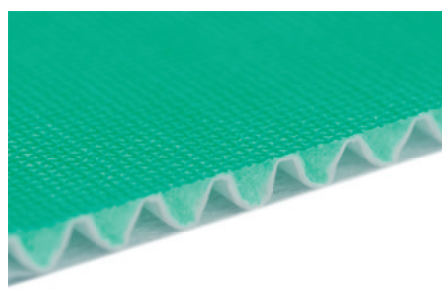

### Filtro Bio Hepa

Este filtro mejora la calidad del aire, ya que recoge hasta un 99% de las partículas nocivas que se desplazan por el aire y son invisibles a nuestros ojos, como son los ácaros, esporas de moho y bacterias.

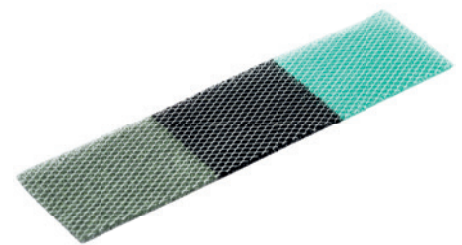

### Filtro Triple Compuesto

Está compuesto por un catalizador en frío, iones de plata y carbón activo. Esta combinación, tiene un efecto de esterilización y función desodorizante ya que atrapa compuestos orgánicos volátiles que circulan por el aire.

# Conductos

## Confort en casa a bajo coste

El aire acondicionado por conductos es el mejor sistema de climatización, ya que ofrece gran rendimiento y eficiencia.

Con solo una única unidad interior, permite una completa circulación del aire por todas las estancias.

Gracias a su instalación en falso techo, el sistema queda totalmente integrado y oculto, evitando romper con la estética del entorno.



## AAC3000

CONDUCTOS 36.000 BTU / 9.000 FRIGORÍAS



- Clasificación energética Frío A++
- Clasificación energética Calor A+
- Control Display LED integrado y mando a distancia
- Motor Inverter
- Puerto Wifi
- Filtro Iones de plata incluido
- Gas R32
- Máx. nivel sonoro 69 dB
- Ratio SEER 6,30 y SCOP 4
- Funciones destacadas: Auto-limpieza, Follow Me, Calor 8°C, Modo Turbo, Modo Sueño y Modo Silencioso
- Opción de temporizar y programar el funcionamiento

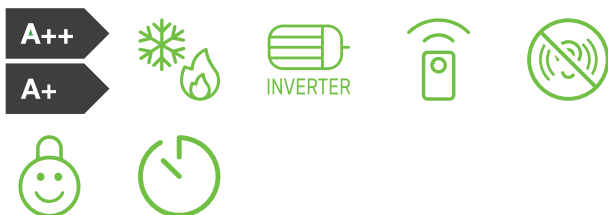

CÓDIGO EAN  
8.436.545.202.739

Interior DIMENSIONES (mm)			Exterior DIMENSIONES (mm)		
ALTO	ANCHO	FONDO	ALTO	ANCHO	FONDO
270	1140	710	885	940	338

Mod.Interior  
AAC3000IN  
8.436.545.203.453

Mod.Exterior  
AAC3000EX  
8.436.545.203.460

## AAC2036

CONDUCTOS 36.000 BTU / 9.000 FRIGORÍAS



- Clasificación energética Frío A++
- Clasificación energética Calor A+
- Panel de control
- Motor Inverter
- Conexión Wifi y App de control
- Gas R32
- Máx. nivel sonoro 69 dB
- Ratio SEER 6,10 y SCOP 4
- Funciones destacadas: Automático, Autodiagnóstico, Modo Eco, Modo Turbo, Modo Sueño y Modo Silencioso
- Opción de temporizar y programar el funcionamiento



Mod.Interior  
AAC2036IN  
8.436.545.203.248

Mod.Exterior  
AAC2036EX  
8.436.545.203.255

CÓDIGO EAN  
8.436.545.202.890

Interior DIMENSIONES (mm)			Exterior DIMENSIONES (mm)		
ALTO	ANCHO	FONDO	ALTO	ANCHO	FONDO
260	1425	643	807	1032	445

## AAC2024

CONDUCTOS 24.000 BTU / 6.000 FRIGORÍAS

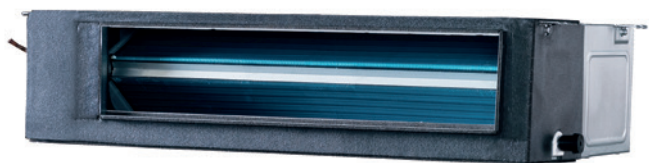

- Clasificación energética Frío A++
- Clasificación energética Calor A+
- Panel de control
- Motor Inverter
- Conexión Wifi y App de control
- Gas R32
- Máx. nivel sonoro 68 dB
- Ratio SEER 6,10 y SCOP 4
- Funciones destacadas: Automático, Autodiagnóstico, Modo Eco, Modo Turbo y Modo Sueño
- Opción de temporizar y programar el funcionamiento



Mod.Interior  
AAC2024IN  
8.436.545.203.224

Mod.Exterior  
AAC2024EX  
8.436.545.203.231

CÓDIGO EAN  
8.436.545.202.883

Interior DIMENSIONES (mm)			Exterior DIMENSIONES (mm)		
ALTO	ANCHO	FONDO	ALTO	ANCHO	FONDO
210	1214	467	702	935	382

# Splits y Conductos



Modelo	AAS3018B	AAS3012B	AAS2024	AAS2018	AAS2012
Código EAN	8.436.545.224.694	8.436.545.224.427	8.436.545.202.869	8.436.545.202.838	8.436.545.202.807
Descripción	Split serie Elysium 18k	Split serie Elysium 12k	Split serie Siroco 24k	Split serie Siroco 18k	Split serie Siroco 12k
<b>CARACTERÍSTICAS</b>					
Estética	Blanco	Blanco	Blanco	Blanco	Blanco
Tipo de motor	Rotary Inverter	Rotary Inverter	Inverter	Inverter	Inverter
Filtro incluido	Hepa	Hepa	Hepa	Hepa	Hepa
Sistema de control	Mando a distancia	Mando a distancia	Mando a distancia	Mando a distancia	Mando a distancia
Display integrado	Sí	Sí	Sí	Sí	Sí
Conexión Wifi	-	-	Sí	Sí	Sí
App de control	-	-	Sí	Sí	Sí
Temporizador	Sí	Sí	Sí	Sí	Sí
Programador	Sí	Sí	Sí	Sí	Sí
Tipo / cantidad de gas	R32 / 0,68 kg	R32 / 0,55 kg	R32 / 1,45 kg	R32 / 1,30 kg	R32 / 0,75 kg
Nivel sonoro int. / ext.	28-59 / 65 dB	24-57 / 63 dB	36-56 / 67 dB	35-53 / 65 dB	39-50 / 60 dB
Area de aplicación	46 m2	32 m2	28-50 m2	20-35 m2	17-32 m2
Circulación de aire int. / ext.	510 / 2100 m3/h	510 / 2100 m3/h	1020 / 1020 m3/h	850 / 850 m3/h	850 / 850 m3/h
<b>FRÍO</b>					
Eficiencia energética	A++	A++	A++	A++	A++
Ratio eficiencia SEER	6,3	6,1	6,1	6,1	6,1
Capacidad	4600 W	3200 W	6800 W	5100 W	3400 W
	18000 BTU/h	12000 BTU/h	24000 BTU/h	18000 BTU/h	12000 BTU/h
Potencia	4500 fg	3000 fg	6000 fg	4500 fg	3000 fg
	1,50 kW	1,14 kW	2,21 kW	1,57 kW	1,05 kW
Carga diseño	4,60 kW	3,20 kW	6,80 kW	5,30 kW	3,40 kW
Consumo anual energía	256 kWh	184 kWh	405 kWh	280 kWh	200 kWh
<b>CALOR</b>					
Eficiencia energética	A+	A+	A+	A+	A+
Ratio eficiencia SCOP	4	4	4	4	4
Capacidad	4600 W	3400 W	7500 W	5400 W	3600 W
	18000 BTU/h	12000 BTU/h	24500 BTU/h	18500 BTU/h	12500 BTU/h
Potencia	4500 fg	3000 fg	6125 fg	4625 fg	3125 fg
	1,35 kW	1,21 kW	1,90 kW	1,40 kW	0,95 kW
Carga diseño	3,30 kW	2,60 kW	5,40 kW	4,40 kW	4,40 kW
Consumo anual energía	1155 kWh	910 kWh	1980 kWh	1580 kWh	855 kWh
<b>FUNCIONES</b>					
Autodiagnóstico	-	-	Sí	Sí	Sí
Autolimpieza	-	-	Sí	Sí	Sí
Autoreinicio	-	-	-	-	-
Bloqueo del control	-	-	Sí	Sí	Sí
Calor 8°C	-	-	Sí	Sí	Sí
Follow Me (seguimiento)	-	-	Sí	Sí	Sí
Modo Automático	Sí	Sí	Sí	Sí	Sí
Modo Dry (seco)	Sí	Sí	-	-	-
Modo Eco	-	-	Sí	Sí	Sí
Modo Fresh	-	-	-	-	-
Modo Silencioso	Sí	Sí	Sí	Sí	Sí
Modo Sueño	Sí	Sí	Sí	Sí	Sí
Modo Turbo	Sí	Sí	Sí	Sí	Sí
Modo Ventilador	Sí	Sí	Sí	Sí	Sí
Oscilación (swing)	Sí	Sí	Sí	Sí	Sí
<b>DIMENSIONES Y PESOS</b>					
Dimensiones módulo int.	290 x 865 x 200 mm	263 x 708 x 190 mm	320 x 972 x 215 mm	320 x 972 x 215 mm	300 x 864 x 200 mm
Dimensiones módulo ext.	553 x 800 x 275 mm	544 x 700 x 245 mm	702 x 841 x 382 mm	555 x 787 x 345 mm	495 x 805 x 305 mm
Conexión gas	1/4"	3/8"	5/8"	1/2"	3/8"
Conexión líquida	1/2"	1/4"	3/8"	1/4"	1/4"
Máx. longitud de tubería	20 m	20 m	50 m	30 m	25 m
Máx. diferencia de nivel	15 m	10 m	20 m	20 m	10 m
Peso neto int. / ext.	8,70 / 29,20 kg	7,80 / 22,90 kg	11,50 / 50 kg	11,50 / 33 kg	9,50 / 25 kg
Peso bruto int. / ext.	10,90 / 32,10 kg	9,20 / 25 kg	14,50 / 55,50 kg	14,50 / 37 kg	12,50 / 28 kg



Modelo	AAS2009	AAS1090	AAC3000	AAS2018	AAC2024
Código EAN	8.436.545.202.777	8.436.545.164.792	8.436.545.202.739	8.436.545.202.838	8.436.545.202.883
Descripción	Split serie Siroco 9k	Split 9k	Aire por conductos 36k	Split serie Siroco 18k	Aire por conductos 24k
<b>CARACTERÍSTICAS</b>					
Estética	Blanco	Blanco	Gris	Blanco	Gris
Tipo de motor	Inverter	Inverter	Inverter	Inverter	Inverter
Filtro incluido	Hepa	Iones de plata	Estándar	Hepa	Estándar
Sistema de control	Mando a distancia	Mando a distancia	Mando a distancia	Mando a distancia	Panel de control
Display integrado	Sí	Sí	-	Sí	-
Conexión Wifi	Sí	No incluida (puerto wifi)	-	Sí	Sí
App de control	Sí	-	-	Sí	Sí
Temporizador	Sí	Sí	Sí	Sí	Sí
Programador	Sí	Sí	-	Sí	Sí
Tipo / cantidad de gas	R32 / 0,68 kg	R32 / 0,55 kg	R32 / 2,20 kg	R32 / 1,30 kg	R32 / 1,45 kg
Nivel sonoro int. / ext.	38-50 / 60 dB	54 / 62 dB	62 / 69 dB	35-53 / 65 dB	63 / 68 dB
Area de aplicación	16-32 m <sup>2</sup>	12-18 m <sup>2</sup>	60 m <sup>2</sup>	20-35 m <sup>2</sup>	40 m <sup>2</sup>
Circulación de aire int. / ext.	450 / 450 m <sup>3</sup> /h	466 / 1750 m <sup>3</sup> /h	1600 / 1850 m <sup>3</sup> /h	850 / 850 m <sup>3</sup> /h	1050 / 1050 m <sup>3</sup> /h
<b>FRÍO</b>					
Eficiencia energética	A++	A++	A++	A++	A++
Ratio eficiencia SEER	6,1	6,3	6,1	6,1	6,1
Capacidad	2600 W	3100-11600 W	8800 W	5100 W	2900-8000 W
	9000 BTU/h	9000 BTU/h	36000 BTU/h	18000 BTU/h	24000 BTU/h
Potencia	2250 fg	2250 fg	9000 fg	4500 fg	6000 fg
	1,05 kW	0,73 kW	1,80 kW	1,57 kW	3,90 W
Carga diseño	2,60 kW	2,80 kW	8,80 kW	5,30 kW	7 kW
Consumo anual energía	165 kWh	156 kWh	505 kWh	280 kWh	435 kWh
<b>CALOR</b>					
Eficiencia energética	A+	A+	A+	A+	A+
Ratio eficiencia SCOP	4	4	4	4	4
Capacidad	2800 W	2800-11500 W	9380 W	5400 W	3300-8500 W
	9500 BTU/h	10000 BTU/h	36000 BTU/h	18500 BTU/h	24000 BTU/h
Potencia	2375 fg	2500 fg	9000 fg	4625 fg	6000 fg
	0,75 kW	0,73 kW	1,80 kW	1,40 kW	3,50 kW
Carga diseño	2,10 kW	2,60 kW	8,20 kW	4,40 kW	6 kW
Consumo anual energía	775 kWh	910 kWh	2870 kWh	1580 kWh	2525 kWh
<b>FUNCIONES</b>					
Autodiagnóstico	Sí	-	Sí	Sí	Sí
Autolimpieza	Sí	Sí	-	Sí	-
Autoreinicio	-	-	Sí	-	Sí
Bloqueo del control	Sí	-	Sí	Sí	Sí
Calor 8°C	Sí	Sí	-	Sí	-
Follow Me (seguimiento)	Sí	Sí	-	Sí	-
Modo Automático	Sí	-	Sí	Sí	Sí
Modo Dry (seco)	-	-	Sí	-	-
Modo Eco	Sí	-	Sí	Sí	Sí
Modo Fresh	-	Sí	-	-	-
Modo Silencioso	Sí	Sí	Sí	Sí	-
Modo Sueño	Sí	Sí	Sí	Sí	Sí
Modo Turbo	Sí	Sí	Sí	Sí	Sí
Modo Ventilador	Sí	Sí	Sí	Sí	-
Oscilación (swing)	Sí	Sí	Sí	Sí	Sí
<b>DIMENSIONES Y PESOS</b>					
Dimensiones módulo int.	300 x 864 x 200 mm	285 x 805 x 194 mm	270 x 1140 x 710 mm	320 x 972 x 215 mm	210 x 1214 x 467 mm
Dimensiones módulo ext.	495 x 805 x 305 mm	495 x 720 x 270 mm	885 x 940 x 338 mm	555 x 787 x 345 mm	702 x 935 x 385 mm
Conexión gas	3/8"	3/8"	3/8"	1/2"	5/8"
Conexión líquida	1/4"	1/4"	5/8"	1/4"	1/4"
Máx. longitud de tubería	25 m	25 m	50 m	30 m	50 m
Máx. diferencia de nivel	10 m	10 m	25 m	20 m	20 m
Peso neto int. / ext.	9,50 / 25 kg	7,60 / 23,20 kg	37 / 62 kg	11,50 / 33 kg	25 / 50 kg
Peso bruto int. / ext.	12,50 / 28 kg	9,70 / 25 kg	44 / 72 kg	14,50 / 37 kg	28 / 55,50 kg





# AGUA CALIENTE

A

CLASIFICACIÓN  
ENERGÉTICA

80L CAPACIDAD

2kW POTENCIA

IPX4 PROTECCIÓN  
ELÉCTRICA



BUTANO

GAS BUTANO



CONTROL  
ELECTRÓNICO



DISPLAY LED



INSTALACIÓN  
VERTICAL



INSTALACIÓN  
REVERSIBLE



CAVIDAD  
ESMALTADA



TERMOSTATO



BAJO NIVEL  
GAS NOX

[VOLVER AL INDICE](#)

# Agua Caliente

## Sólo basta un instante

Los calentadores estancos son los modelos más eficientes. Al instante que demandamos agua caliente, estos se prenden calentando el agua mediante un serpentín.

Además destacan por su seguridad ya que la combustión se hace dentro de una cámara, lo que asegura que no haya fuga de gas ni riesgo de inhalación de humos.



## DISPLAY LED

Gracias al panel digital de algunos de nuestros modelos, podrás ajustar y controlar el funcionamiento de una forma más cómoda y exacta.



## BAJA EMISIÓN NOx

Nuestro calentador estanco, contribuye a cuidar el medio ambiente ya que produce mínimas emisiones de NOx (óxido nítrico) que es un gas de efecto invernadero y que afecta a la capa de ozono.

## Gran versatilidad

La gama de termos de Aspes cuenta con diferentes modelos para cada necesidad de instalación.

- Los nuevos **termos reversibles** permiten elegir la orientación en la que instalarlos, si en vertical o en horizontal.

- Los **modelos Slim** presentan una estructura de diámetro reducido, inferior a los 40 cm, facilitando su colocación en espacios reducidos.



## MÁXIMA SEGURIDAD

### Protección sobrecalentamiento

Se trata de un sistema interno que desconecta la corriente en caso de alcanzar temperaturas por encima de las establecidas.

### Protección sobrecalentamiento en seco

Cuando en el interior del tanque de acero esmaltado el nivel de agua es muy bajo, el termo eléctrico desconecta la resistencia para evitar posibles roturas por sobrecalentamiento.

### Protección eléctrica

Gracias a la protección IPX4, el termo garantiza una mayor vida útil inclusive en entornos húmedos. Y en el caso de la protección IP24, se evita la entrada de agentes externos sólidos con un diámetro mayor de 12,5mm.



## ¿Cómo escoger un termo eléctrico?

La capacidad es uno de los factores decisivos en la compra de un termo. Para saber cuál elegir debes tener en cuenta el número de personas que lo habitan y los hábitos de consumo de agua caliente.

SELECCION	15 LITROS	30 LITROS	50 LITROS	80 LITROS	100 LITROS
LAVAMANOS FREGADERO	✓				
OFICINA	◆	✓			
1 persona		◆	✓		
2 personas			◆	✓	
3 personas				◆	✓
4 personas					✓

✓ Óptimo

◆ Suficiente

## TERMO ELÉCTRICO REVERSIBLE



- Clasificación energética C
- Potencia 1600 W
- Control electrónico
- Termostato regulable
- Instalación reversible
- Carga declarada L / M
- Resistencia en seco
- Incluye válvula de seguridad, kit de montaje, cable de alimentación y manguito electrolítico
- Protección eléctrica IPX2
- Protección sobrecalentamiento
- Protección anti-corrosión
- Funciones destacadas: Modo Anticongelación, Modo Verano, Modo Eco y Modo Invierno
- Acabado blanco esmaltado
- Cavity interna esmaltada de acero vitrificado



**ATE80R**  
CAPACIDAD 80 LITROS

CÓDIGO EAN  
8.436.545.204.139

DIMENSIONES (mm )

ALTO	DIÁMETRO
849	ø440

**ATE50R**  
CAPACIDAD 50 LITROS

CÓDIGO EAN  
8.436.545.204.122

DIMENSIONES (mm )

ALTO	DIÁMETRO
599	ø440

## TERMO ELÉCTRICO SLIM



- Clasificación energética C
- Potencia 1500 W
- Control electrónico
- Termostato regulable
- Instalación vertical
- Carga declarada M / S
- Resistencia blindada de cobre
- Incluye válvula de seguridad, kit de montaje, cable de alimentación y manguito electrolítico
- Protección eléctrica IPX4
- Protección sobrecalentamiento
- Protección calentamiento en seco
- Acabado blanco esmaltado
- Cavidad interna esmaltada de acero vitrificado



### ATE80S

CAPACIDAD 80 LITROS

CÓDIGO EAN  
8.436.545.200.759

DIMENSIONES (mm )

ALTO	DIÁMETRO
1205	ø386

### ATE50S

CAPACIDAD 50 LITROS

CÓDIGO EAN  
8.436.545.200.742

DIMENSIONES (mm )

ALTO	DIÁMETRO
803	ø386

### ATE30S

CAPACIDAD 30 LITROS

CÓDIGO EAN  
8.436.545.200.735

DIMENSIONES (mm )

ALTO	DIÁMETRO
555	ø353

## TERMO ELÉCTRICO COMPACTO



- Clasificación energética B
- Capacidad 15 litros
- Potencia 1500 W
- Control electrónico
- Termostato regulable
- Instalación vertical
- Carga declarada XXS
- Resistencia blindada de cobre
- Incluye válvula de seguridad, kit de montaje, cable de alimentación y manguito electrolítico
- Protección eléctrica IPX4
- Protección sobrecalentamiento
- Protección calentamiento en seco
- Acabado blanco esmaltado
- Cavidad interna esmaltada de acero vitrificado



**ATE15C**  
CAPACIDAD 15 LITROS

CÓDIGO EAN  
8.436.545.200.728

DIMENSIONES (mm )

ALTO	ANCHO	FONDO
384	372	337

# TERMO ELÉCTRICO



- Clasificación energética C
- Potencia 2000 W
- Control Display LED Manual
- Termostato regulable
- Instalación vertical
- Carga declarada L / M
- Resistencia blindada de acero inoxidable
- Incluye válvula de seguridad, kit de montaje, cable de alimentación y manguito electrolítico
- Protección eléctrica IP24
- Protección sobrecalentamiento
- Protección calentamiento en seco
- Protección anticongelación
- Funciones destacadas: Modo Eco, Limpieza inteligente
- Acabado blanco esmaltado
- Cavity interna esmaltada de acero



2kW



IP24



**ATE101D**  
CAPACIDAD 100 LITROS

CÓDIGO EAN  
8.436.545.203.293

DIMENSIONES (mm )

ALTO	DIÁMETRO
1028	ø427

**ATE51D**  
CAPACIDAD 50 LITROS

CÓDIGO EAN  
8.436.545.203.279

DIMENSIONES (mm )

ALTO	DIÁMETRO
605	ø427

## TERMO ELÉCTRICO



- Clasificación energética C
- Potencia 1500 W
- Control electrónico
- Termostato regulable
- Instalación vertical
- Carga declarada L / M
- Resistencia blindada sumergida
- Incluye válvula de seguridad, kit de montaje, cable de alimentación y manguito electrolítico
- Protección sobrecalentamiento
- Protección anti-corrosión
- Acabado blanco esmaltado
- Cavidad interna de acero



1,5kW



### ATE080

CAPACIDAD 80 LITROS

CÓDIGO EAN  
8.436.545.204.115

DIMENSIONES (mm )

ALTO	DIÁMETRO
839	ø440

### ATE050

CAPACIDAD 50 LITROS

CÓDIGO EAN  
8.436.545.204.108

DIMENSIONES (mm )

ALTO	DIÁMETRO
589	ø440



# TERMO ELÉCTRICO



- Clasificación energética C
- Capacidad 50 litros
- Potencia 2000 W
- Control electrónico
- Termostato regulable
- Instalación vertical
- Carga declarada M
- Resistencia blindada de acero
- Incluye válvula de seguridad, kit de montaje y cable de alimentación
- Protección eléctrica IP24
- Protección sobrecalentamiento
- Protección calentamiento
- Acabado blanco esmaltado
- Cavity interna de acero



2kW



50L

IP24



**ATE51**  
CAPACIDAD 50 LITROS

CÓDIGO EAN  
8.436.545.227.398

DIMENSIONES (mm )

ALTO	DIÁMETRO
606	ø427

## CALENTADOR ESTANCO



- Clasificación energética A
- Capacidad 11 litros por minuto
- Potencia 45 W
- Tipo de gas instalado Butano
- Baja emisión de óxido de nitrógeno 56 mg/kWh
- Control Display LED Manual
- Termostato regulable
- Instalación vertical
- Carga declarada M
- Incluye kit salida de humos
- Protección eléctrica IPX4
- Protección sobrecalentamiento
- Acabado blanco esmaltado
- Cavity interna de acero

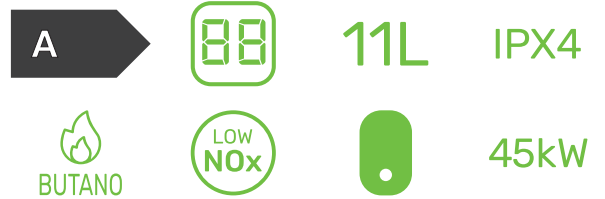

**ACE1110B**  
CAPACIDAD 100 LITROS

CÓDIGO EAN  
8.436.545.163.801

DIMENSIONES (mm )

ALTO	ANCHO	FONDO
660	370	213



# Termos



Modelo	ATE80R	ATE50R	ATE80S	ATE50S	ATE30S	ATE15C
Código EAN	8.436.545.204.139	8.436.545.204.122	8.436.545.200.759	8.436.545.200.742	8.436.545.200.735	8.436.545.200.728
Descripción	Termo reversible 80L	Termo reversible 50L	Termo Slim 80L	Termo Slim 50L	Termo Slim 30L	Termo compacto 15L
<b>CARACTERÍSTICAS</b>						
Estética	Blanco	Blanco	Blanco	Blanco	Blanco	Blanco
Eficiencia energética	C	C	C	C	C	B
Capacidad	82 L	50 L	80 L	50 L	30 L	15 L
Tipo de instalación	Vertical / Horizontal	Vertical / Horizontal	Vertical	Vertical	Vertical	Vertical
Tipo de gas	-	-	-	-	-	-
Sistema de control	Electrónico	Electrónico	Electrónico	Electrónico	Electrónico	Electrónico
Botón de encendido	Sí	Sí	Sí	Sí	Sí	-
Termómetro	Analógico	Analógico	Analógico	Analógico	Analógico	-
Termostato ajustable	Sí	Sí	Sí	Sí	Sí	Sí
Máx. temperatura de agua	70°C	70°C	60°C	60°C	60°C	60°C
Nº de tanques	1	1	1	1	1	1
Resistencia	En seco	En seco	Cobre blindado	Cobre blindado	Cobre blindado	Cobre blindado
Cavidad interior	Acero vitrificado	Acero vitrificado	Acero vitrificado	Acero vitrificado	Acero vitrificado	Acero vitrificado
<b>FUNCIONES</b>						
Limpieza inteligente	-	-	-	-	-	-
Modo Ahorro de energía	Sí	Sí	-	-	-	-
Modo Anticongelación	Sí	Sí	-	-	-	-
Modo Eco	-	-	-	-	-	-
Modo Invierno	Sí	Sí	-	-	-	-
Modo Verano	Sí	Sí	-	-	-	-
<b>ELEMENTOS</b>						
Tubo de escape	-	-	-	-	-	-
Válvula de seguridad	Sí	Sí	Sí	Sí	Sí	Sí
Kit de montaje	Sí	Sí	Sí	Sí	Sí	Sí
Manguito electrolítico	Sí	Sí	Sí	Sí	Sí	Sí
Cable de alimentación	Sí	Sí	Sí	Sí	Sí	Sí
Intercambiador de calor	-	-	-	-	-	-
<b>PROTECCIONES</b>						
Protección anti-corrosión	Sí	Sí	-	-	-	-
Protección calentamiento en seco	-	-	Sí	Sí	Sí	Sí
Protección eléctrica	IPX2	IPX2	IPX4	IPX4	IPX4	IPX4
Protección sobrecalentamiento	Sí	Sí	Sí	Sí	Sí	Sí
<b>RENDIMIENTO</b>						
Nivel sonoro	15 dB	15 dB	15 dB	15 dB	15 dB	15 dB
Consumo anual energía	2748 kWh	1392 kWh	1410 kWh	1402 kWh	571 kWh	555 kWh
Emisión gas Nox	-	-	-	-	-	-
Potencia	1,60 kW	1,60 kW	1,50 kW	1,50 kW	1,20 kW	1,50 kW
Carga declarada	L	M	M	M	S	XXS
<b>DIMENSIONES Y PESOS</b>						
Dimensiones	849 x ø440 mm	599 x ø440 mm	1205 x ø386 mm	803 x ø386 mm	555 x ø353 mm	384 x 372 x 337 mm
Conexión Gas / Agua	G 1/2"	G 1/2"	G 1/2"	G 1/2"	G 1/2"	G 1/2"
Tubería de combustión int. / ext.	-	-	-	-	-	-
Peso neto	31 kg	25 kg	25,20 kg	17,30 kg	11,50 kg	7,76 kg
Peso bruto	33 kg	27 kg	28,50 kg	20 kg	13 kg	9,11 kg



Modelo	ATE101D	ATE51D	ATE080	ATE050	ATE51	ACE110B
Código EAN	8.436.545.203.293	8.436.545.203.279	8.436.545.204.115	8.436.545.204.108	8.436.545.227.398	8.436.545.163.801
Descripción	Termo digital 100L	Termo digital 50L	Termo 80L	Termo 50L	Termo 50L	Calentador estanco 11L
<b>CARACTERÍSTICAS</b>						
Estética	Blanco	Blanco	Blanco	Blanco	Blanco	Blanco
Eficiencia energética	C	C	C	C	C	A
Capacidad	100 L	50 L	80 L	50 L	50 L	11 L/min
Tipo de instalación	Vertical	Vertical	Vertical	Vertical	Vertical	Vertical
Tipo de gas	-	-	-	-	-	Butano
Sistema de control	Display LED manual	Display LED manual	Electrónico	Electrónico	Electrónico	Display LED manual
Botón de encendido	-	-	Sí	Sí	-	Sí
Termómetro	Digital	Digital	Analógico	Analógico	-	Digital
Termostato ajustable	Sí	Sí	Sí	Sí	Sí	Sí
Máx. temperatura de agua	75°C	75°C	70°C	70°C	75°C	60°C
Nº de tanques	1	1	1	1	1	1
Resistencia	Acero inoxidable blindado	Acero inoxidable blindado	Acero blindado	Acero blindado	Acero inoxidable blindado	-
Cavidad interior	Acero esmaltado	Acero esmaltado	Acero esmaltado	Acero esmaltado	-	Cromada
<b>FUNCIONES</b>						
Limpieza inteligente	Sí	Sí	-	-	-	-
Modo Ahorro de energía	-	-	-	-	-	-
Modo Anticongelación	-	-	-	-	-	-
Modo Eco	Sí	Sí	-	-	Sí	-
Modo Invierno	-	-	-	-	-	-
Modo Verano	-	-	-	-	-	-
<b>ELEMENTOS</b>						
Tubo de escape	-	-	-	-	-	Sí
Válvula de seguridad	Sí	Sí	Sí	Sí	Sí	Sí
Kit de montaje	Sí	Sí	Sí	Sí	Sí	Sí
Manguito electrolítico	Sí	Sí	Sí	Sí	-	-
Cable de alimentación	Sí	Sí	Sí	Sí	Sí	Sí
Intercambiador de calor	-	-	-	-	-	Sí
<b>PROTECCIONES</b>						
Protección anti-corrosión	Sí	Sí	Sí	Sí	-	-
Protección calentamiento en seco	Sí	Sí	-	-	Sí	-
Protección eléctrica	IP24	IP24	-	-	IP24	IPX4
Protección sobrecalentamiento	Sí	Sí	Sí	Sí	Sí	Sí
<b>RENDIMIENTO</b>						
Nivel sonoro	15 dB	15 dB	15 dB	15 dB	15 dB	60 dB
Consumo anual energía	2768 kWh	1415 kWh	2762 kWh	1421 kWh	1415 kWh	25 kWh
Emisión gas Nox	-	-	-	-	-	<56 mg/kWh
Potencia	2 kW	2 kW	1,50 kW	1,50 kW	2 kW	45 W
Carga declarada	L	M	L	M	M	M
<b>DIMENSIONES Y PESOS</b>						
Dimensiones	1028 x ø427 mm	605 x ø427 mm	839 x ø440 mm	589 x ø440 mm	605 x ø427 mm	660 x 370 x 213
Conexión Gas / Agua	G 1/2"	G 1/2"	G 1/2"	G 1/2"	G 1/2"	G 1/2"
Tubería de combustión int. / ext.	-	-	-	-	-	ø60 / ø100 mm
Peso neto	27 kg	17 kg	24,30 kg	17,90 kg	14 kg	13,40 kg
Peso bruto	29 kg	19 kg	27,80 kg	19,90 kg	16,20 kg	15,30 kg



# TELEVISIÓN

A

CLASIFICACIÓN  
ENERGÉTICA

HD

RESOLUCIÓN HD

FULL  
HD

RESOLUCIÓN  
FULL HD

4K  
UHD

RESOLUCIÓN  
4K ULTRA HD

65"

TAMAÑO  
PANTALLA



SINTONIZADOR  
DVBT2-DVBTS2

SMART  
TV

SMART TV



SISTEMA  
ANDROID



FUNCIÓN  
MIRACAST



GOOGLE  
PLAY STORE



MODO HOTEL



MODO  
CLONACIÓN

[VOLVER AL INDICE](#)

# Televisión

## El cine en casa, Ultra High Definition 4K

La televisión se ha convertido en el principal centro de entretenimiento del hogar, ya sea para ver películas y series como para disfrutar de los videojuegos en la gran pantalla.

Gracias a la tecnología 4K de las televisiones Aspes, podrás sumergirte en tus contenidos favoritos a todo color y con todo nivel de detalle.

Además, con esta resolución podremos visionar la pantalla desde una distancia reducida sin perder definición de imagen.



Una de las cosas que debemos tener en cuenta para disfrutar de la mejor experiencia de visionado es la distancia desde la que vemos la televisión. Los factores que le afectarán, además de la resolución, es el tamaño de la pantalla.

Para ayudarte en la elección de la televisión idónea para tu hogar, a continuación te indicamos la distancia recomendada en cada tipo de televisión.

TAMAÑO TELEVISOR EN PULGADAS	DISTANCIA MÍNIMA (m)
82"	3.15
65"	2.5
55"	2.10
49"	1.85
43"	1.65
32"	1.25
24"	0.80



### Modo Hotel

Esta función es ideal para aquellos negocios donde las televisiones serán utilizadas por múltiples usuarios.

Permite limitar el ajuste de ciertos parámetros, como el volumen, fijar una lista de canales o incluir un mensaje personalizado de bienvenida.



### Clonación

Gracias a ella ahorrarás tiempo configurando varias televisiones del mismo modelo.

Tan solo deberás guardar en una memoria USB la configuración realizada en una televisión y podrás replicarla en el resto de forma rápida y sencilla.





### SMART TV: La televisión a la carta

La principal característica de una Smart TV es la posibilidad de conectarse a Internet a través de una red wifi. Las televisiones Aspes vienen incorporadas con el sistema operativo Android, el cual ofrecen una interfaz intuitiva desde la cual acceder a un amplio abanico de aplicaciones.

Todo el entretenimiento digital a tu alcance: cine y series favoritas, noticias y contenidos web, acceso a redes sociales, transmisiones en streaming, listas de reproducción, descarga de juegos y hasta compras online. El límite lo pones tu.

### Apps destacadas



#### Miracast

Los modelos Smart TV incorporan la función Miracast con la que duplicar de forma inalámbrica la pantalla de un dispositivo móvil a la televisión.

De esta forma, podrás reproducir contenido multimedia o acceder a las aplicaciones de un móvil o tablet en la gran pantalla sin necesidad de descargar nada en la televisión.

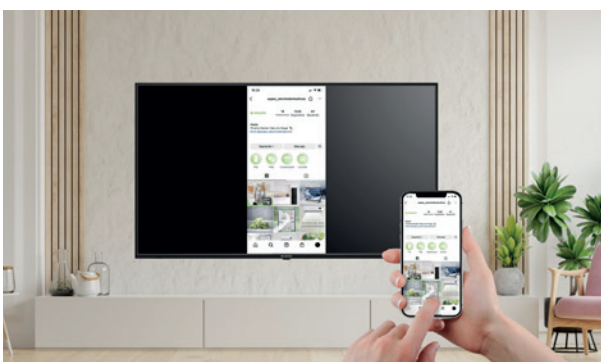

# Televisión

## ATV65UHD

SMART TV 65"



## ATV60UHD

SMART TV 60"



G

65"

4K  
UHD

SMART TV



F

60"

4K  
UHD

SMART TV



- Clasificación energética G
- Panel LED 65"
- Resolución 4k Ultra HD
- Luminancia 300 cd/m2
- Sistema operativo Android 9.0
- Acceso completo a Google Play Store
- Apps compatibles destacadas: Netflix, Amazon Prime, Movistar+, HBO, Disney+, Spotify, YouTube y Rakuten TV.
- Función Miracast
- Función Modo Hotel
- Modo Clonación
- Reproducción contenido USB
- Montaje estándar VESA 400x400 mm

- Clasificación energética F
- Panel LED 60"
- Resolución 4k Ultra HD
- Luminancia 300 cd/m2
- Sistema operativo Android 9.0
- Acceso completo a Google Play Store
- Apps compatibles destacadas: Netflix, Amazon Prime, Movistar+, HBO, Disney+, Spotify, YouTube y Rakuten TV.
- Función Miracast
- Función Modo Hotel
- Modo Clonación
- Reproducción contenido USB
- Montaje estándar VESA 400x400 mm

### DIMENSIONES (mm )

ALTO	ANCHO	FONDO
906	1466	291

CÓDIGO EAN  
8.436.545.203.149

### DIMENSIONES (mm )

ALTO	ANCHO	FONDO
852	1366	291

CÓDIGO EAN  
8.436.545.203.132

## ATV55UHD

SMART TV 55"



55"

4K  
UHD

SMART TV



- Clasificación energética G
- Panel LED 55"
- Resolución 4k Ultra HD
- Luminancia 350 cd/m<sup>2</sup>
- Sistema operativo Android 9.0
- Apps compatibles destacadas: Netflix, Amazon Prime, Movistar+, Orange TV, HBO, Disney+, Spotify, YouTube, Twitch y Rakuten TV.
- Función Miracast
- Función Modo Hotel
- Reproducción contenido USB
- Montaje estándar VESA 200x200 mm

### DIMENSIONES (mm )

ALTO	ANCHO	FONDO
762	1239	310

CÓDIGO EAN  
8.436.545.203.125

## ATV50UHD

SMART TV 50"



50"

4K  
UHD

SMART TV



- Clasificación energética G
- Panel LED 50"
- Resolución 4k Ultra HD
- Luminancia 200 cd/m<sup>2</sup>
- Sistema operativo Android 9.0
- Acceso completo a Google Play Store
- Apps compatibles destacadas: Netflix, Amazon Prime, Movistar+, HBO, Disney+, Spotify, YouTube y Rakuten TV.
- Función Miracast
- Función Modo Hotel
- Función Modo Clonación
- Reproducción contenido USB
- Montaje estándar VESA 200x200 mm

### DIMENSIONES (mm )

ALTO	ANCHO	FONDO
700	1125	268

CÓDIGO EAN  
8.436.545.204.580

# Televisión

## ATV43UHD

SMART TV 43"

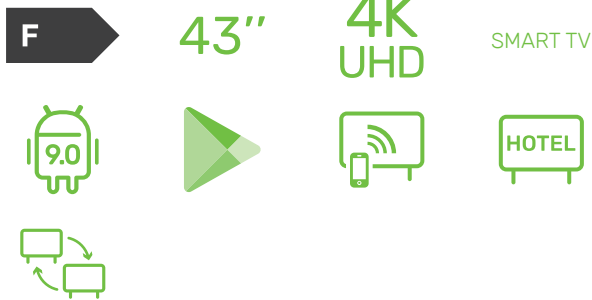
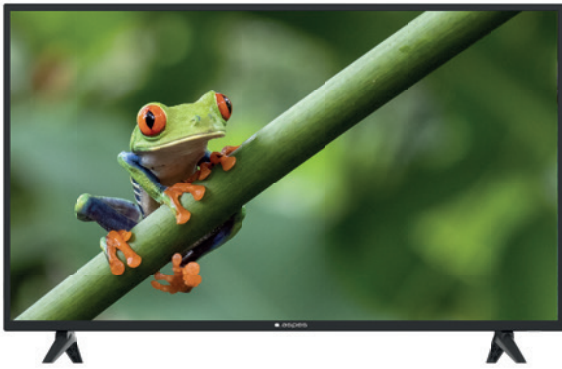

- Clasificación energética F
- Panel LED 43"
- Resolución 4k Ultra HD
- Luminancia 260 cd/m<sup>2</sup>
- Sistema operativo Android 9.0
- Apps compatibles destacadas: Netflix, Amazon Prime, YouTube y Spotify.
- Función Miracast
- Función Modo Hotel
- Función Modo Clonación
- Montaje estándar VESA 400x200 mm

### DIMENSIONES (mm )

ALTO	ANCHO	FONDO
618	969	235

CÓDIGO EAN  
8.436.545.203.088

## ATV43SM

SMART TV 43"

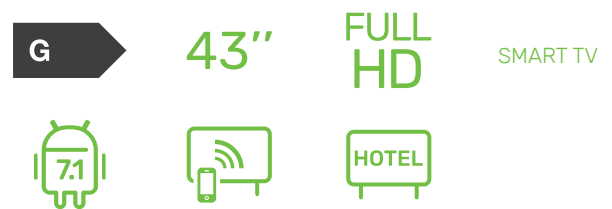

- Clasificación energética G
- Panel LED 43"
- Resolución Full HD
- Luminancia 300 cd/m<sup>2</sup>
- Sistema operativo Android 7.1.1
- Apps compatibles: Netflix, Amazon Prime, Kodi, HBO, Movistar+, YouTube, Disney+, VLC, Google Chrome, Mozilla Firefox, Spotify, etc
- Función Miracast
- Reproducción contenido USB
- Modo Hotel
- Montaje estándar VESA 250x200 mm

### DIMENSIONES (mm )

ALTO	ANCHO	FONDO
612	972	314

CÓDIGO EAN  
8.436.545.203.057

## ATV39SM

SMART TV 43"

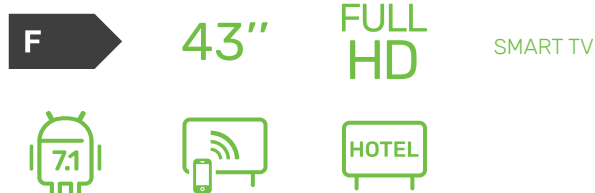

- Clasificación energética F
- Panel LED 39"
- Resolución HD
- Luminancia 250 cd/m2
- Sistema operativo Android 9.0
- Apps compatibles destacadas: Netflix, Amazon Prime, Movistar+, Orange TV, HBO, Disney+, Spotify, YouTube, Twitch y Rakuten TV.
- Función Miracast
- Función Modo Hotel
- Reproducción contenido USB
- Montaje estándar VESA 100x100 mm

### DIMENSIONES (mm )

ALTO	ANCHO	FONDO
559	886	201

CÓDIGO EAN  
8.436.545.223.888

## ATV32BSM

SMART TV 32"

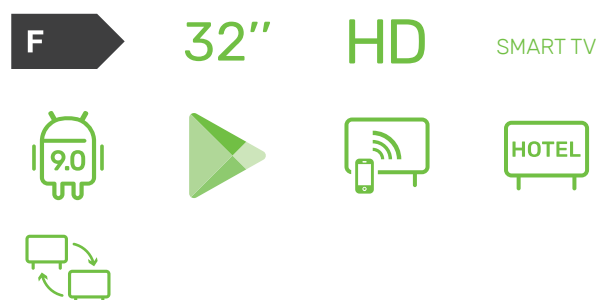

- Clasificación energética F
- Panel LED 32"
- Resolución HD
- Luminancia 200 cd/m2
- Sistema operativo Android 9.0
- Acceso completo a Google Play Store
- Apps compatibles destacadas: Netflix, Amazon Prime, Movistar+, HBO, Disney+, Spotify, YouTube y Rakuten TV.
- Función Miracast
- Modo Hotel
- Modo Clonación
- Reproducción contenido USB
- Montaje estándar VESA 100x100 mm

### DIMENSIONES (mm )

ALTO	ANCHO	FONDO
482	728	200

CÓDIGO EAN  
8.436.545.204.566

# Televisión

## ATV024SM

SMART TV 24"

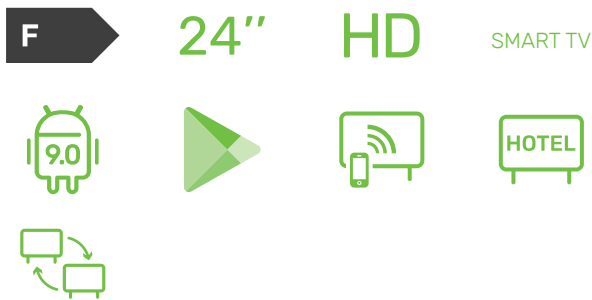

- Clasificación energética F
- Panel LED 24"
- Resolución HD
- Luminancia 180 cd/m2
- Sistema operativo Android 9.0
- Acceso completo a Google Play
- Apps compatibles destacadas: Netflix, Amazon Prime, Movistar+, HBO, Disney+, Spotify, YouTube y Rakuten TV.
- Función Miracast
- Modo Hotel
- Modo Clonación
- Reproducción contenido USB
- Montaje estándar VESA 100x100 mm

### DIMENSIONES (mm )

ALTO	ANCHO	FONDO
371	552	154

**CÓDIGO EAN**  
8.436.545.224.403

## ATV40

TV 40"



- Clasificación energética G
- Panel LED 40"
- Resolución HD
- Luminancia 180 cd/m2
- Modo Hotel
- Reproducción contenido USB
- Montaje estándar VESA 100x100 mm

### DIMENSIONES (mm )

ALTO	ANCHO	FONDO
574	904	177

**CÓDIGO EAN**  
8.436.545.204.573

## ATV32B

TV 32"



F 32" HD HOTEL



- Clasificación energética F
- Panel LED 32"
- Resolución HD
- Luminancia 200 cd/m<sup>2</sup>
- Modo Hotel
- Modo Clonación
- Reproducción contenido USB
- Montaje estándar VESA 100x100 mm

## ATV024

TV 24"



F 24" HD HOTEL



- Clasificación energética F
- Panel LED 24"
- Resolución HD
- Luminancia 180 cd/m<sup>2</sup>
- Modo Hotel
- Modo Clonación
- Reproducción contenido USB
- Montaje estándar VESA 100x100 mm

DIMENSIONES (mm)

ALTO	ANCHO	FONDO
482	728	200

CÓDIGO EAN  
8.436.545.204.597

DIMENSIONES (mm)

ALTO	ANCHO	FONDO
371	552	154

CÓDIGO EAN  
8.436.545.224.397

# Televisiones



Modelo	ATV65UHD	ATV60UHD	ATV55UHD	ATV50UHD	ATV43UHD	ATV43SM
Código EAN	8.436.545.203.149	8.436.545.203.132	8.436.545.203.125	8.436.545.204.580	8.436.545.203.088	8.436.545.203.057
Descripción	Smart TV 65"	Smart TV 60"	Smart TV 55"	Smart TV 50"	Smart TV 43"	Smart TV 43"
<b>CARACTERÍSTICAS</b>						
Estética	Negro	Negro	Negro	Negro	Negro	Negro
Eficiencia energética	G	F	G	G	F	F
Panel	LED 65"	LED 60"	LED 55"	LED 50"	LED 43"	LED 43"
Resolución	Ultra HD 4K	Ultra HD 4K	Ultra HD 4K	Ultra HD 4K	Ultra HD 4K	Full HD
Luminancia	300 cd/m2	300 cd/m2	350 cd/m2	200 cd/m2	260 cd/m2	300 cd/m2
Ángulo de visión	178°	178°	178°	178°	178°	178°
Sintonizador DVB-T2/S2	Sí	Sí	Sí	Sí	Sí	Sí
Procesador CPU	Quad core	Quad core	Quad core	Quad core	Quad core	Quad core
Procesador GPU	Mali 470MP	Mali 470MP	Mali 470MP	Mali 470MP	Mali 470MP	Mali 470MP
Memoria RAM	1,50 GB	1,50 GB	1,50 GB	1,50 GB	1,50 GB	1,50 GB
Memoria ROM	8 GB	8 GB	8 GB	8 GB	8 GB	8 GB
Sistema operativo	Android 9.0	Android 9.0	Android 9.0	Android 9.0	Android 9.0	Android 9.0
Wifi integrado	Sí	Sí	Sí	Sí	Sí	Sí
Ethernet	Sí	Sí	Sí	Sí	Sí	Sí
HDMI	3x HDMI 2.0	3x HDMI 2.0	3x HDMI 2.0	3x HDMI 2.0	3x HDMI 2.0	3x HDMI 2.0
USB	2x USB 2.0	2x USB 2.0	1x USB 3.0	2x USB 2.0	2x USB 2.0	2x USB 2.0
<b>FUNCIONES</b>						
Acceso Google Play Store	Sí	Sí	-	Sí	-	-
Clonación	Sí	Sí	Sí	Sí	Sí	-
Desentrelazado 3D	Sí	Sí	Sí	Sí	Sí	Sí
Filtro Comb 3D	Sí	Sí	Sí	Sí	Sí	Sí
Mejora señal debil	Sí	Sí	Sí	Sí	Sí	Sí
Miracast	Sí	Sí	Sí	Sí	Sí	Sí
Modo Hotel	Sí	Sí	Sí	Sí	Sí	Sí
Modo sueño / ahorro	Sí	Sí	Sí	Sí	Sí	Sí
Reducción ruido	Sí	Sí	Sí	Sí	Sí	Sí
Reproducción USB	Sí	Sí	Sí	Sí	-	Sí
<b>RENDIMIENTO</b>						
Consumo energía SDR	134 kWh/1000h	118 kWh/1000h	86 kWh/1000h	84 kWh/1000h	51 kWh/1000h	50 kWh/1000h
Consumo energía HDR	137 kWh/1000h	121 kWh/1000h	88 kWh/1000h	87 kWh/1000h	-	-
Potencia	200 W	150 W	150 W	150 W	98 W	85 W
<b>DIMENSIONES Y PESOS</b>						
Dimensiones con soporte	906 x 1466 x 291 mm	852 x 1368 x 291 mm	762 x 1239 x 310 mm	700 x 1125 x 268 mm	618 x 969 x 235 mm	612 x 972 x 314 mm
Dimensiones sin soporte	849 x 1466 x 93 mm	799 x 1368 x 96 mm	716 x 1239 x 82 mm	658 x 1125 x 95 mm	566 x 969 x 73mm	567 x 972 x 86 mm
Montaje Vesa	400 x 400 mm	400 x 400 mm	200 x 200 mm	200 x 200 mm	400 x 200 mm	250 x 200 mm
Peso neto	18,20 kg	16,90 kg	11,30 kg	9,20 kg	7 kg	6,95 kg
Peso bruto	23 kg	20,80 kg	15 kg	11,60 kg	9 kg	9,15 kg





Modelo	ATV39SM	ATV32BSM	ATV024SM	ATV40	ATV32B	ATV024
Código EAN	8.436.545.223.888	8.436.545.204.566	8.436.545.224.403	8.436.545.204.573	8.436.545.204.597	8.436.545.224.397
Descripción	Smart TV 39"	Smart TV 32"	Smart TV 24"	TV 40"	TV 32"	TV 24"
<b>CARACTERÍSTICAS</b>						
Estética	Negro	Negro	Negro	Negro	Negro	Negro
Eficiencia energética	F	F	F	G	F	F
Panel	LED 39"	LED 32"	LED 24"	LED 40"	LED 32"	LED 24"
Resolución	HD	HD	HD	HD	HD	HD
Luminancia	250 cd/m2	200 cd/m2	180 cd/m2	180 cd/m2	200 cd/m2	180 cd/m2
Ángulo de visión	178°	178°	176°	178°	178°	176°
Sintonizador DVB-T2/S2	Sí	Sí	Sí	Sí	Sí	Sí
Procesador CPU	Quad core	Quad core	Quad core	-	-	-
Procesador GPU	Mali 470MP	Mali 470MP	Mali 470MP	-	-	-
Memoria RAM	1 GB	1 GB	1 GB	-	-	-
Memoria ROM	8 GB	8 GB	8 GB	-	-	-
Sistema operativo	Android 9.0	Android 9.0	Android 9.0	-	-	-
Wifi integrado	Sí	Sí	Sí	-	-	-
Ethernet	Sí	Sí	Sí	-	-	-
HDMI	3x HDMI 1.4	3x HDMI 2.0	2x HDMI 1.4	2x HDMI 1.4	3x HDMI 2.0	1x HDMI 1.4
USB	2x USB 2.0	2x USB 2.0	2x USB 2.0	1x USB 2.0	1x USB 2.0	1x USB 2.0
<b>FUNCIONES</b>						
Acceso Google Play Store	-	Sí	Sí	-	-	-
Clonación	-	Sí	Sí	-	Sí	Sí
Desentrelazado 3D	Sí	Sí	Sí	-	Sí	Sí
Filtro Comb 3D	Sí	Sí	Sí	Sí	Sí	Sí
Mejora señal debil	Sí	Sí	Sí	Sí	Sí	Sí
Miracast	Sí	Sí	Sí	-	-	-
Modo Hotel	Sí	Sí	Sí	Sí	Sí	Sí
Modo sueño / ahorro	Sí	Sí	Sí	Sí	Sí	Sí
Reducción ruido	Sí	Sí	Sí	Sí	Sí	Sí
Reproducción USB	Sí	Sí	Sí	Sí	Sí	Sí
<b>RENDIMIENTO</b>						
Consumo energía SDR	42 kWh/1000h	31 kWh/1000h	21 kWh/1000h	46 kWh/1000h	31 kWh/1000h	21 kWh/1000h
Consumo energía HDR	-	-	-	-	-	-
Potencia	70 W	55 W	36 W	55 W	55 W	36 W
<b>DIMENSIONES Y PESOS</b>						
Dimensiones con soporte	559 x 886 x 201 mm	482 x 728 x 200 mm	371 x 552 x 154 mm	574 x 904 x 177 mm	482 x 728 x 200 mm	371 x 552 x 154 mm
Dimensiones sin soporte	515 x 886 x 86 mm	430 x 728 x 93 mm	330 x 552 x 82 mm	519 x 904 x 70 mm	430 x 728 x 93 mm	330 x 552 x 82 mm
Montaje Vesa	100 x 100 mm	100 x 100 mm	100 x 100 mm	100 x 100 mm	100 x 100 mm	100 x 100 mm
Peso neto	5,15 kg	4,10 kg	2,30 kg	5,80 kg	4,10 kg	2,30 kg
Peso bruto	7,40 kg	4,80 kg	2,90 kg	7,70 kg	4,80 kg	2,90 kg



# DIBUJOS TÉCNICOS

[VOLVER AL INDICE](#)

## COCCIÓN | HORNOS 60 CM

### INSTALACIÓN BAJO ENCIMERA

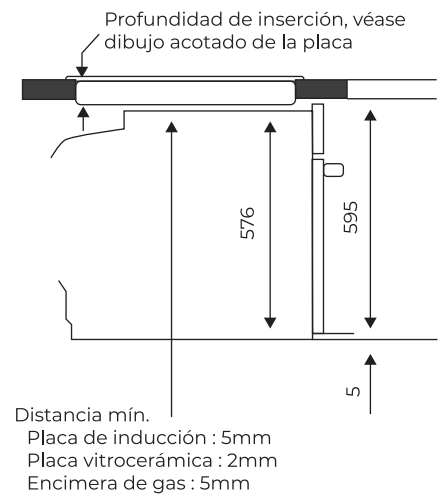
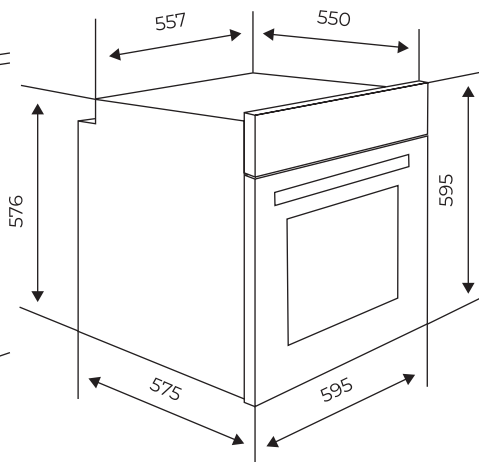
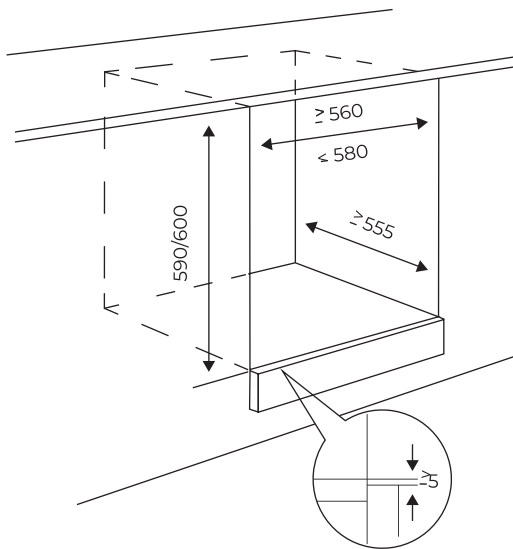

### INSTALACIÓN EN COLUMNA

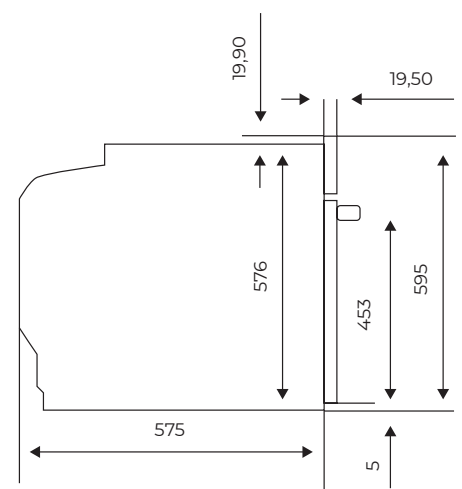
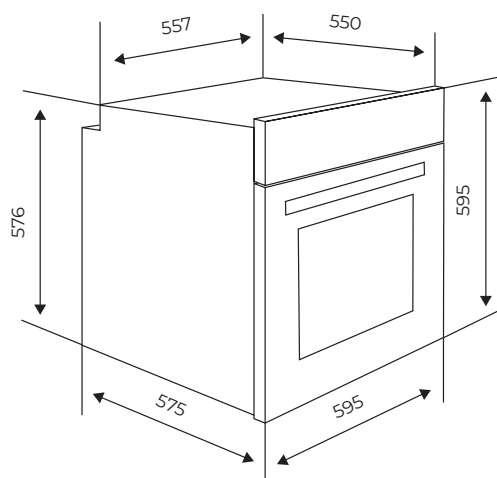
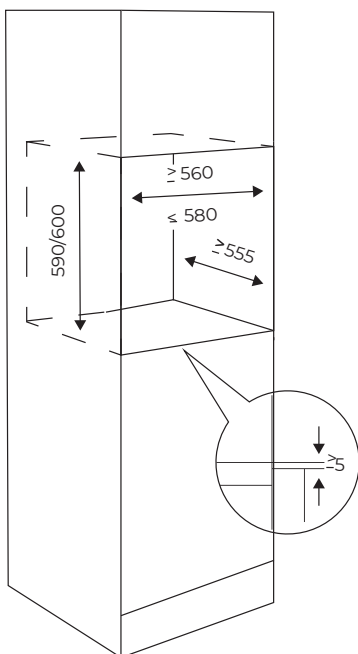

# COCCIÓN | HORNOS 45 CM

## INSTALACIÓN BAJO ENCIMERA

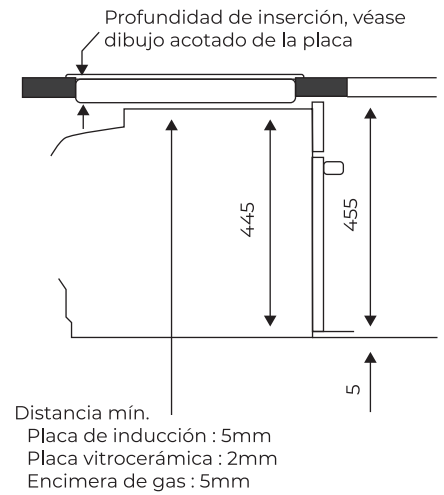
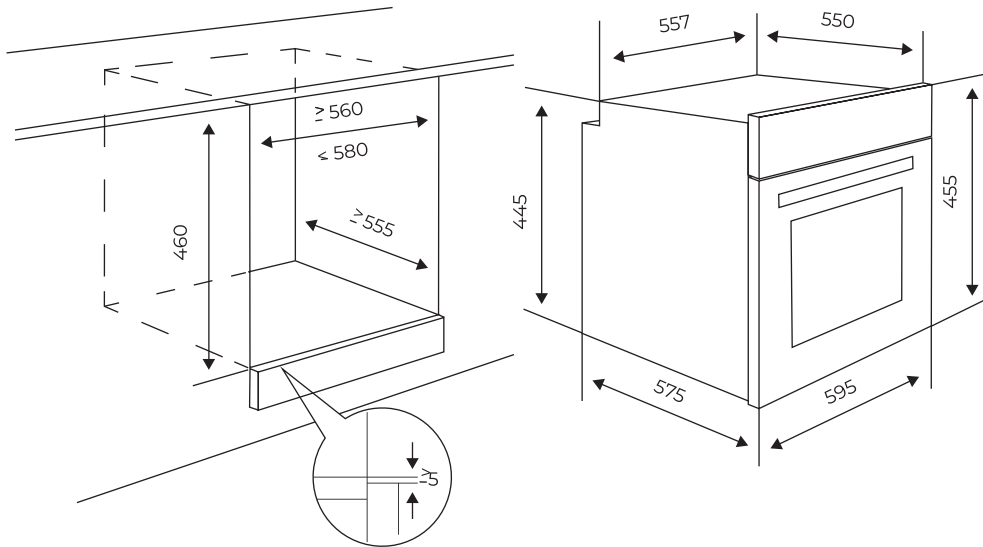

## INSTALACIÓN EN COLUMNA

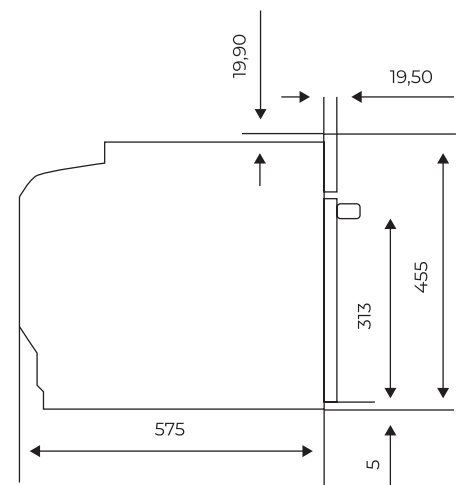
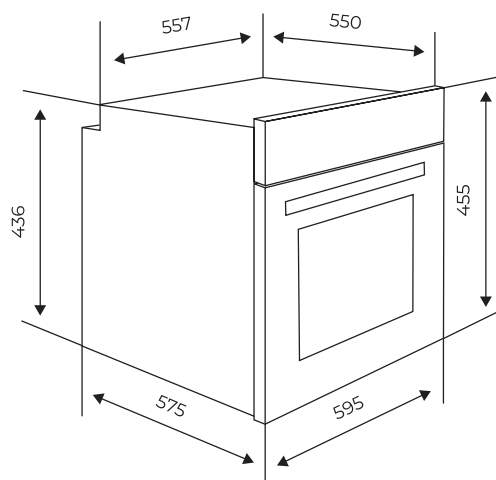
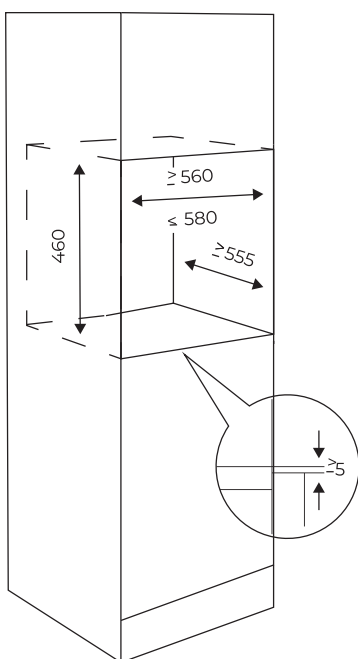

## COCCIÓN | ENCIMERAS

### API1400FZ + API2300I + API1300I

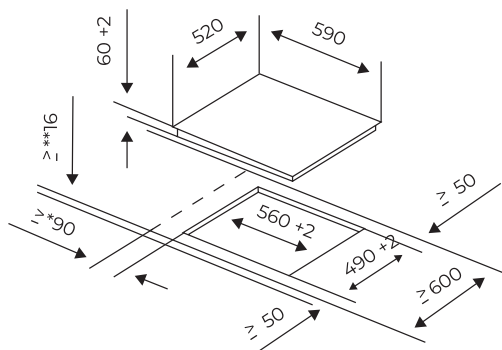

\* : Distancia mínima entre la abertura de la placa y la pared.

\*\* : Con horno bajo encimera mín. 20, quizás más; ver requisitos dimensionales para el horno.

### APV3303

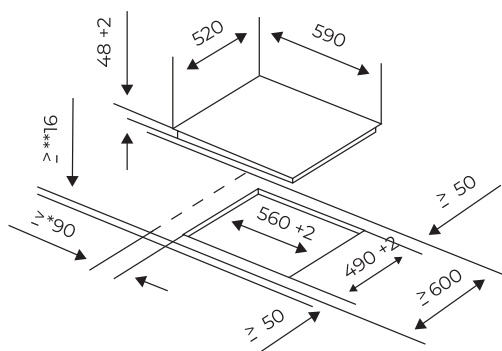

### APV1201+ APV1200

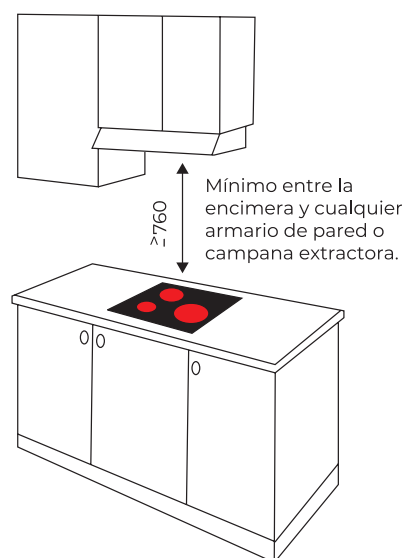
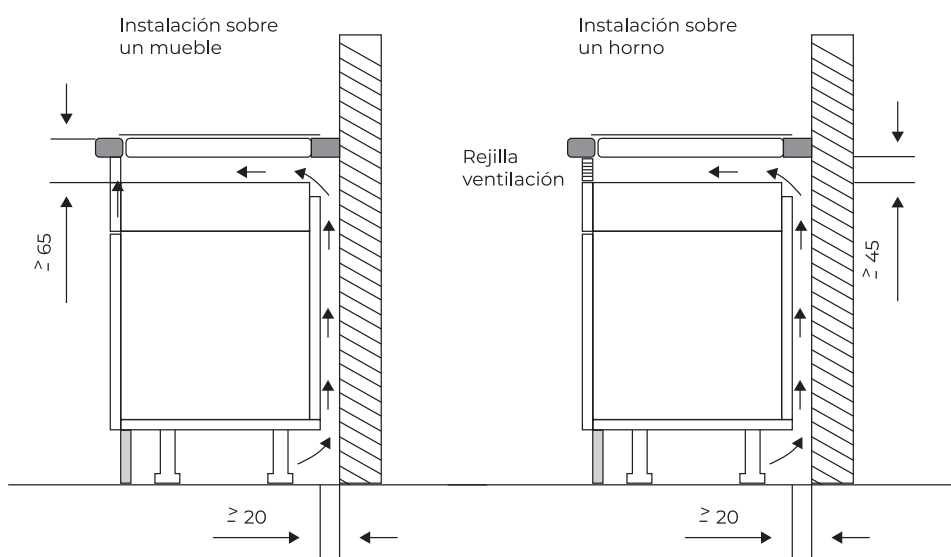
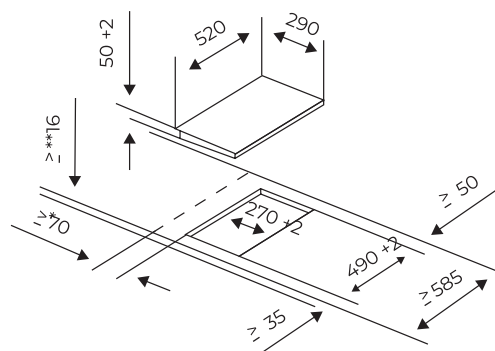

# COCCIÓN | ENCIMERAS

## AEC1301FJ

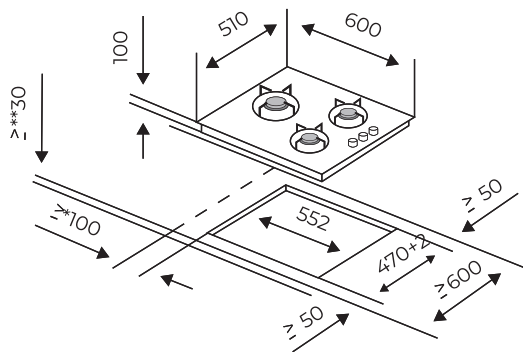

## AEI1401X + AEG3F

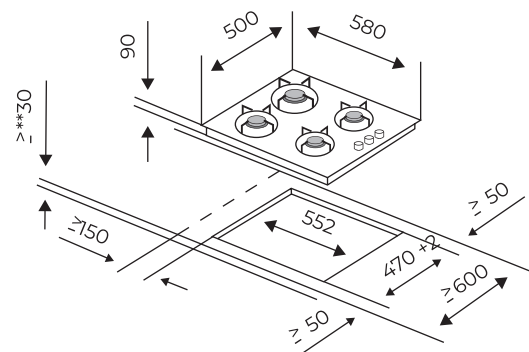

\* : Distancia mínima entre la abertura de la placa y la pared.

\*\* : Con horno bajo encimera mín. ver requisitos dimensionales para el horno.

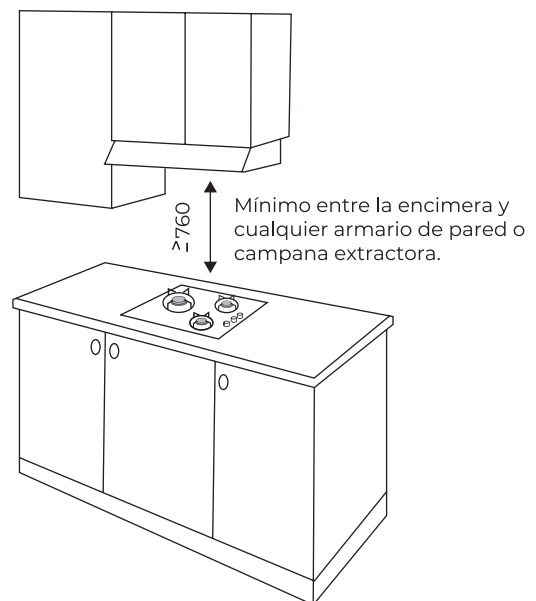
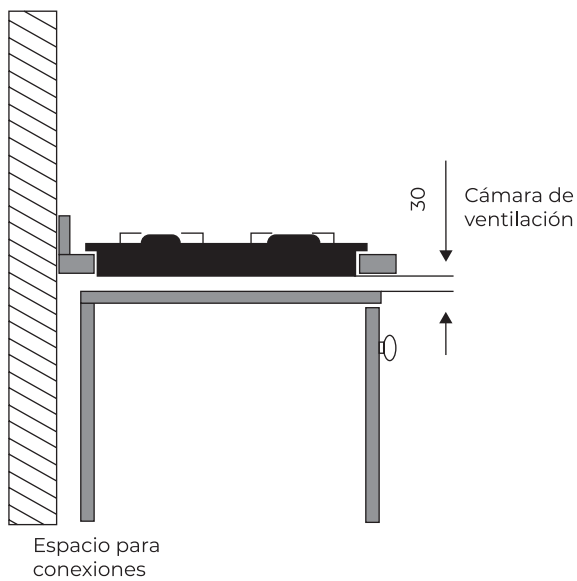

## COCCIÓN | CAMPANAS

**ACI1960N / ACI1960B /  
ACI1660N / ACI1660B**

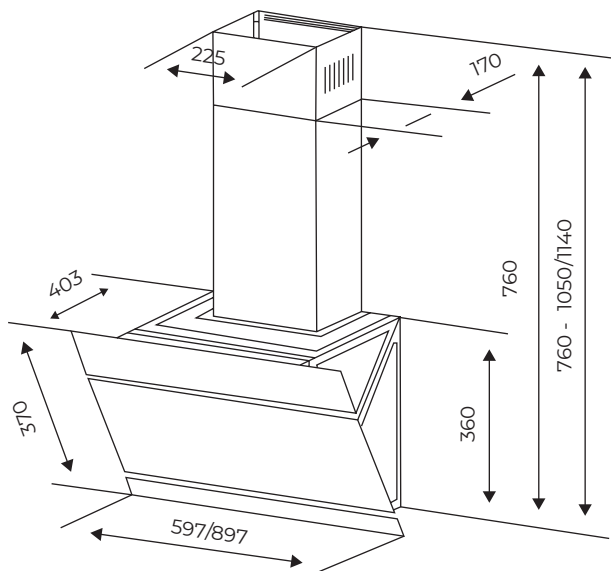

**ACE648X**

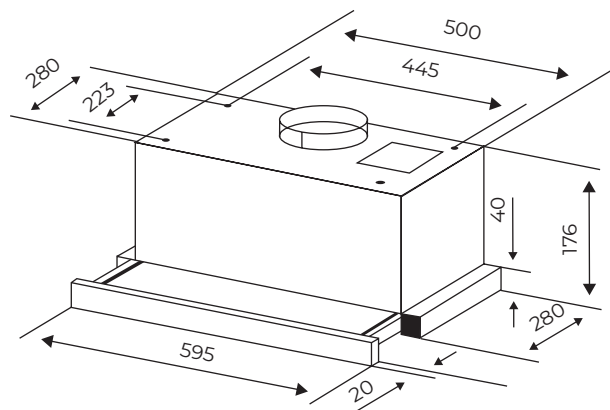

**ACT1980 / ACT1780 / ACT1680 /  
ACT1901X / ACT1601X**

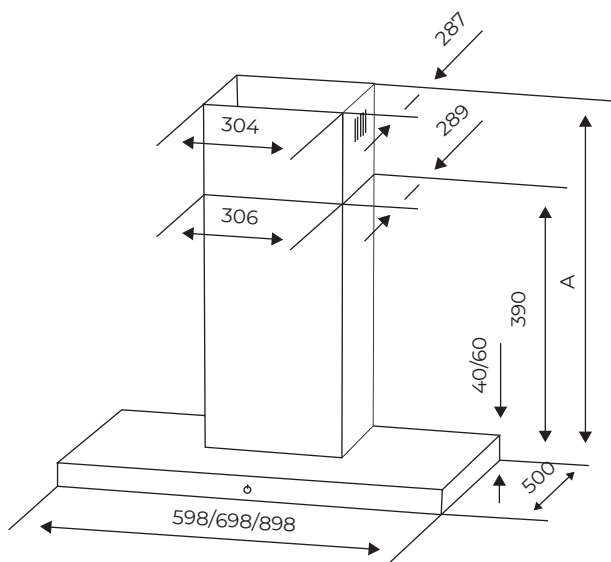

**ACT2901X / ACT2601X**

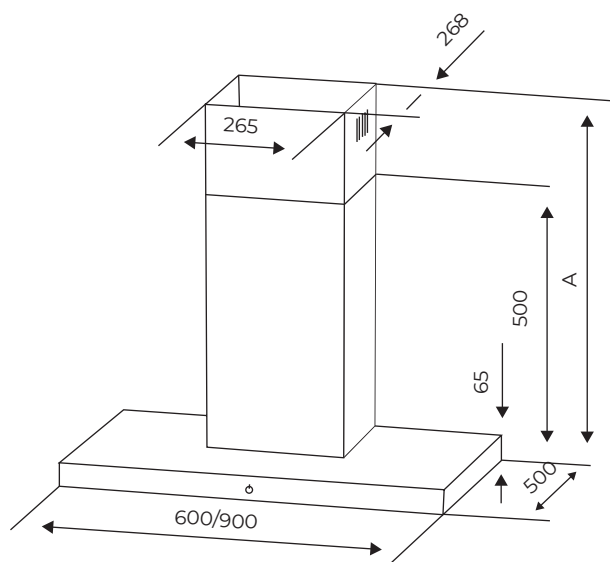

A (mm)

modelos

modelos

425 - 760

ACT1901X

ACT1601X

485 - 820

ACT1980

ACT1780

ACT1680

A (mm)

modelos

565 - 865

ACT2901X

565 - 845

ACT2601X



## COCCIÓN | CAMPANAS

### ACP1900X / ACP1600X

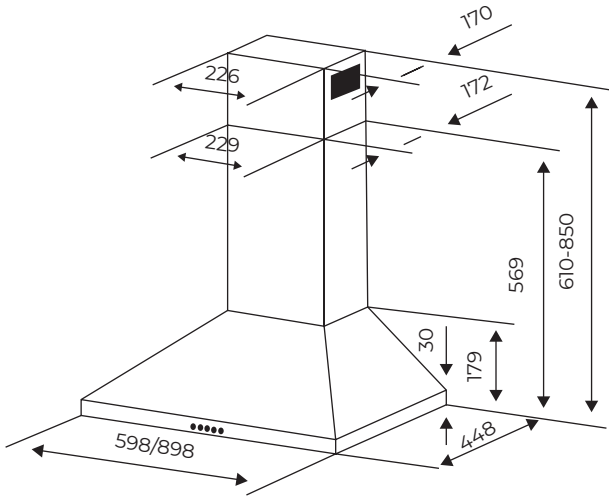

### ACP2900X / ACP2600X

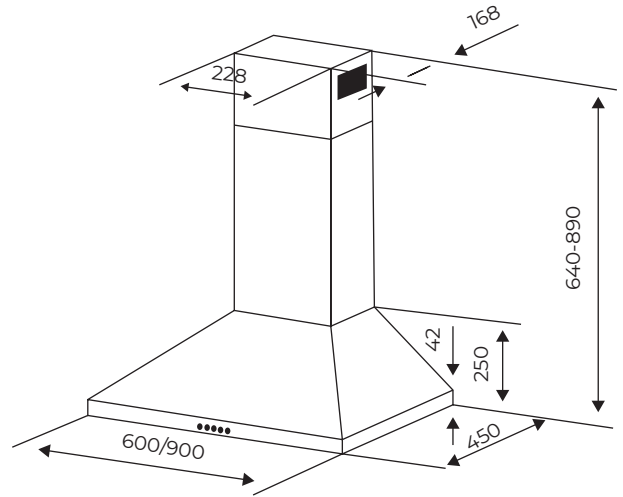

## COCCIÓN | MW INTEGRACIÓN

### AMWI1500CB / AMWI1500X

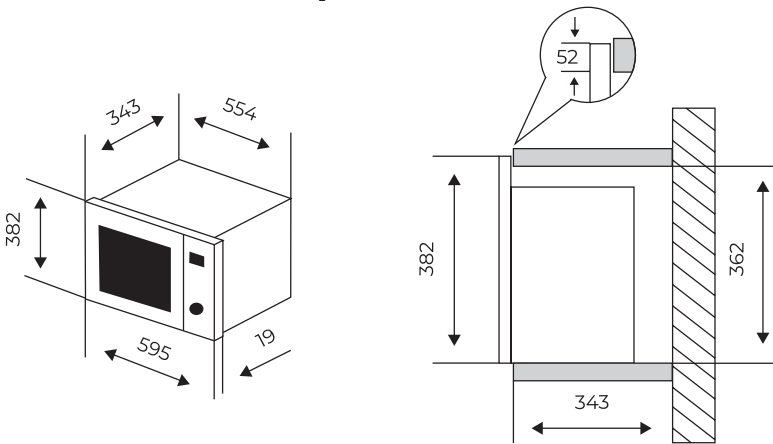

**Instalación en mueble alto**  
 Altura mínima de instalación 850 mm

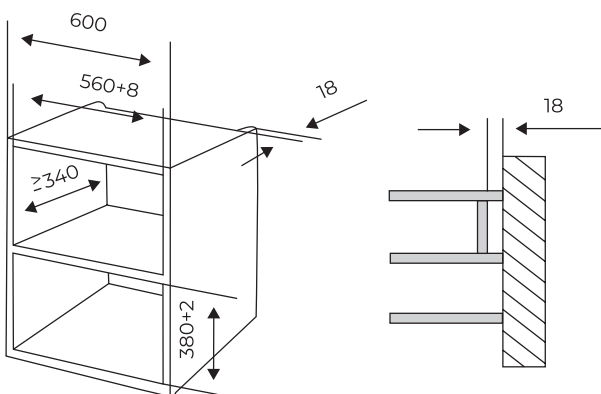

**Instalación en columna**

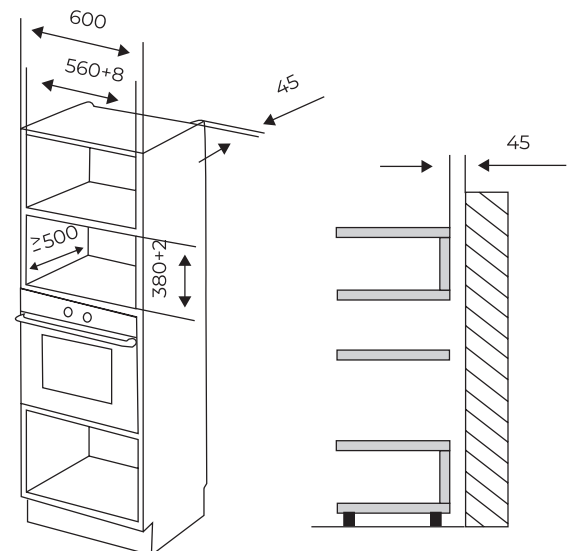

## LAVADO | LAVADORAS INTEGRACIÓN ALF2118IT

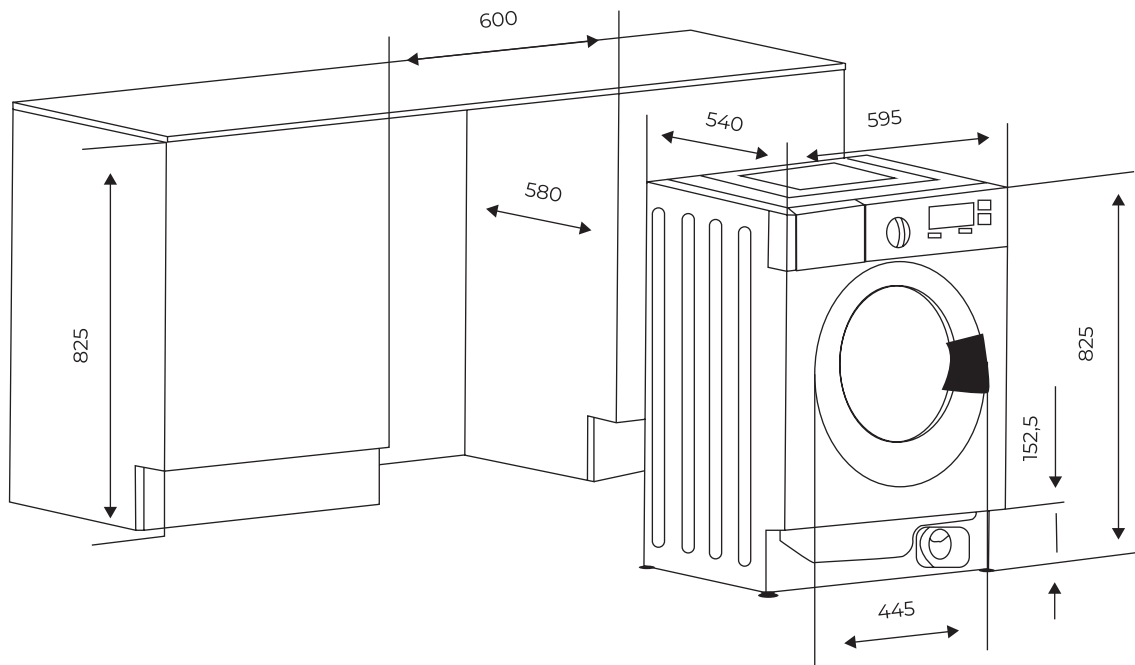

## LAVAVAJILLAS | LAVAVAJILLAS 60 CM INTEGRACIÓN ALVI600

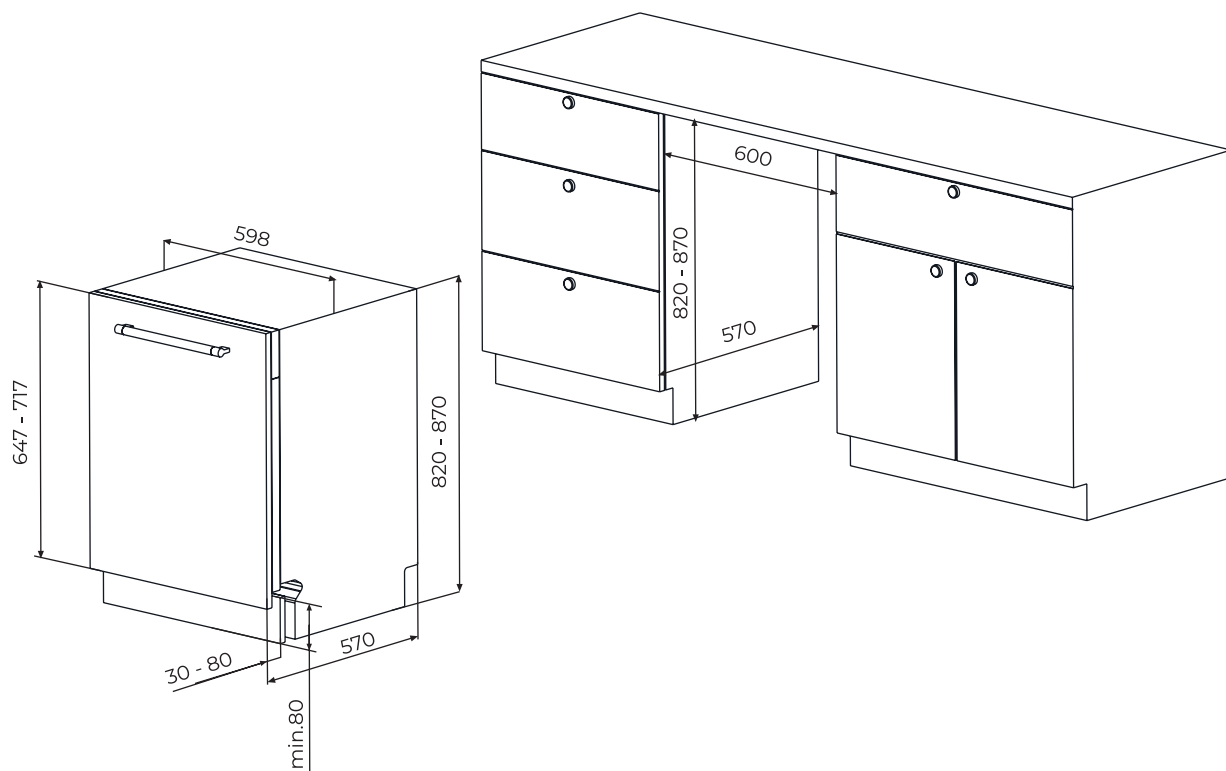

# FRÍO | FRIGORÍFICO INTEGRACIÓN

## ACO1179NF

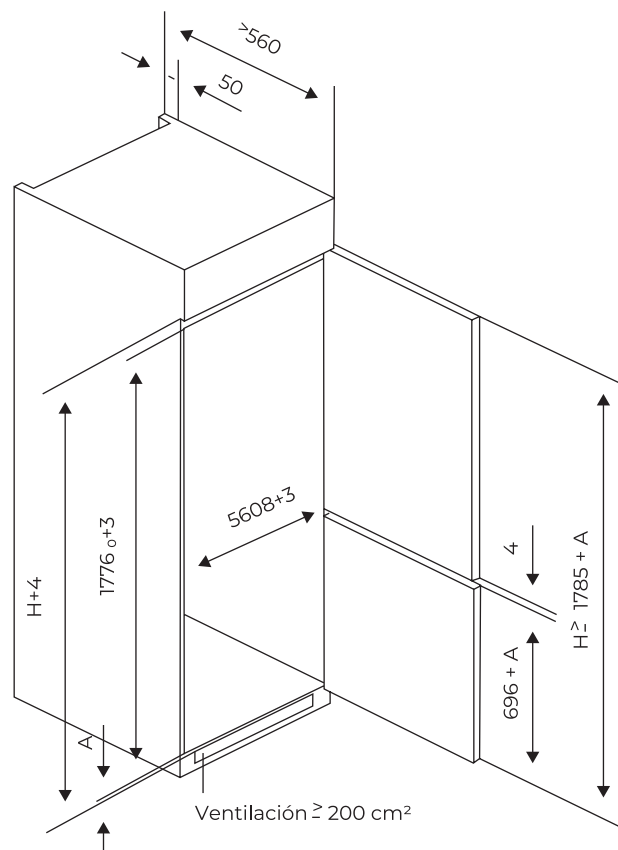
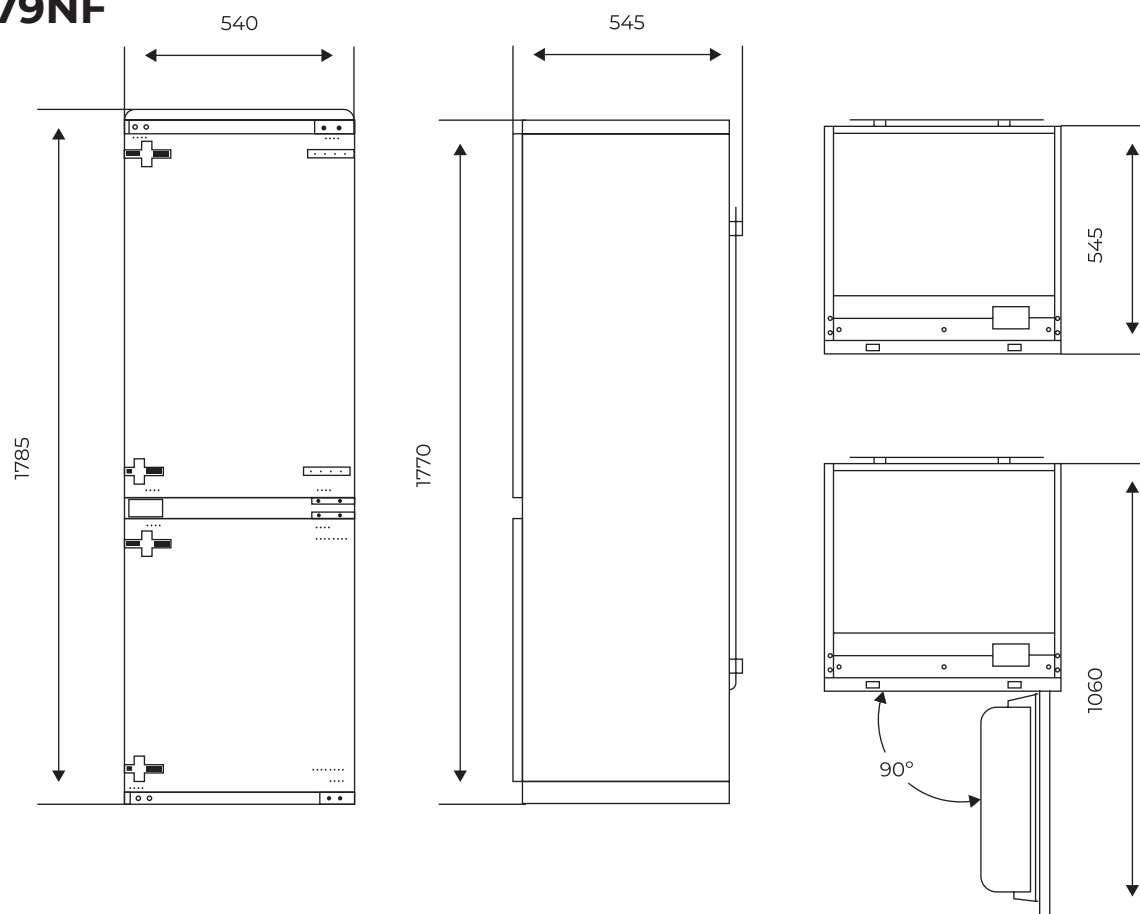

A: Espesor de la tabla.

## AIRE | SPLITS

### AAS3018B / AAS3012B MODULO INTERIOR

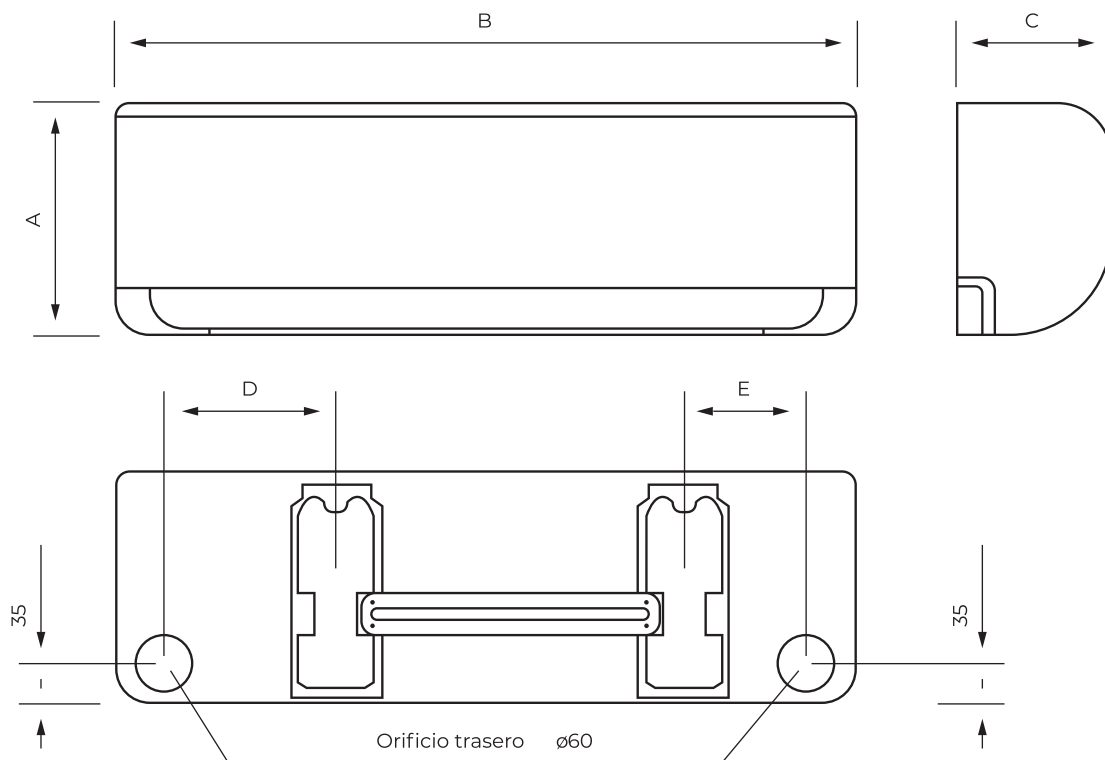

Dimensiones módulo interior

	A (mm)	B (mm)	C (mm)	D (mm)	E (mm)
AAS3018BIN	290	865	200	140	77
AAS3012BIN	263	708	190	130	110

## AAS3018B / AAS3012B MODULO EXTERIOR

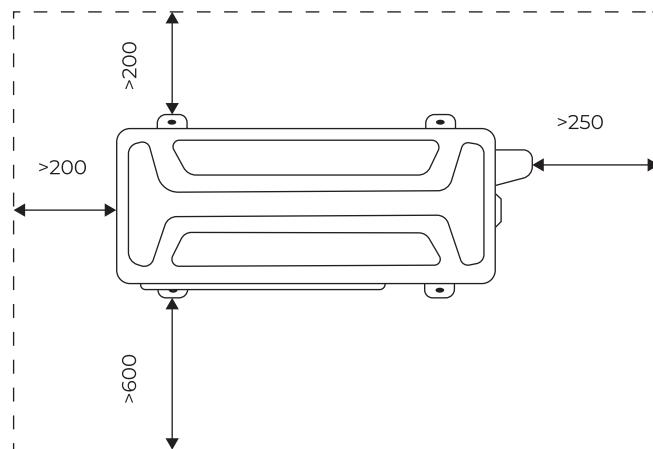
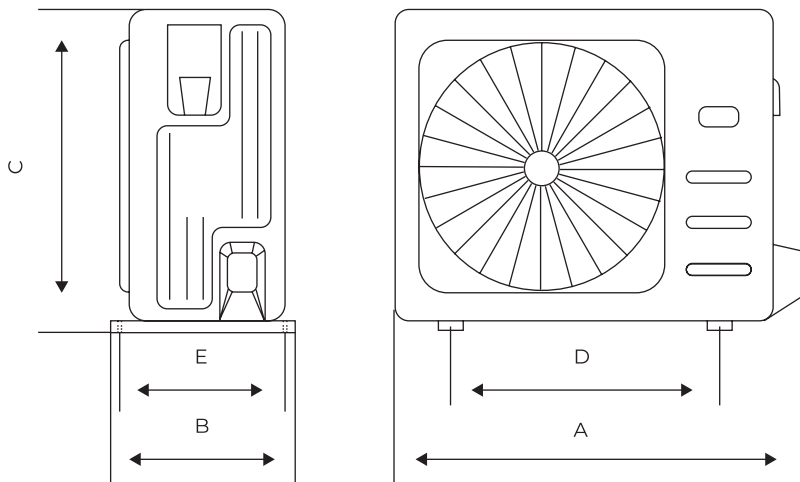

### Dimensiones módulo interior

	A (mm)	B (mm)	C (mm)	D (mm)	E (mm)
AAS3018BIN	800	313	553	510	275
AAS3012BIN	700	245	544	440	269

## AIRE | SPLITS

### AAS2024 / AAS2018 / AAS2012 / AAS2009 MODULO INTERIOR

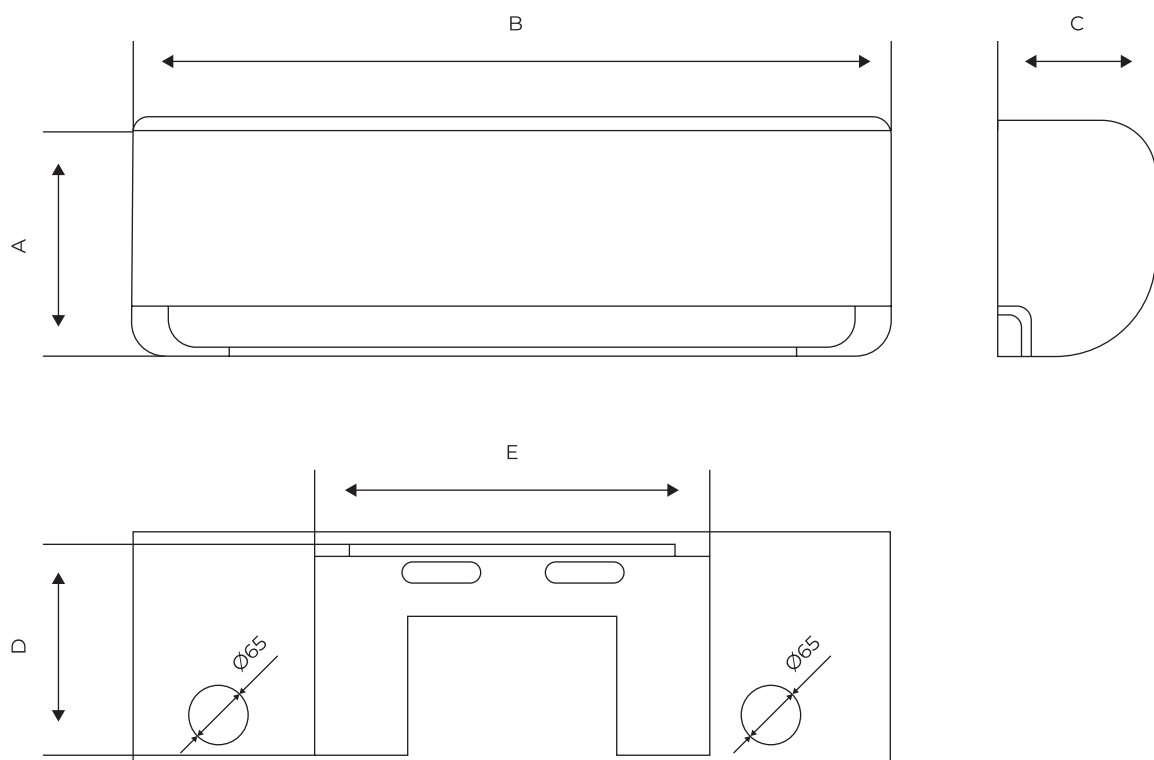

Dimensiones módulo interior

	A (mm)	B (mm)	C (mm)	D (mm)	E (mm)
AAS2024IN	320	972	215	294	619
AAS2018IN	320	972	215	294	619
AAS2012IN	300	864	200	277	453
AAS2009IN	300	864	200	272	296

## AAS2024 / AAS2018 / AAS2012 / AAS2009 MODULO EXTERIOR

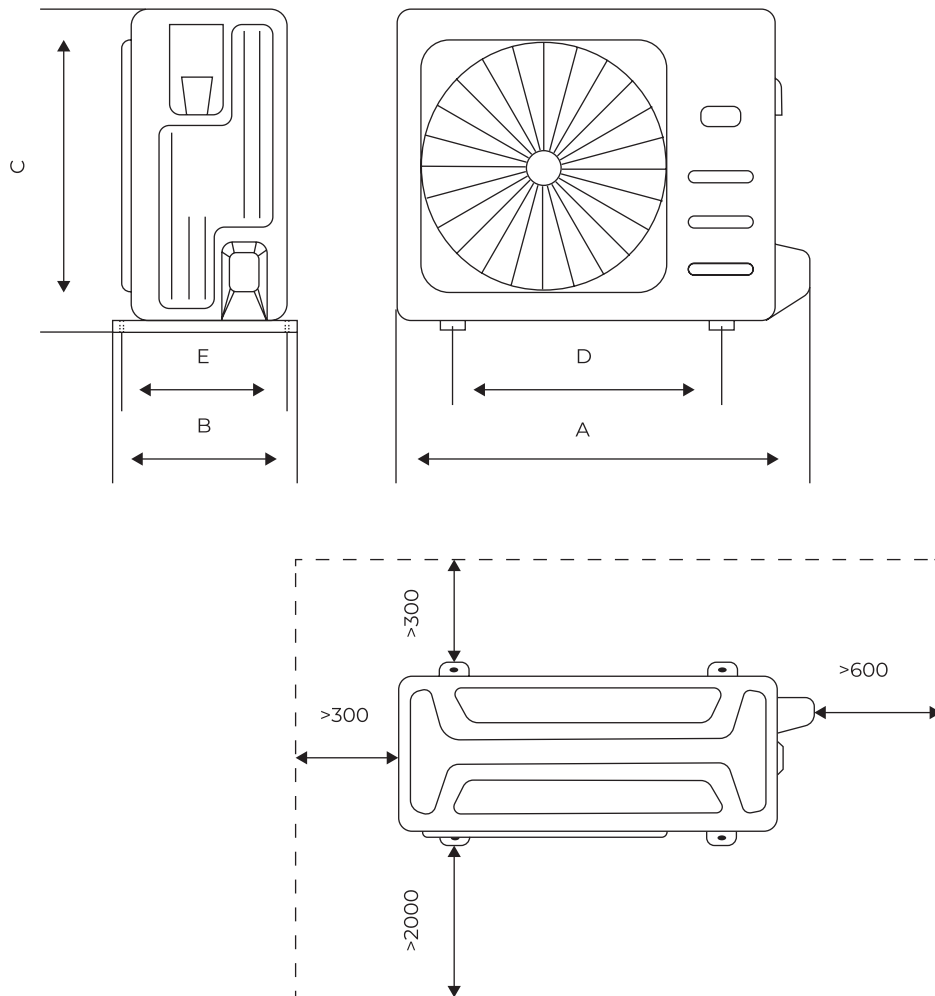

Dimensiones módulo exterior

	A (mm)	B (mm)	C (mm)	D (mm)	E (mm)
AAS2024EX	702	841	382	354	544
AAS2018EX	555	787	345	314	508
AAS2012EX	495	805	305	280	453
AAS2009EX	495	745	305	280	453

## AIRE | SPLITS

### AAS1090 MODULO INTERIOR

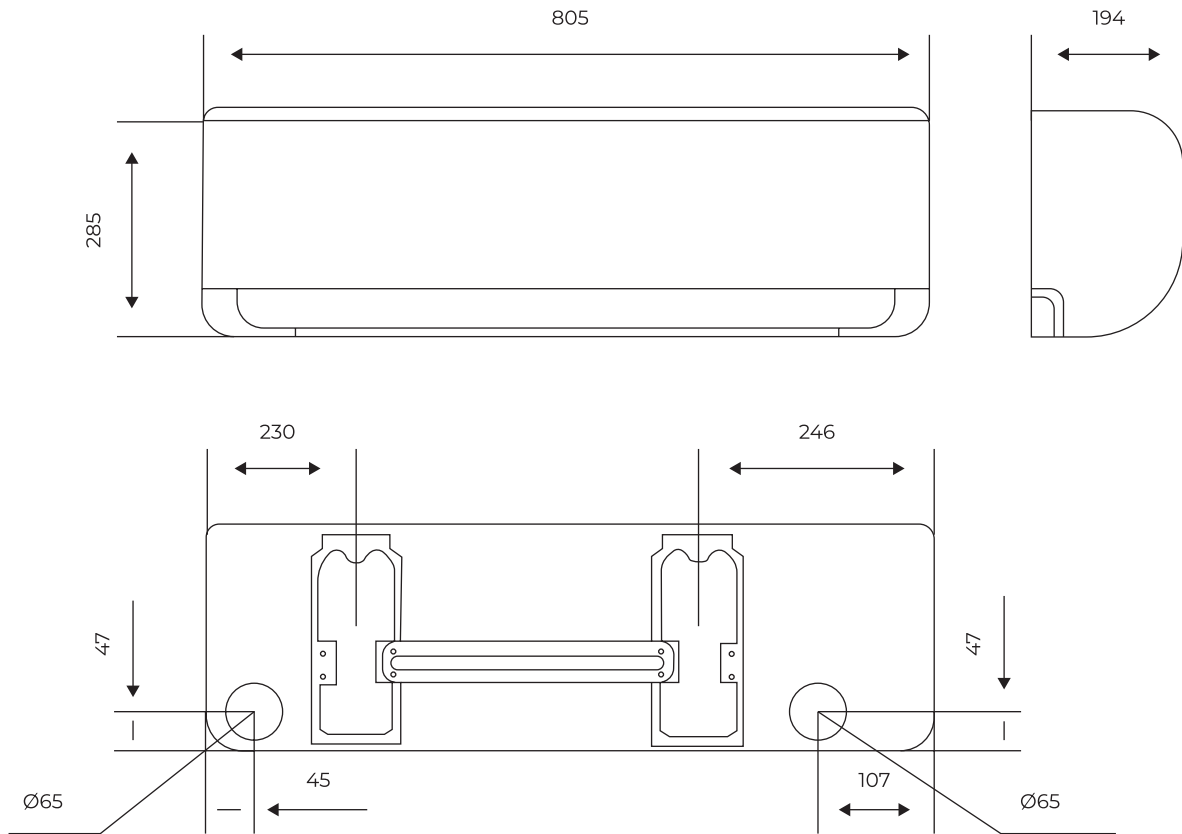

### AAS1090 MODULO EXTERIOR

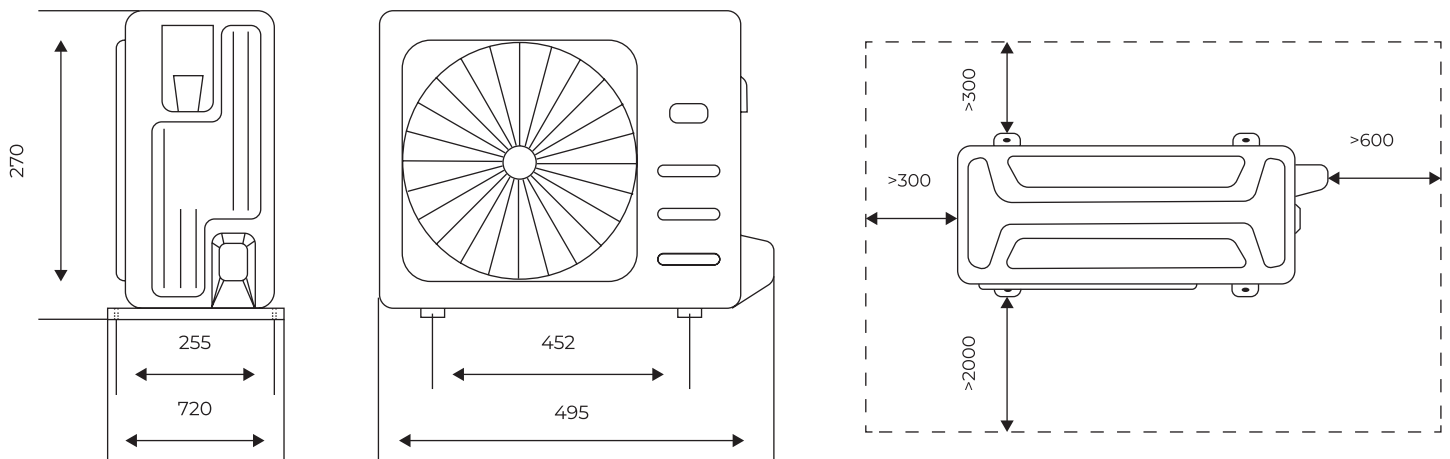



## AIRE | CONDUCTOS

### AAC3000 MODULO INTERIOR

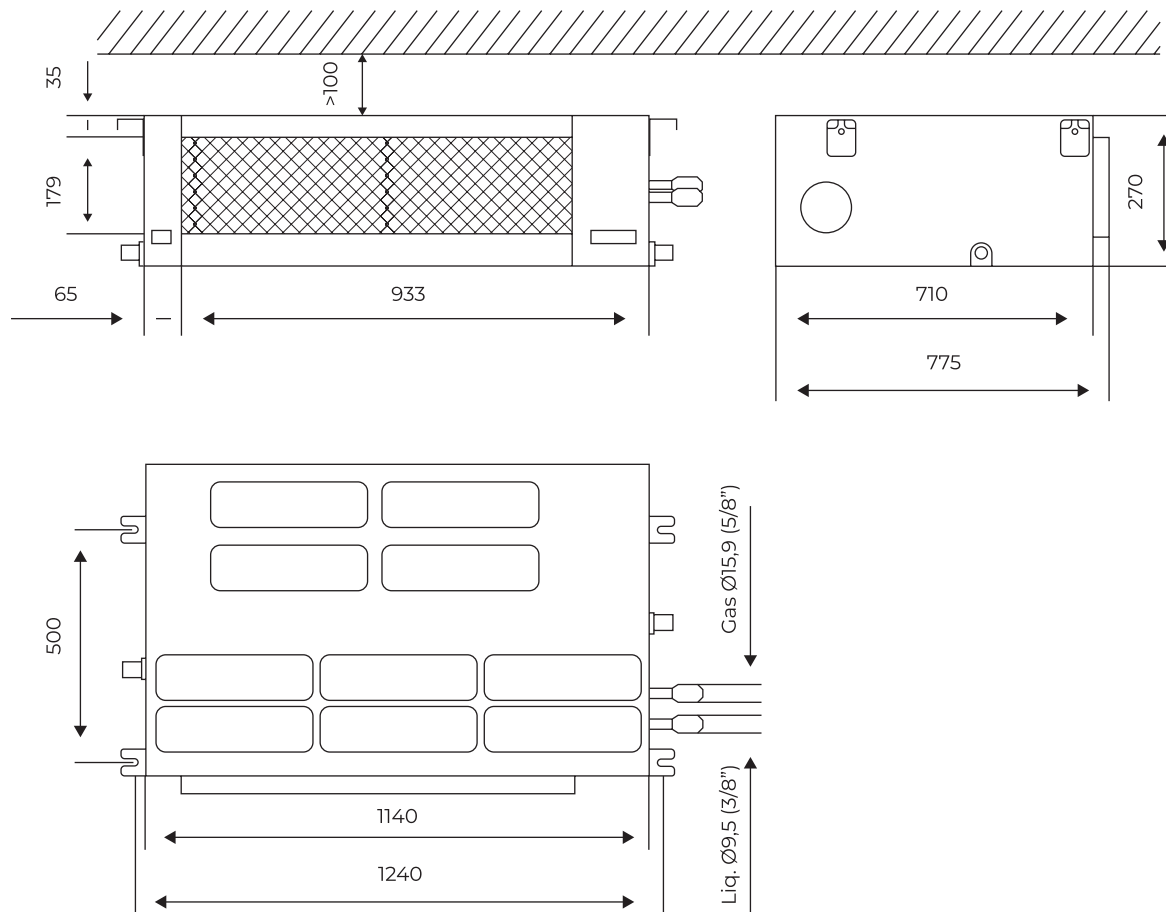

### AAC3000 MODULO EXTERIOR

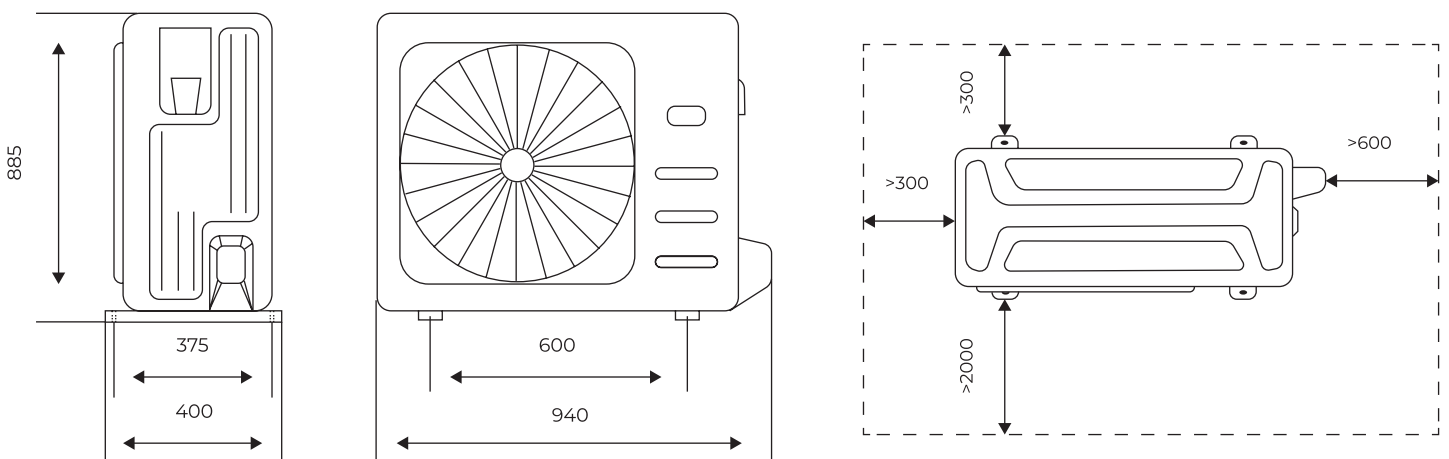

## AIRE | CONDUCTOS

### AAC2036 / AAC2024 MODULO INTERIOR

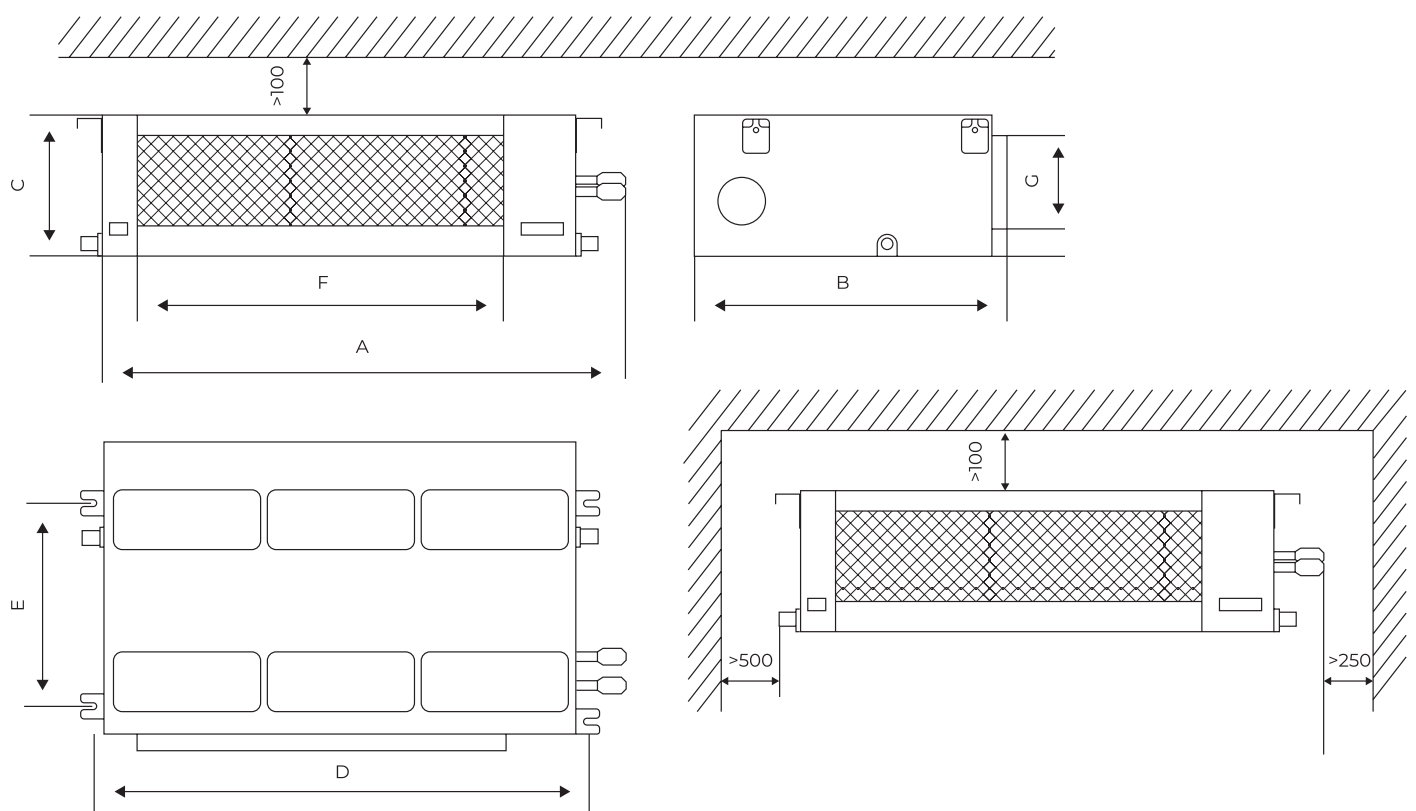

Dimensiones módulo interior

	A (mm)	B (mm)	C (mm)	D (mm)	E (mm)	F (mm)	G (mm)
AAC2036IN	1425	643	260	1337	515	1156	197
AAC2024IN	1214	467	210	1128	335	905	150

## AAC2036 / AAC2024 MODULO EXTERIOR

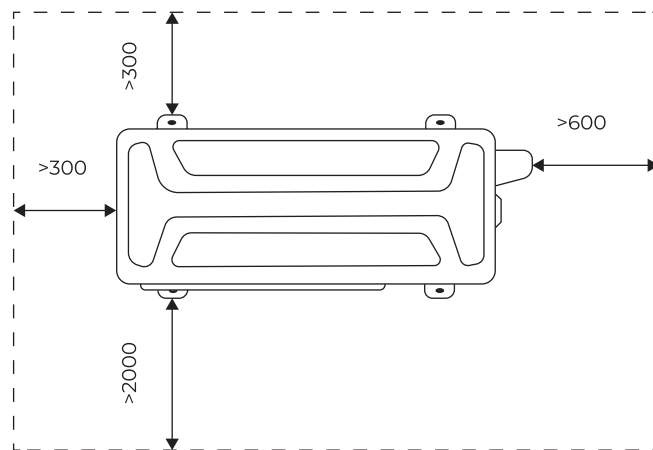
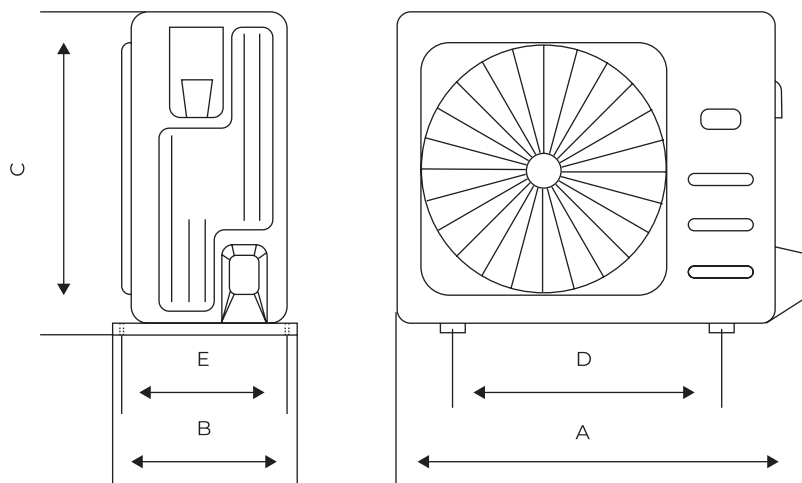

Dimensiones módulo exterior

	A (mm)	B (mm)	C (mm)	D (mm)
AAC2036EX	1032	807	445	670
AAC2024EX	841	702	382	905

## AGUA | TERMOS Y CALENTADORES

### ATE80R / ATE50R

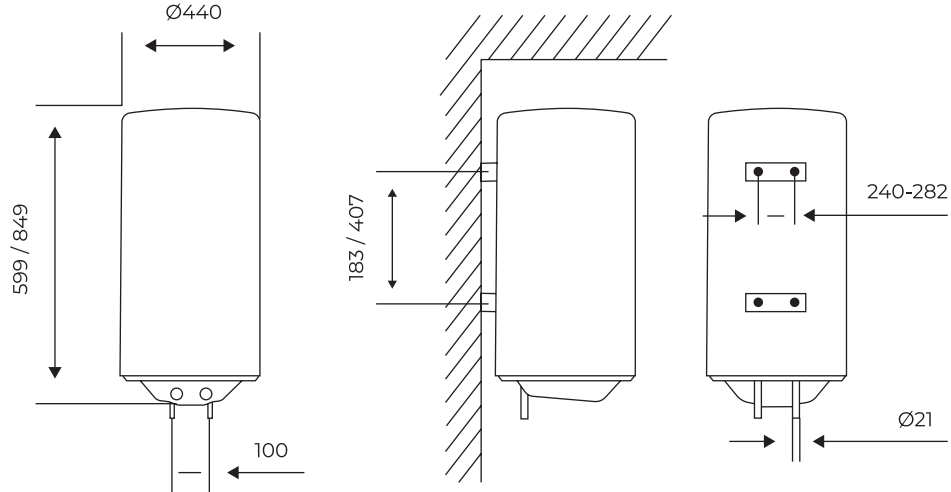

### ATE80R / ATE50R / ATE30S

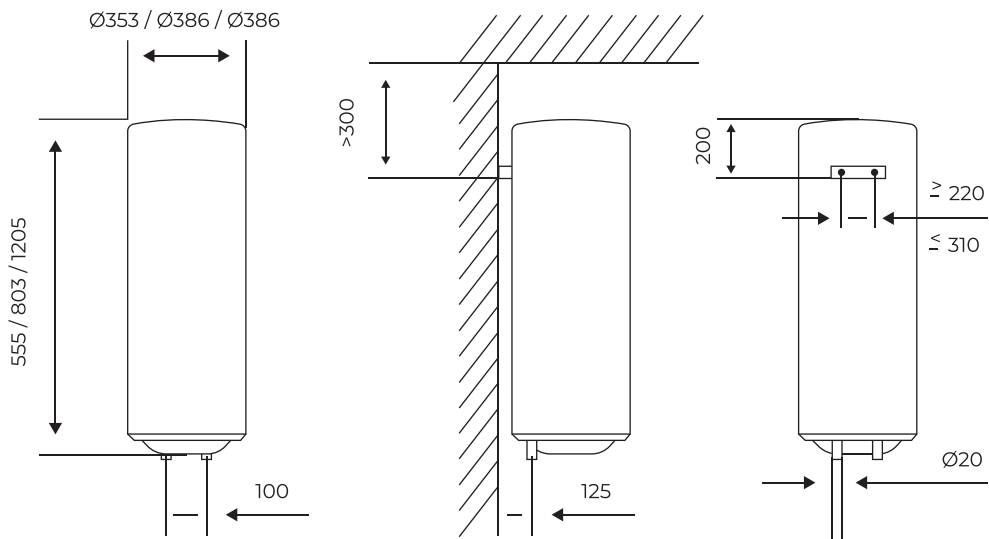

### ATE15C

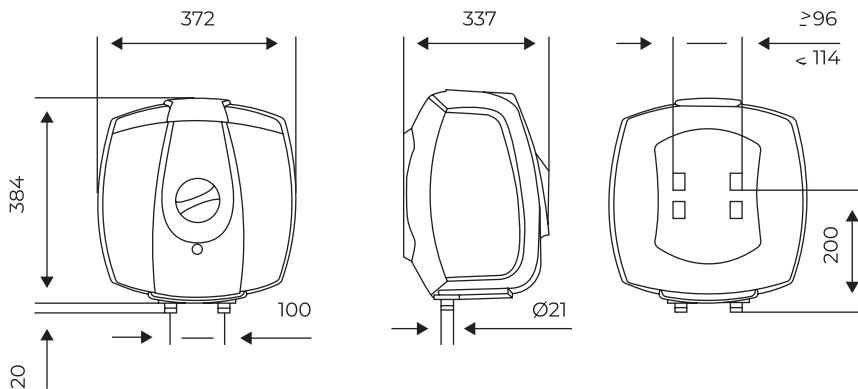

# AGUA | TERMOS Y CALENTADORES

## ATE101D / ATE51D

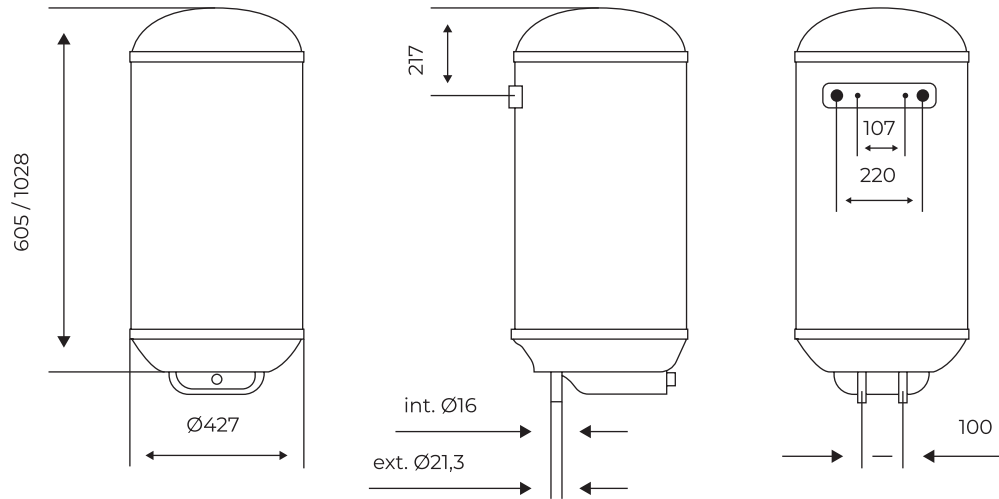

## ATE080 / ATE050

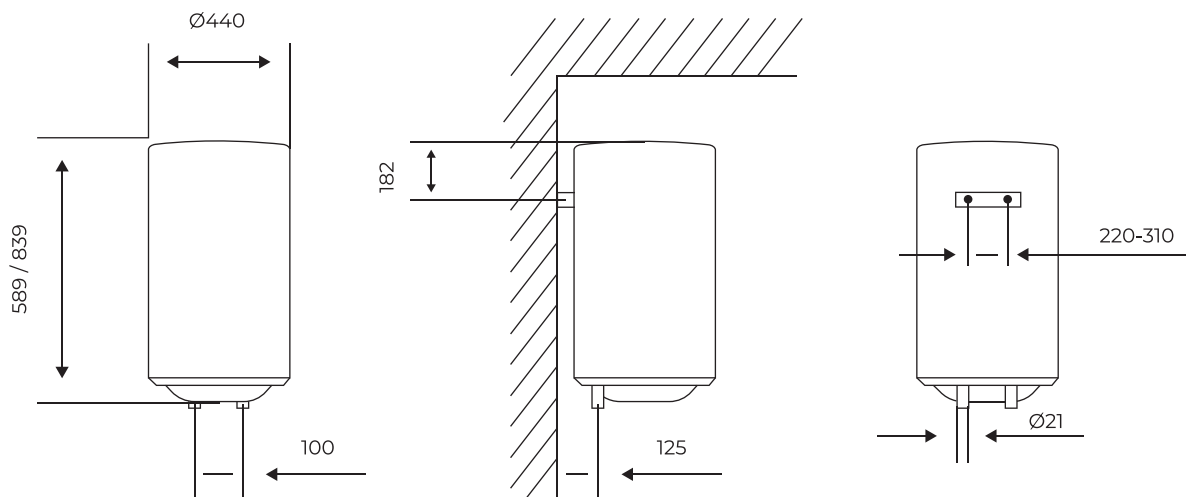

## ATE51

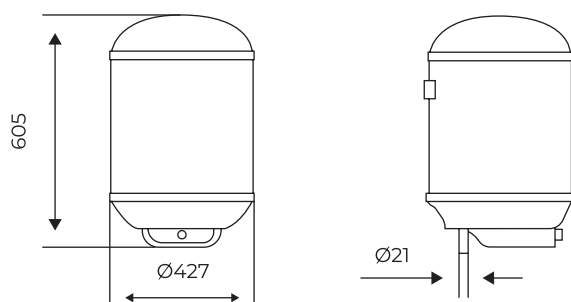

## ACE1110B

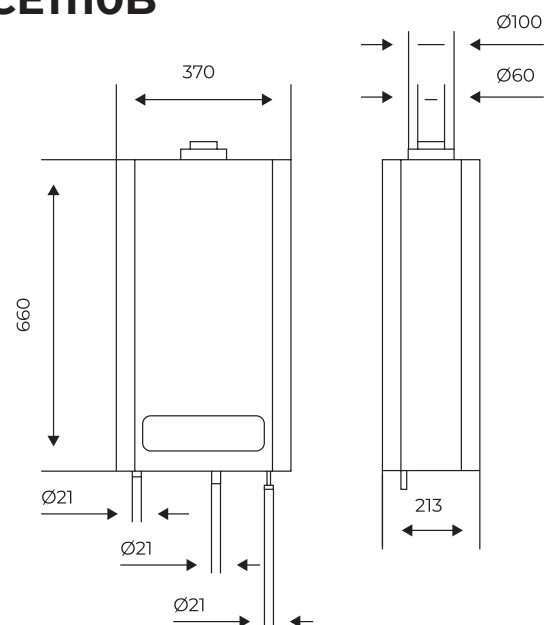

 **aspes**

**75 años**

**DANDO VIDA A**

**TU HOGAR**







Av. Hornos Altos, 46520 València, Valencia

info@aspes.es / aspes@sareteknika.es  
960 600 034 / 902 99 69 01

[www.aspes.es](http://www.aspes.es)



Nota: El diseño y las especificaciones, las imágenes y los diagramas son sólo a modo de referencia. La empresa reserva el derecho a modificarlos sin previo aviso. Todos los derechos reservados.